



Arquitectura y paisaje
Las rancherías Wayuu como determinantes del proyecto arquitectónico.

Juan Carlos Chica Montoya
15 de Diciembre del 2020



ÍNDICE

1. ANTECEDENTES
2. CONTEXTO Y MEMORIA
3. LUGAR Y TERRITORIO
4. PROYECTO ARQUITECTONICO
5. BIBLIOGRAFIA

Durante gran parte de la historia de Colombia la población indígena Wayuu de la Guajira ha evidenciado situaciones de sequía, abondo y olvido. Este grupo indígena es fuente de historia y sabiduría que habita de forma dispersa en medio del desierto, organizados en vecindarios conformados por rancherías familiares distantes unos de otros a lo largo del territorio.

Esta población indígena es matriarcal. La mayoría de la población bilingüe pues tienen la capacidad de hablar su lengua natal Wayuunaiki y español. La familia está compuesta por 3 a 5 niños y sus padres donde como se menciona anteriormente es la madre la que toma la riendas de la familia y es el tío materno quien soluciona los problemas externos, estos son llamados palabreros.

Dos momentos importantes de la vida de un Wayúu son el matrimonio y el entierro. El matrimonio es crucial por el prestigio que otorga tener la capacidad de realizar una alianza y el entierro ya que en la sociedad wayuu los muertos y los tíos son las personas más importantes de la comunidad.

Las comunidades pueden llegar a tener 300 personas, de estos un porcentaje muy alto son niños y niñas los cuales son el grupo etario más afectado por las problemáticas sociales y económicas que viven. Las altas tasas de analfabetismo son una muestra del panorama desalentador que vive la población infantil de la Guajira. Los planes de educación del gobierno no alcanzan a cubrir toda la población infantil, dado que no cuentan con la infraestructura idónea para brindarles a los niños indígenas una formación integral.

A partir de esto nace la preocupación por generar una propuesta de centro educativo que pueda ser replicable, respondiendo a las condiciones de la región y contando con los espacios idóneos para la formación integral de los niños de la Guajira.

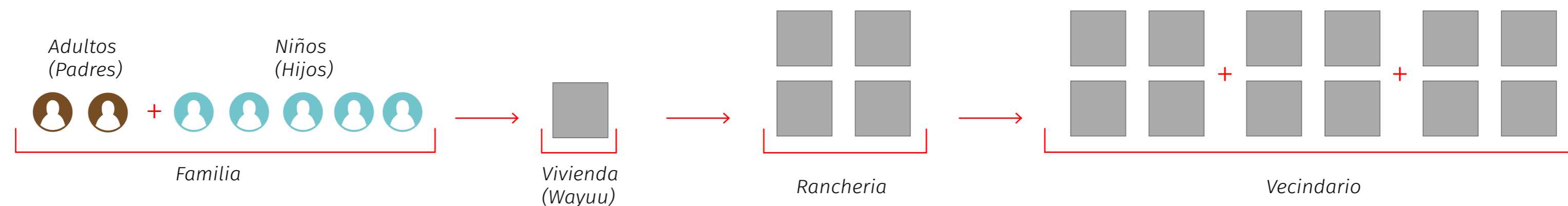



- Guajira, Colombia
- VALLE DEL CAUCA, COLOMBIA
- MANAURE, GUAJIRA
- RIOHACHA, GUAJIRA
- URIBIA, GUAJIRA

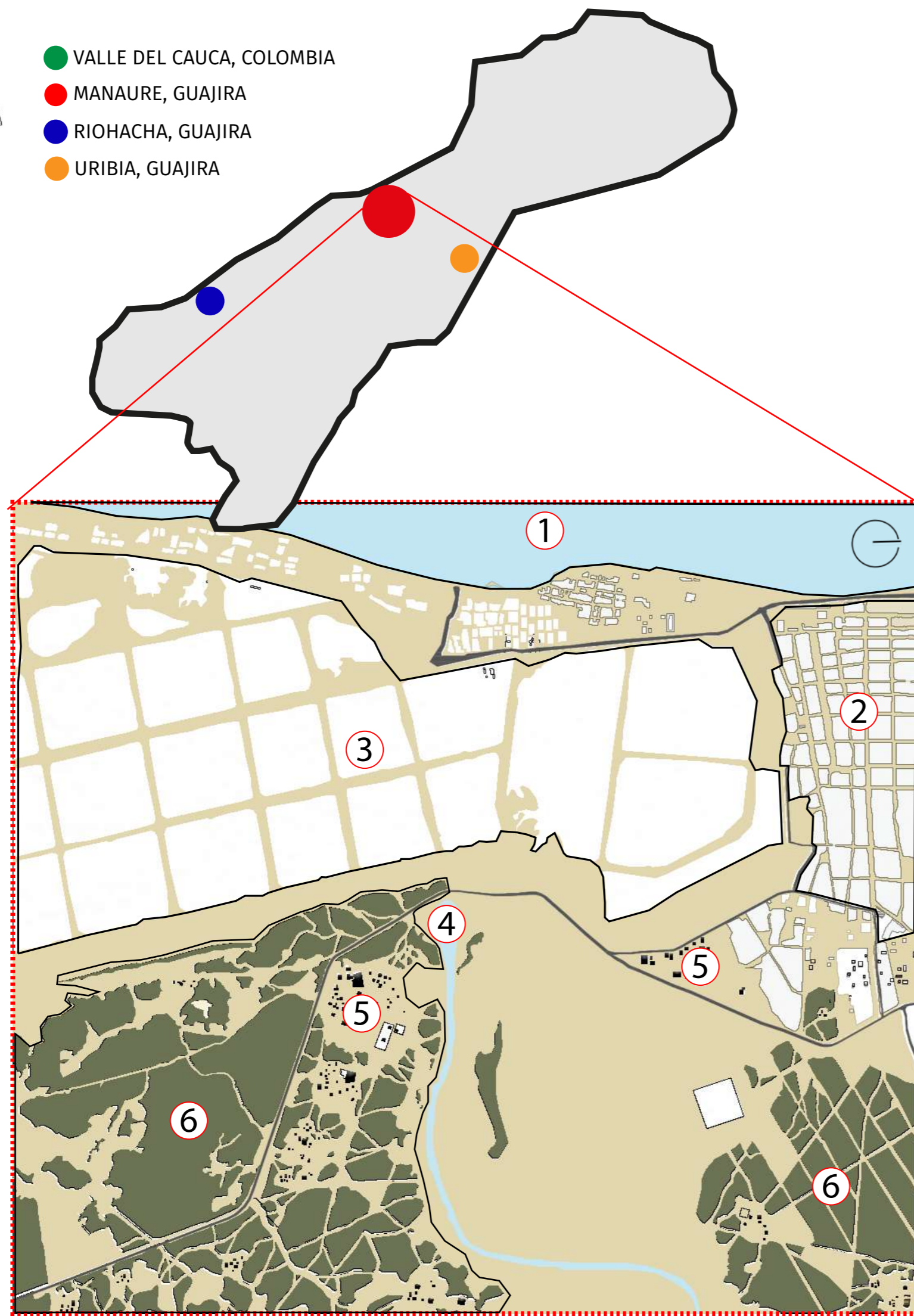

PLANTA RECORTE MANAURE, GUAJIRA

500m 250m

- ① OCÉANO ATLÁNTICO
- ② MANAURE, GUAJIRA.
- ③ SALINAS
- ④ ARROYO LIMON
- ⑤ RANCHERÍAS
- ⑥ BOSQUE

① OCÉANO ATLANTICO



El océano atlantico es una fuente importante de alimentación y de trabajo para la población del sector.

② MANAURE, GUAJIRA.



Manaure es un municipio colombiano del departamento de La Guajira reconocido principalmente por encontrarse en este las salinas marítimas más importantes del país.

③ SALINAS



Las salinas de Manaure es una franja muy grande donde se extrae la sal de forma artesanal, es una fuente generadora de ingresos para la población.

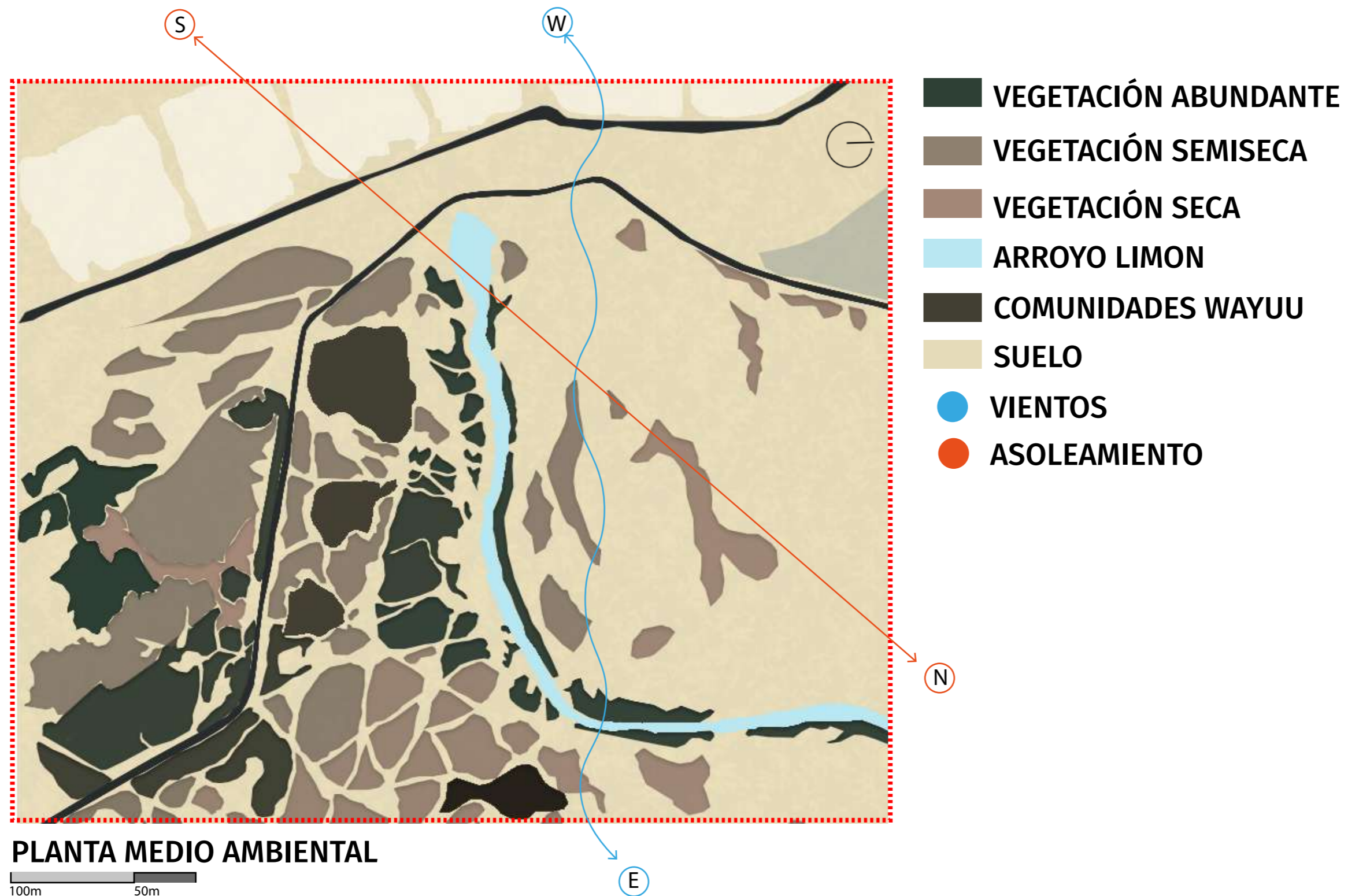

3 TIPO DE VEGETACIÓN EN EL SECTOR



Árbol Dividivi



Cactus común



Algodoncillo gigante

La propuesta se implanta en medio del bosque espinoso sub-tropical de la alta Guajira. Tiene 3 especies predominantes las cuales son: el árbol dividivi, el cactus común y el algodoncillo gigante, son especies que responden muy bien al sector donde están.

VEGETACIÓN ABUNDANTE



Son franjas de vegetación fuertes y abundantes dentro del bosque seco de Manaure, Guajira.

ARROYO LIMON

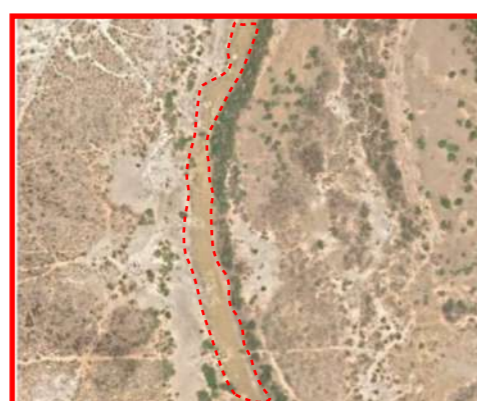

El arroyo limón es una fuente importante de agua dulce para la comunidad indígena y su ganado. Las fechas de creciente del río y lluvias son los meses marzo, abril y mayo.

VEGETACIÓN SECA/ÁRIDO



Son franjas donde la vegetación es mayormente seca o donde se evidencia la inexistencia de la misma, suelo árido.

VEGETACIÓN SEMI SECA



Son franjas de vegetación donde no están tan abundantes por su lejanía de las fuentes hidricas.

- SALINAS DE MANAURE
- MANAURE, GUAJIRA
- COMUNIDADES INDIGENAS
- ARROLLO LIMON
- LUGAR PROPUESTO

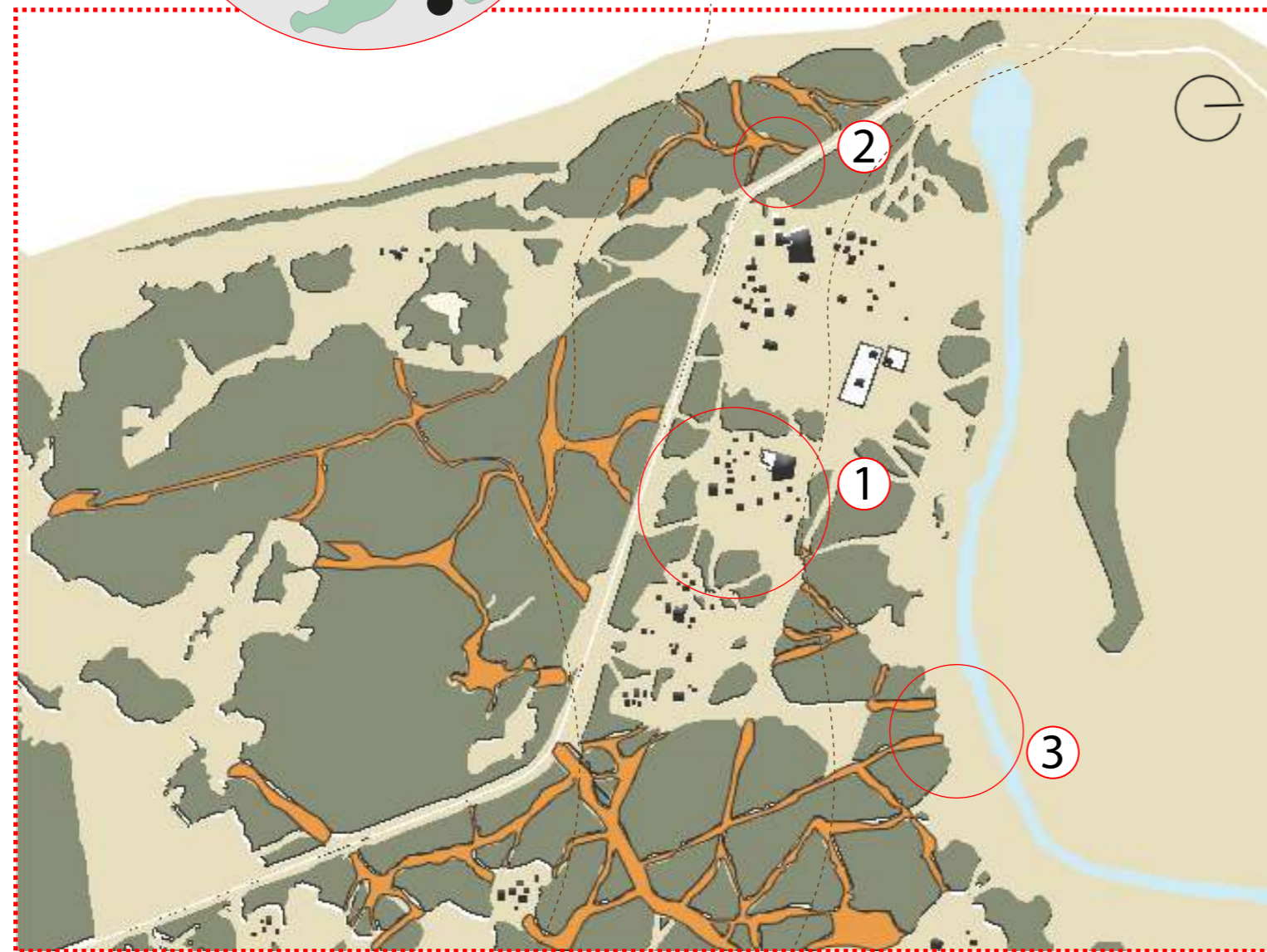
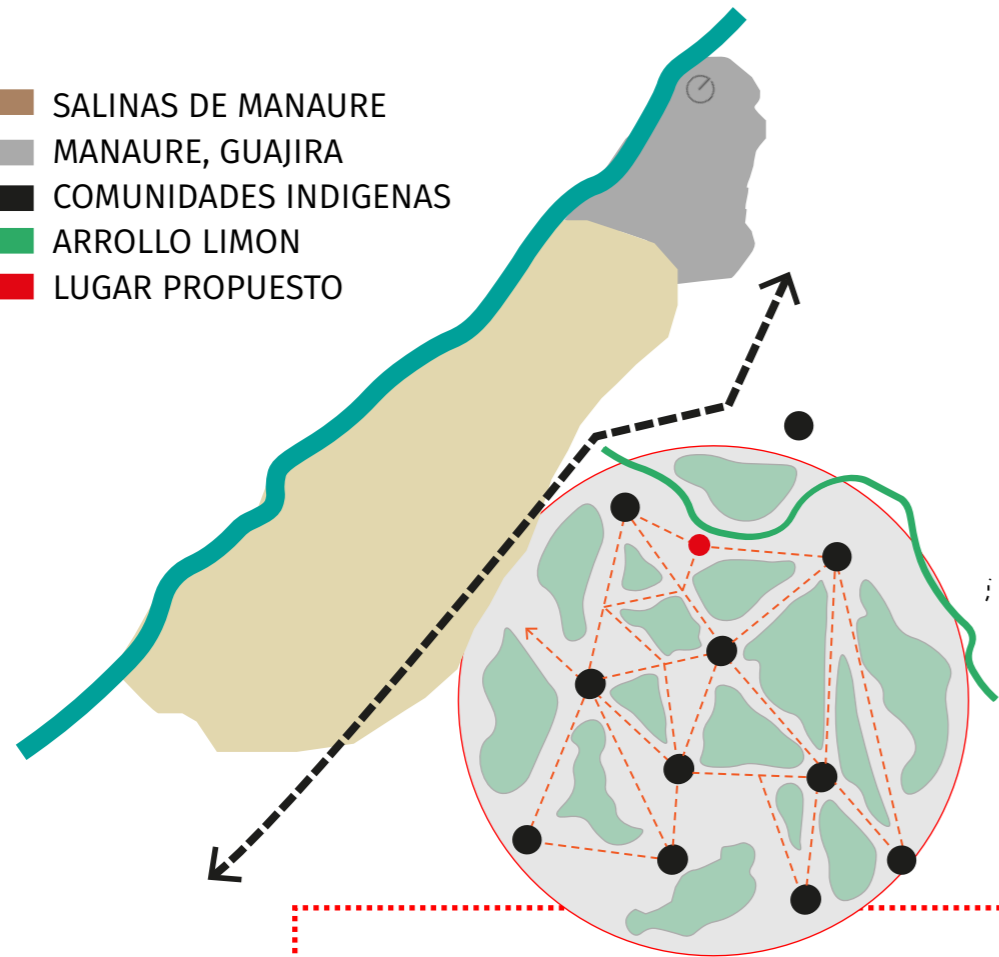

PLANTA RECORTE COMUNIDADES-CAMINOS

50m 25m

En medio del paisaje arido de la alta guajira aparecen una serie de autopistas peatonales creadas por la comunidad y marcadas por el constante uso. Estas sirven para conectarse con puntos importantes de la region, tales como: el arroyo, los posos de agua, las otras rancherías y las vías vehiculares que conectan las ciudades de manaure y uribia con el resto del departamento.

- VEGETACIÓN
- CAMINOS
- ARROYO LIMON
- COMUNIDADES WAYUU
- SUELO

1 CONEXIÓN ENTRE COMUNIDADES

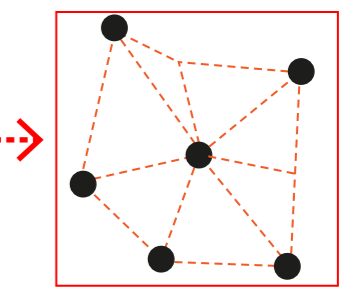

Esquema
conexion-comunidades

Camino creado para conectarse con las otras rancherías que están ubicadas en el sector y así poder abarcar y cuidar ganado y siembra.

2 CONEXIÓN COMUNIDADES-VIAS

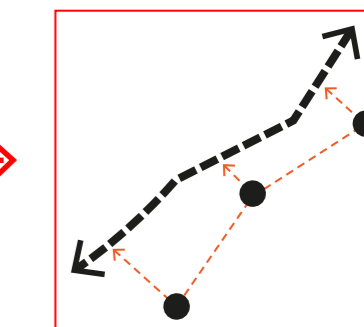

Esquema conexion-vias

Camino creado para conectarse con vías importantes y poder salir de la comunidad hacia las ciudades aledañas.

3 CONEXIÓN COMUNIDAD - ARROYO

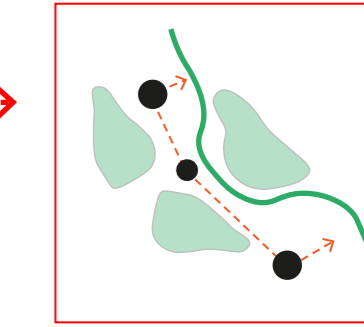

Esquema conexion
fuentes de agua

Camino creado para conectarse de forma rápida con las fuentes de agua del territorio.

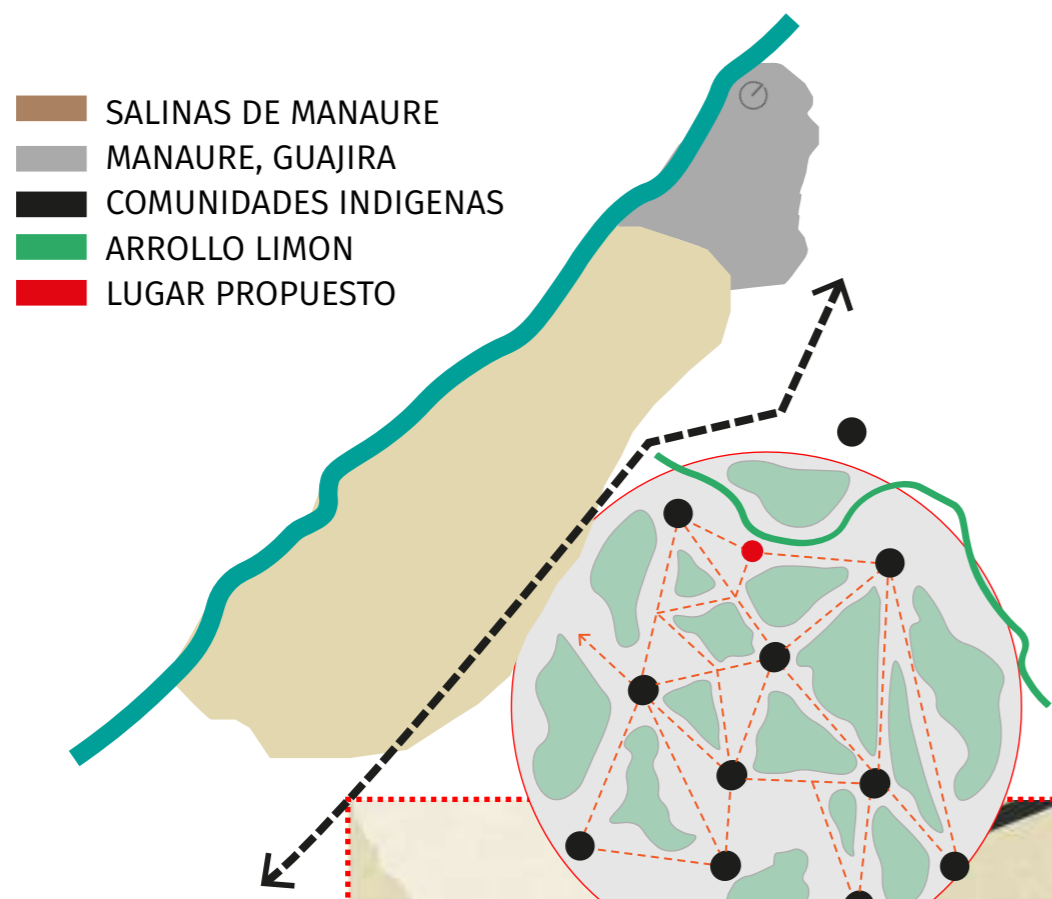

La forma en como las comunidades se emplazan en el territorio es en medio del bosque seco, la vegetación conforma y contiene la comunidad indígena. Además de conformar los espacios, el bosque seco de la Guajira le da protección de los fuertes vientos del mar y la sal de las salinas, además de que provee madera para la comunidad.

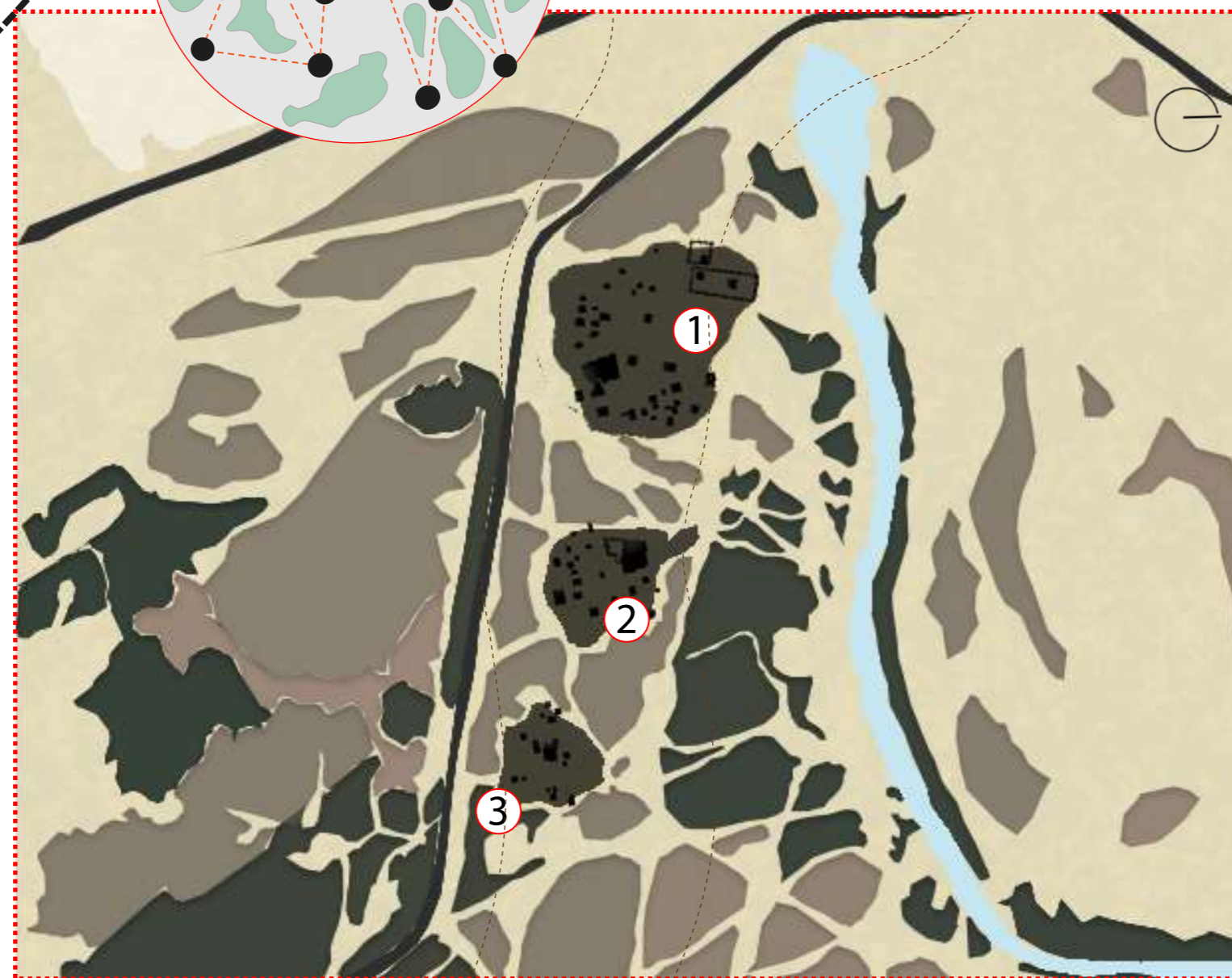

PLANTA RANCHERIAS



El tamaño y número de viviendas dentro de la comunidad varía de acuerdo de la cantidad de personas que conforma la ranchería, una ranchería más grande quiere decir mayor número de niños, de hombres, mujeres y ganado y esto repercute en la forma de ocupar el espacio pues la ranchería con más cantidad de personas va a verse más dispersa que una con menor cantidad de personas.

1

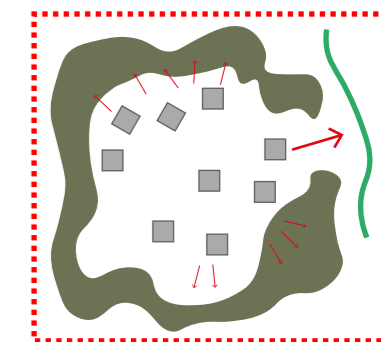

Rancheria con conexión principal al arroyo

2

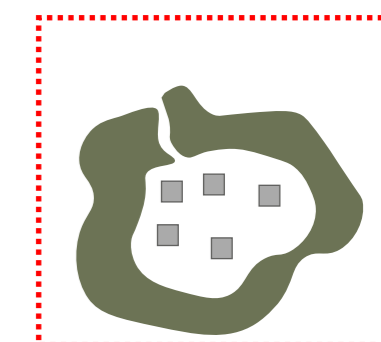

Rancheria contenida por vegetación sin elementos externos cercanos

3

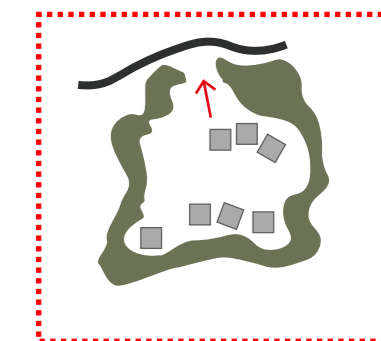

Rancheria con conexión principal a vía

- SALINAS DE MANAURE
- MANAURE, GUAJIRA
- COMUNIDADES INDIGENAS
- ARROLLO LIMON
- LUGAR PROPUESTO



PLANTA RANCHERIAS

100m 50m

- VEGETACIÓN ABUNDANTE
- VEGETACIÓN SEMISECA
- VEGETACIÓN SECA
- ARROYO LIMON
- COMUNIDADES WAYUU
- SUELO

Las comunidades indígenas Wayuu son pequeños poblados llamados ranchería, las cuales son un conjunto de cuatro o cinco casas hechas de bahareque emplazadas de forma dispersa en el territorio, una enramada abierta y un cercamiento, la cocina al aire libre, los baños o letrinas y el pozo de agua. Retirado del poblado se encuentran los corrales para el ganado, a veces se tienen huertas.

1 RANCHERÍA A



- ROZAS DE PROTECCIÓN
- VIVIENDAS
- ENRRAMADA
- COCINA
- LETRINA
- POZO

2 RANCHERÍA B



- ROZAS DE PROTECCIÓN
- VIVIENDAS
- ENRRAMADA
- COCINA
- LETRINA
- CORRAL

3 RANCHERÍA C



- ROZAS DE PROTECCIÓN
- VIVIENDAS
- ENRRAMADA
- COCINA
- LETRINA
- CORRAL
- POZO



DIAGRAMA DE RELACIONES

- ENRRAMADA
- VIVIENDAS
- BAÑOS
- COCINA
- ESPACIOS PRIVADOS
- ESPACIOS SOCIALES
- CONEXION ESPACIOS PRIVADOS
- CONEXION ESPACIOS SOCIALES
- ROZA DE PROTECCION

Dentro de las rancherías existen espacios con 3 condiciones distintas las cuales son: privadas, semi comunes y comunes. Las viviendas son los espacios privados dentro de la comunidad, son exclusivos de la familia que la habita. Los espacios semi comunes como la rancharía la cual tiene un variado uso dentro de la población, desde atender asuntos políticos y religiosos privados de la etnia hasta de servir de espacio educativo y dormitorio provisional de visitantes. Por ultimo los espacios comunes como los corrales, la cocina y el pozo donde se dan la mayoría de las actividades en comunidad.

- SALINAS DE MANAURE
- MANAURE, GUAJIRA
- COMUNIDADES INDIGENAS
- ARROLLO LIMON
- LUGAR PROPUESTO

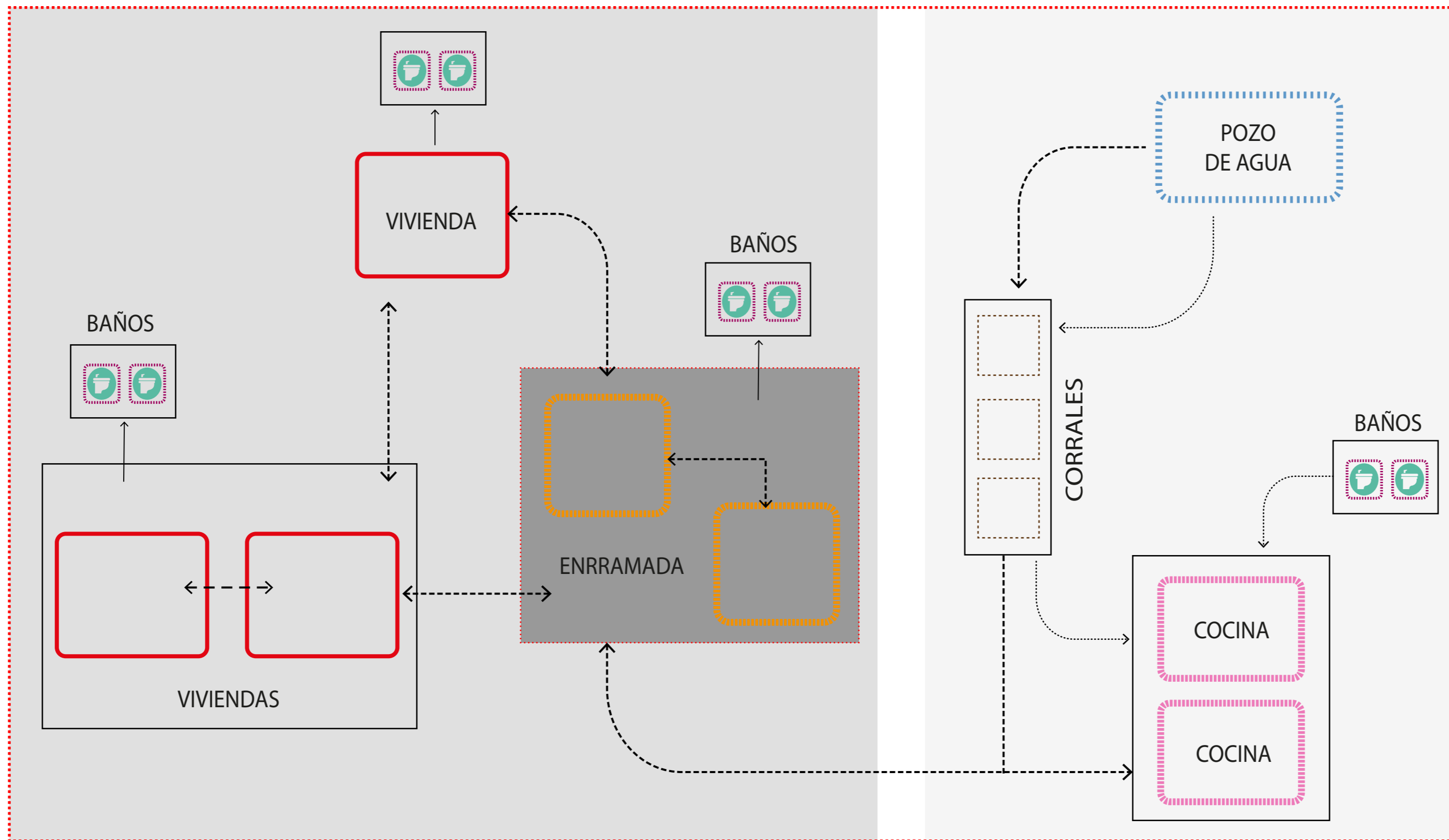
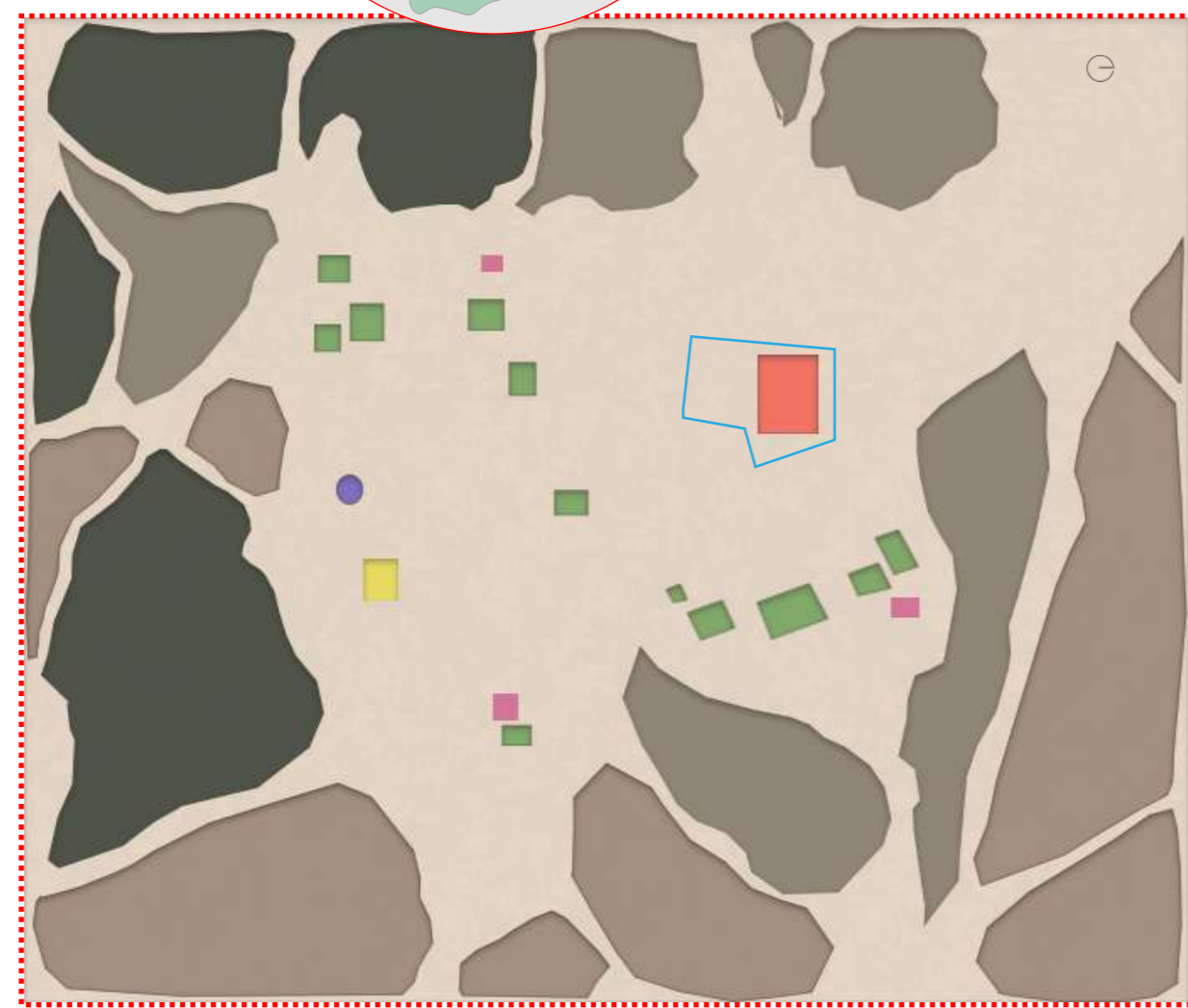
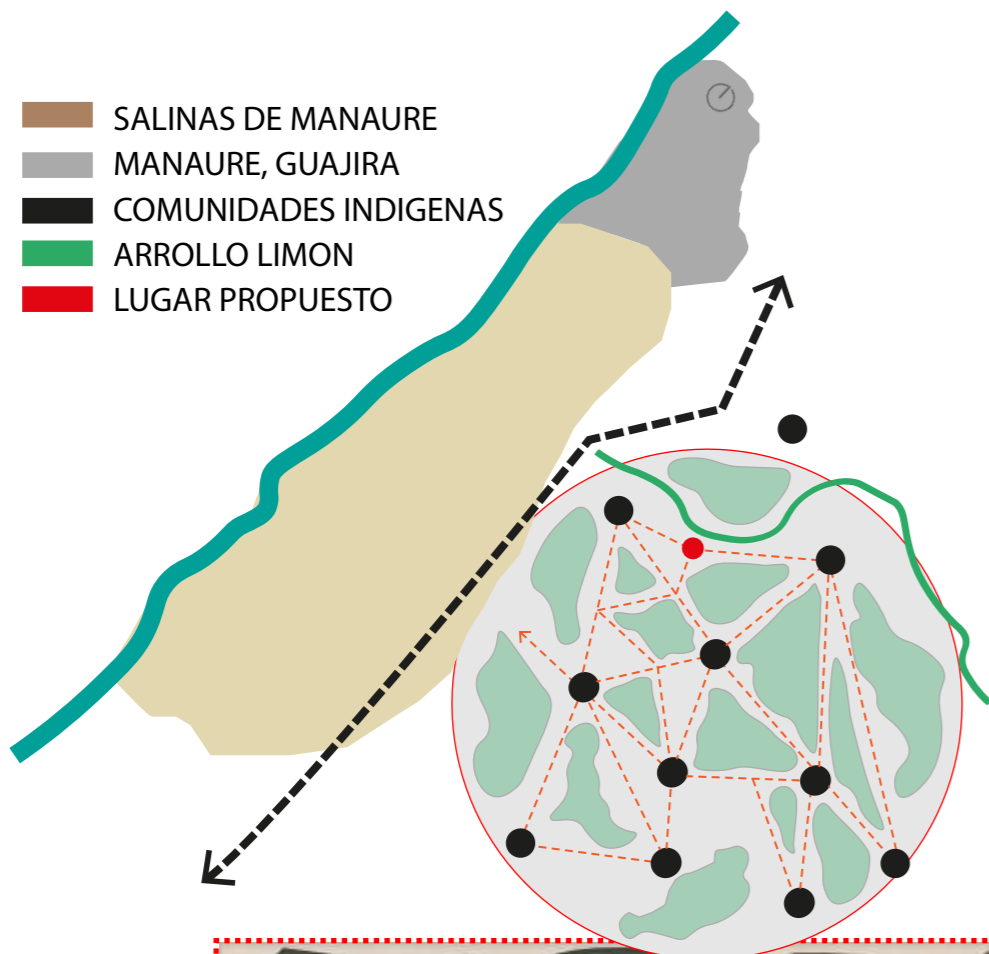

PLANTA RANCHERIA A

50m 25m

Dentro de la ranchería hay 6 espacios que conforman la comunidad pero son 3 espacios que son primordiales en medio de la vida diaria de los Wayuu los cuales son las viviendas, la enramada y la cocina.

VIVIENDA

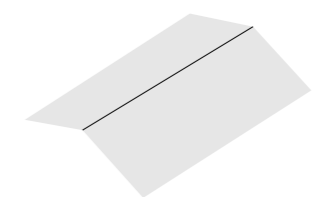
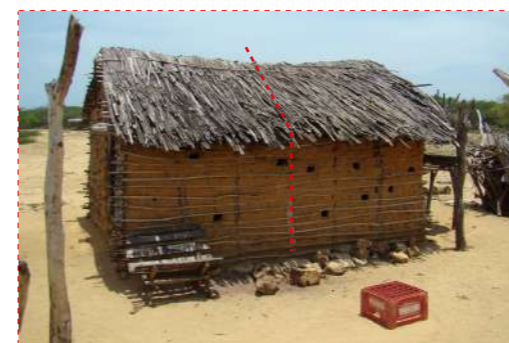
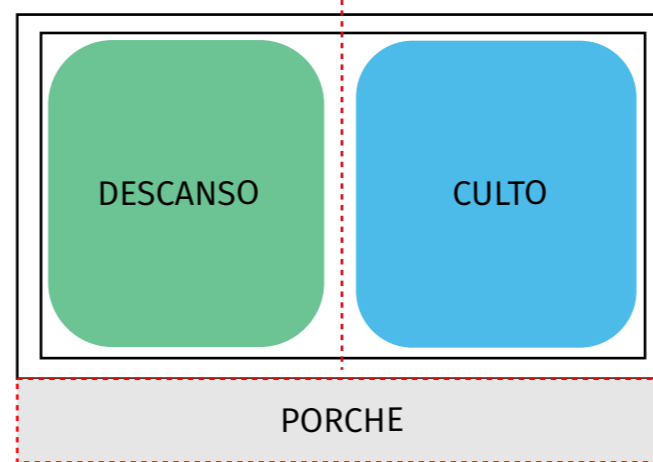

La cubierta esta compuesta por palma seca, ramas y yotojolo el cual es una savila que se saca del cactus para impermeabilizar la cubierta.

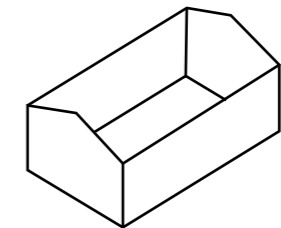

Las paredes se conforman por barro.

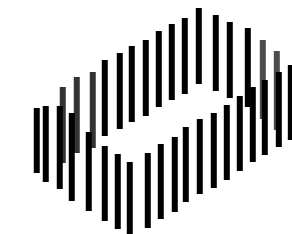

La estructura de las paredes es en madera la cual es sacada del bosque seco.

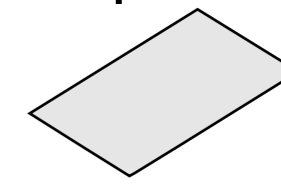

El suelo es la tierra del desierto.

ENRAMADA

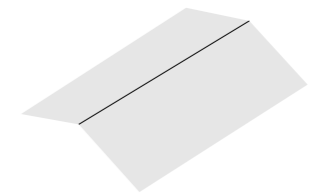
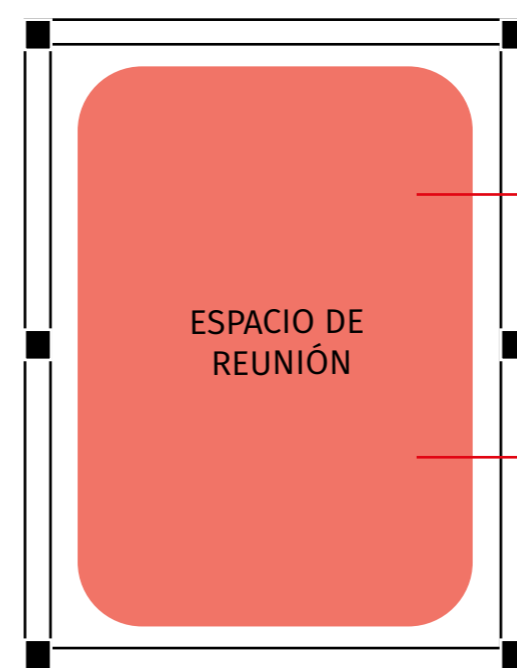

La cubierta esta compuesta por palma seca, ramas y yotojolo el cual es una savila que se saca del cactus para impermeabilizar la cubierta.

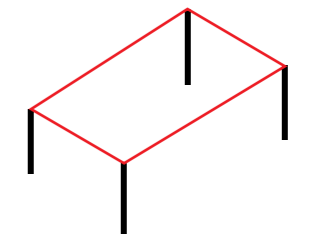

La estructura esta compuesta por madera del sector, troncos para las columnas y vigas

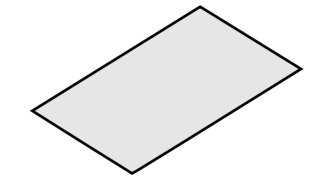

El suelo es la tierra del desierto.

COCINA

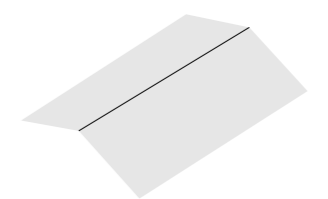
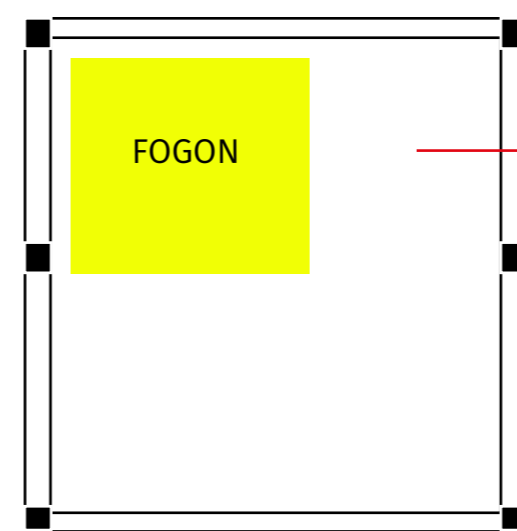

La cubierta esta compuesta por palma seca, ramas y yotojolo el cual es una savila que se saca del cactus para impermeabilizar la cubierta.

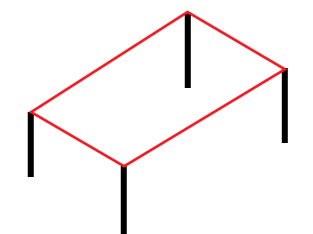

La estructura de las paredes es en madera la cual es sacada del bosque seco.

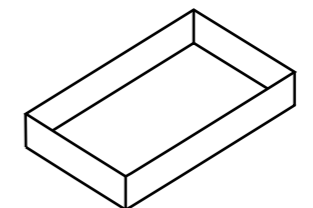

Las paredes se conforman por barro.

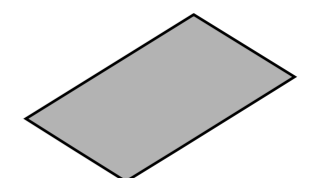

El suelo es la tierra del desierto.

IDEA DE PROYECTO

Generar espacios educativos y de esparcimiento infantil, re-interpretando las condiciones de las rancherías Wayuu en la Guajira. Que puedan ser replicables a lo largo del territorio, permitiendo suplir las necesidades de infraestructura educativa de los niños y niñas en la región.

SITIO ESCOGIDO



- SITIO
- COMUNIDADES

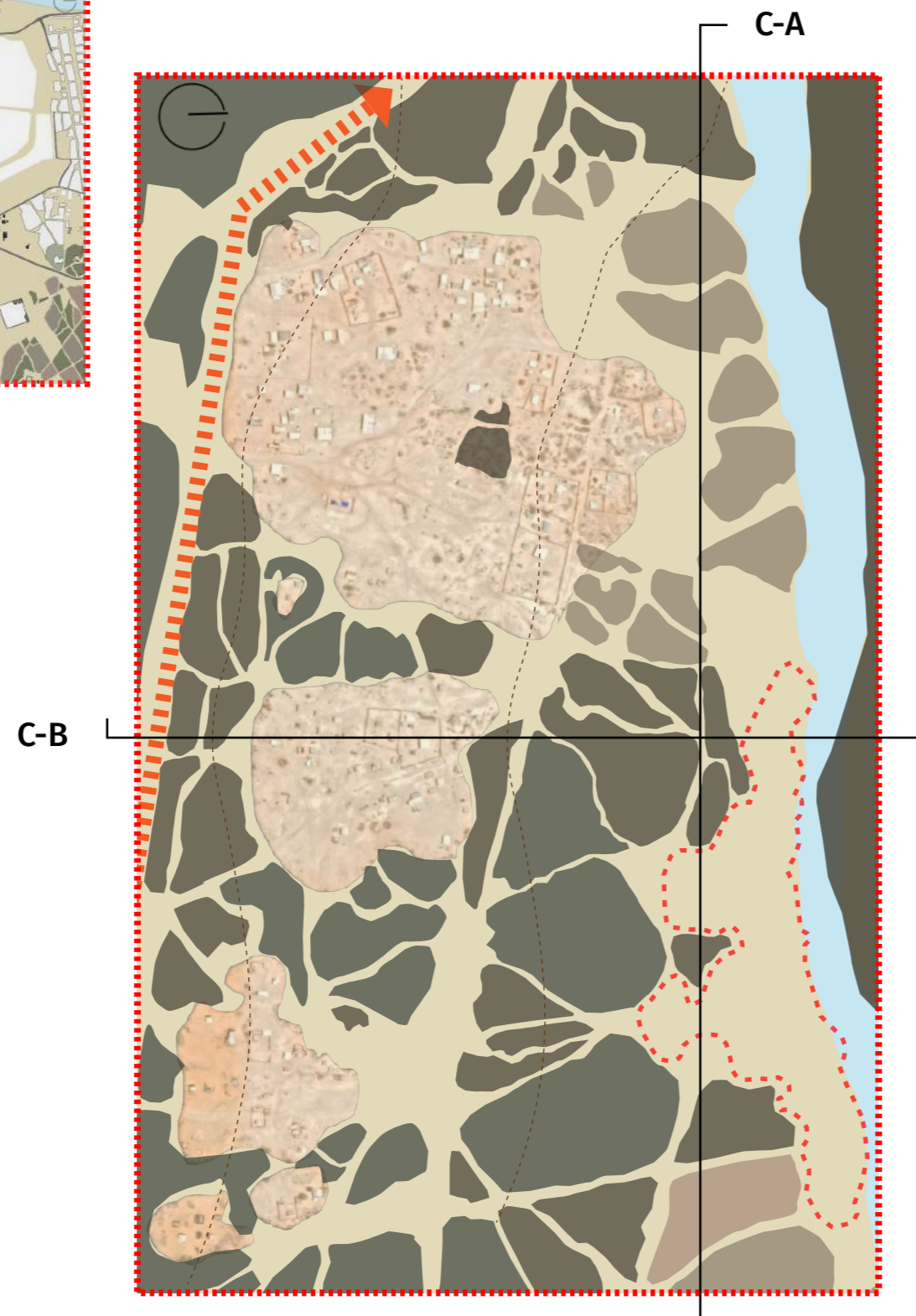

PLANTA SITIO PROPUESTO



CONDICIONES DEL SITIO ESCOGIDO

El lugar escogido para realizar la propuesta cuenta con condiciones similares a las de las comunidades analizadas. En primera instancia es un espacio protegido y conformado por una vegetación abundante, estan cerca del arroyo limon para solventar la necesidad de agua, esta cerca a las 3 comunidades analizadas y tambien esta cerca de la via que conduce al municipio de manaure. Es un sitio ideal para que el proyecto educativo tenga lugar.

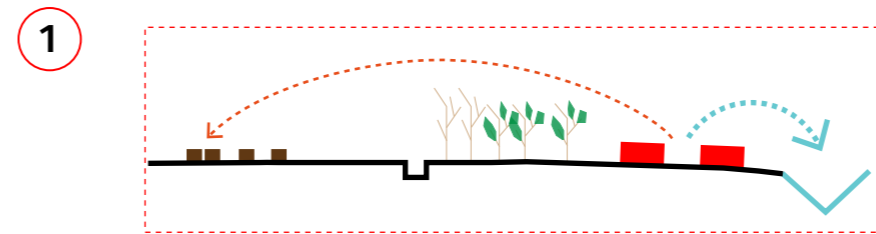
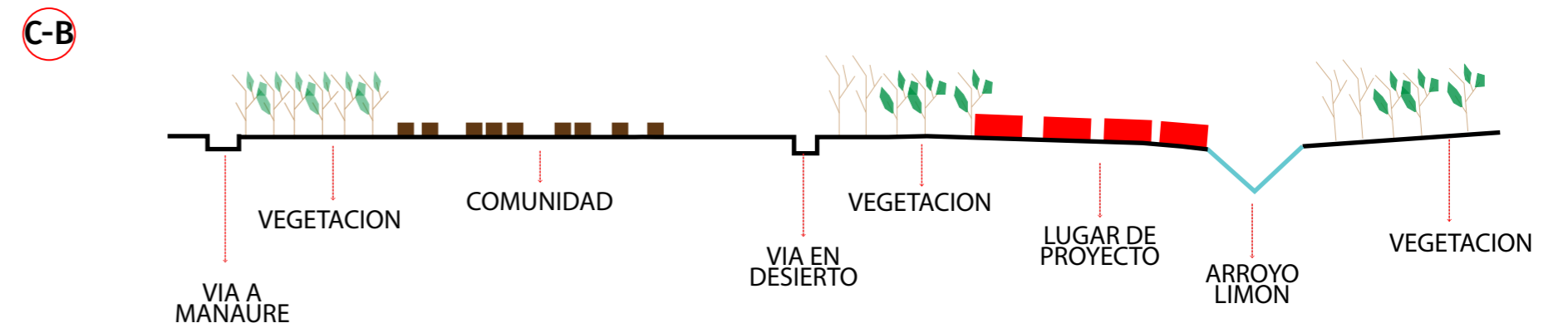
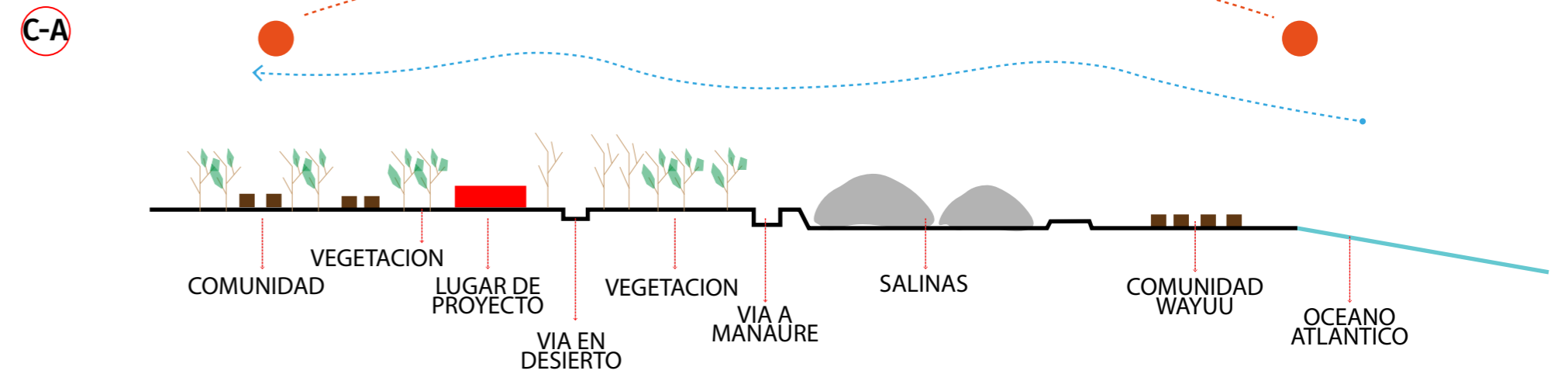

1 Cercanía con las comunidades del sector y con el arroyo limon.

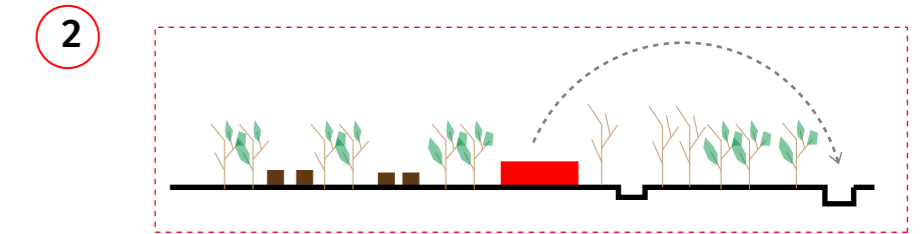

2 Cercanía a las vias principales que conducen de Riohacha a Manaure, Guajira

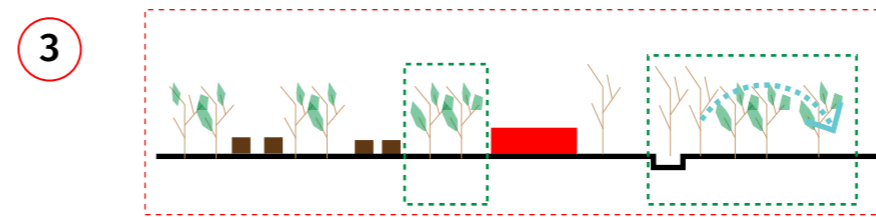

3 Lugar de proyecto conformado por vegetación

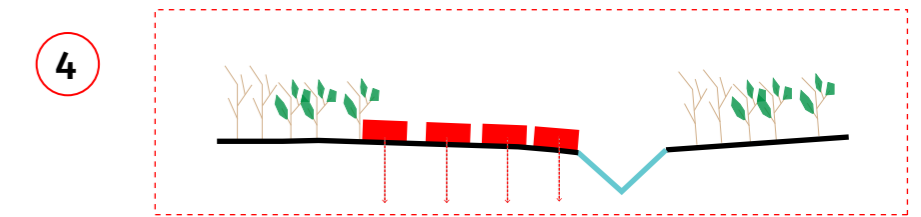

4 Disposición dispersa dentro de la propuesta

A ESTRATEGIAS DE IMPLANTACIÓN

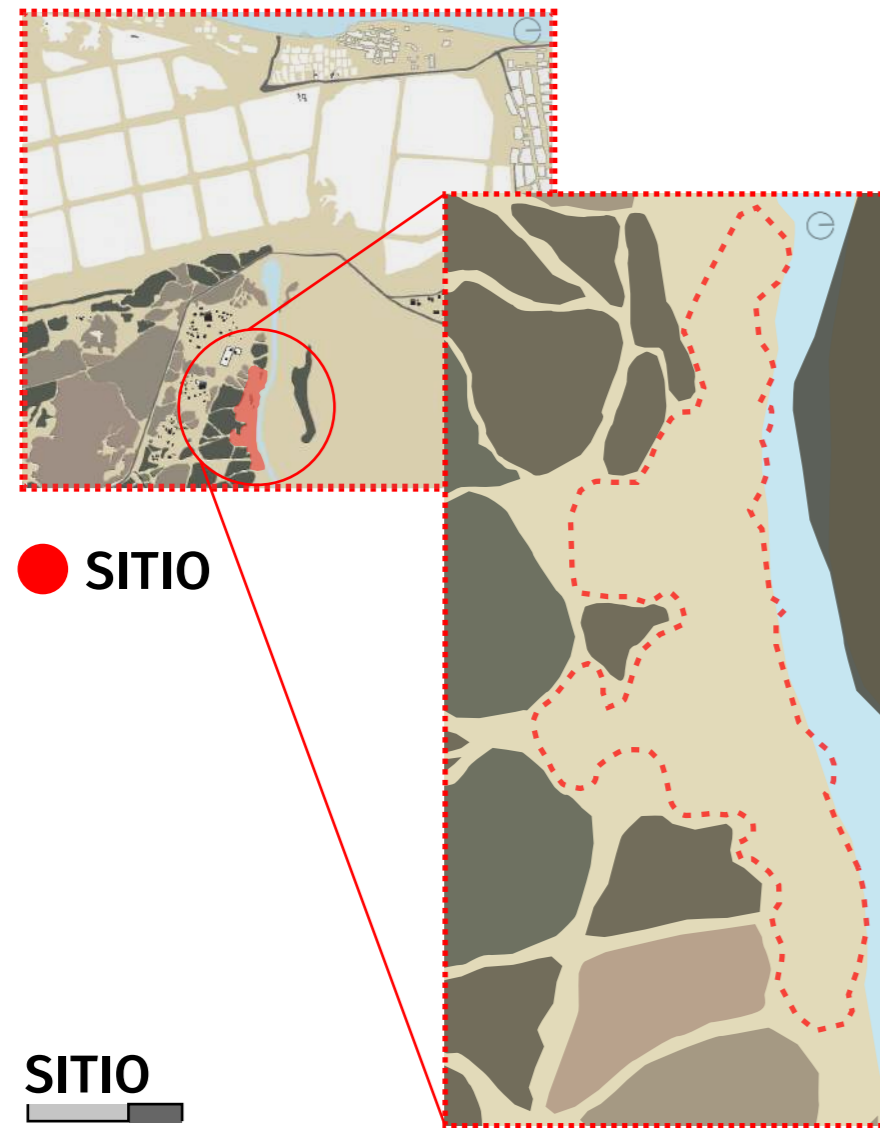

SITIO

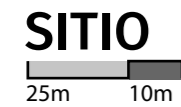

1. Forma lugar

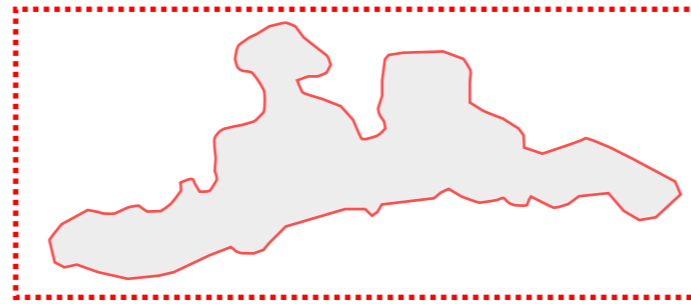

2. Taludes para conformar los espacios asemejando la vegetación de la población.

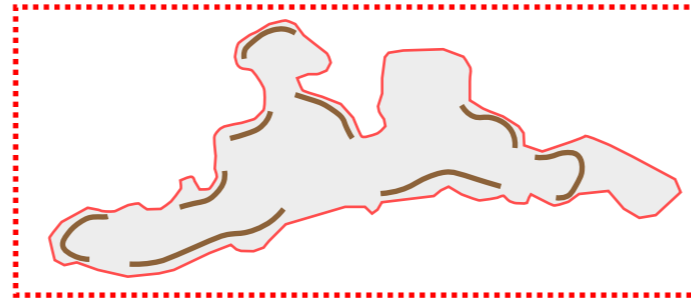

3. Forma final

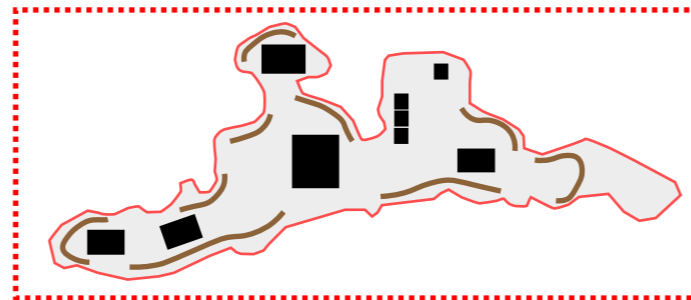

B TALUD

Con el talud se pretende proteger los espacios de los fuertes vientos y la sal que proviene del mar así como lo hacen las comunidades Wayuu con la vegetación de su contexto. Dentro de la propuesta existen dos tipos de taludes, uno con la estructura que cierra un espacio educativo y el otro que acompaña los recorridos del proyecto

1 TALUD CON ESTRUCTURA

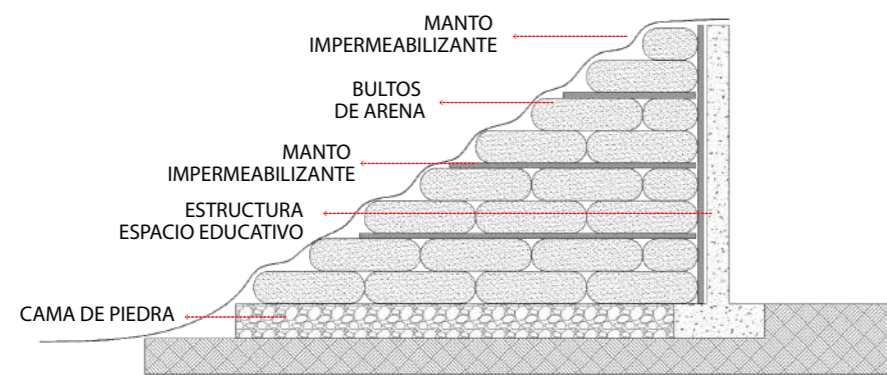

2 TALUD SIN ESTRUCTURA

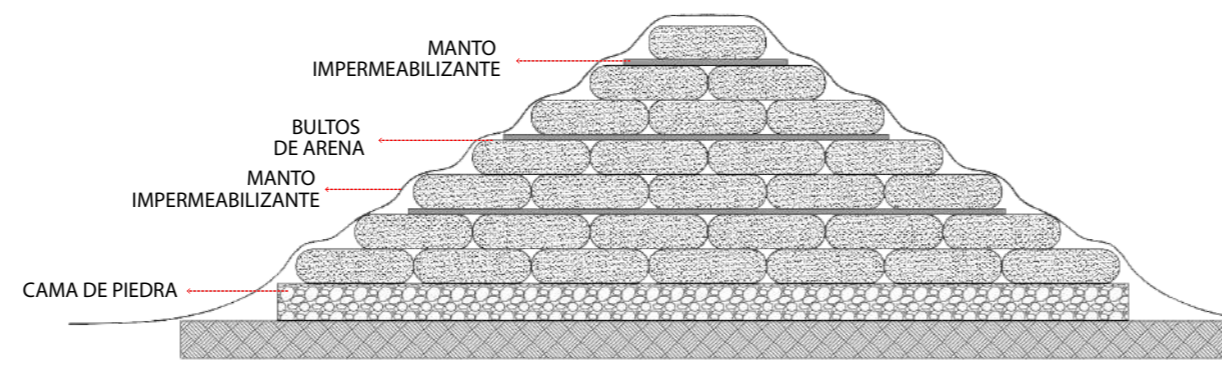

A TALUDES

La circulación dentro de las comunidades indígenas Wayuu aparecen en medio de los bosques y conectan las rancherías. La propuesta de circulación del proyecto va acompañando los taludes como los caminos indígenas van acompañados de la vegetación.



PLANTA TALUDES

B ESQUEMA DE CIRCULACIÓN

La circulación dentro de las comunidades indígenas Wayuu aparecen en medio de los bosques y conectan las rancherías. La propuesta de circulación del proyecto va acompañando los taludes como los caminos indígenas van acompañados de la vegetación.

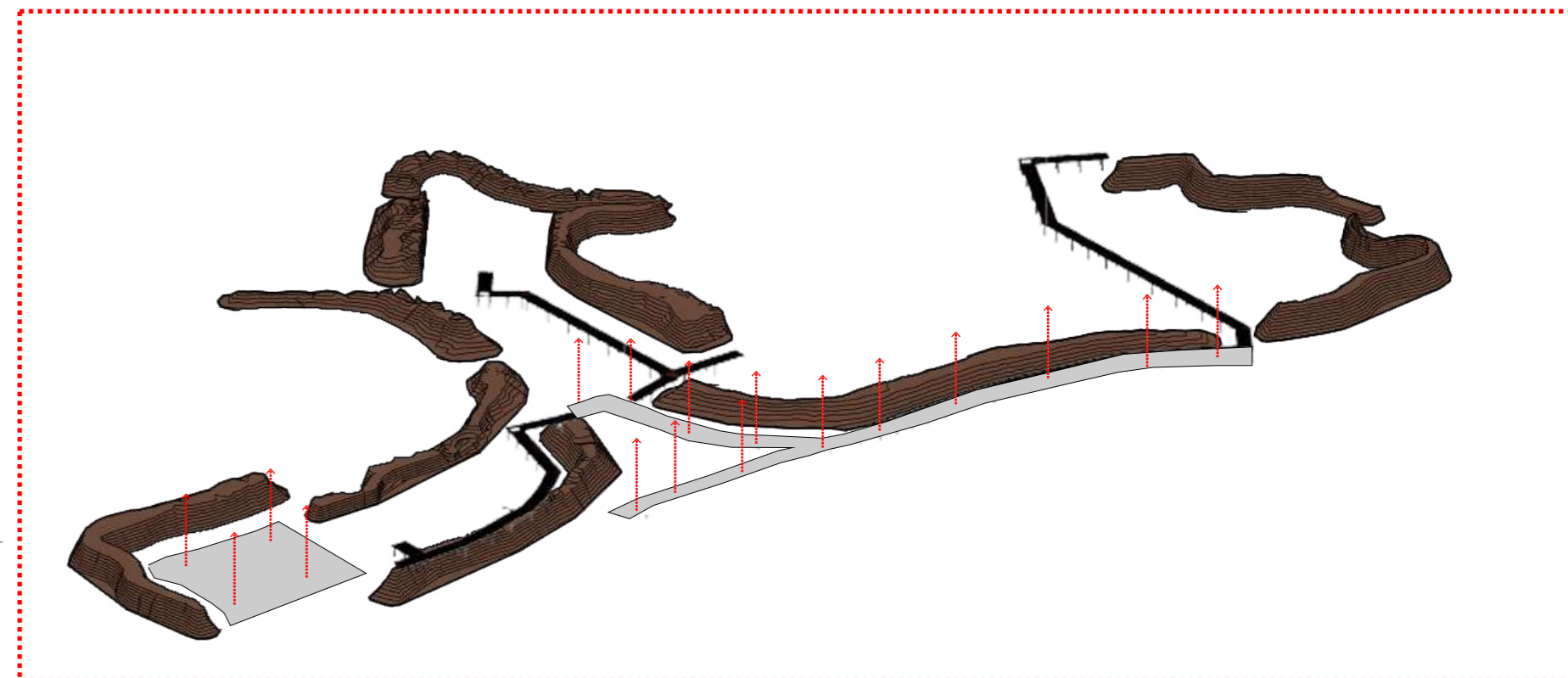

3D TALUDES

C MODELO 3D TALUDES



3D TALUDES

Dentro de la propuesta de implantación aparecen unos espacios señalados que suben 1.5 mts para protegerse de las crecientes del arroyo limon en epoca de lluvias.

D MODELO 3D DE CIRCULACIÓN



DIAGRAMA FUNCIONAL

En el diagrama funcional propuesto se muestra los espacios que la componen y la forma en que estos espacios interactuan, cuales tienen relacion directa, cuales son espacios privados y cuales son espacios comunes.

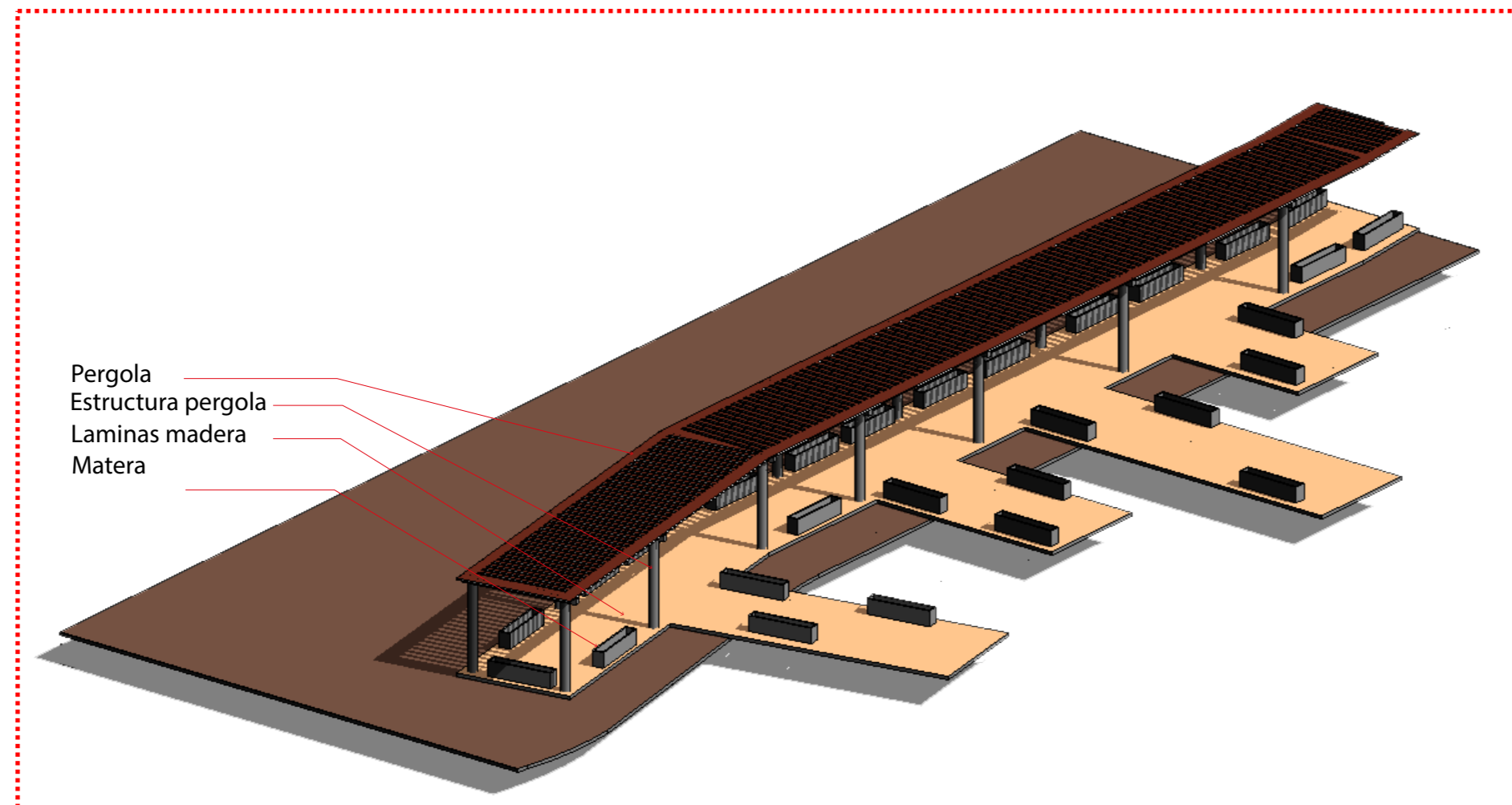
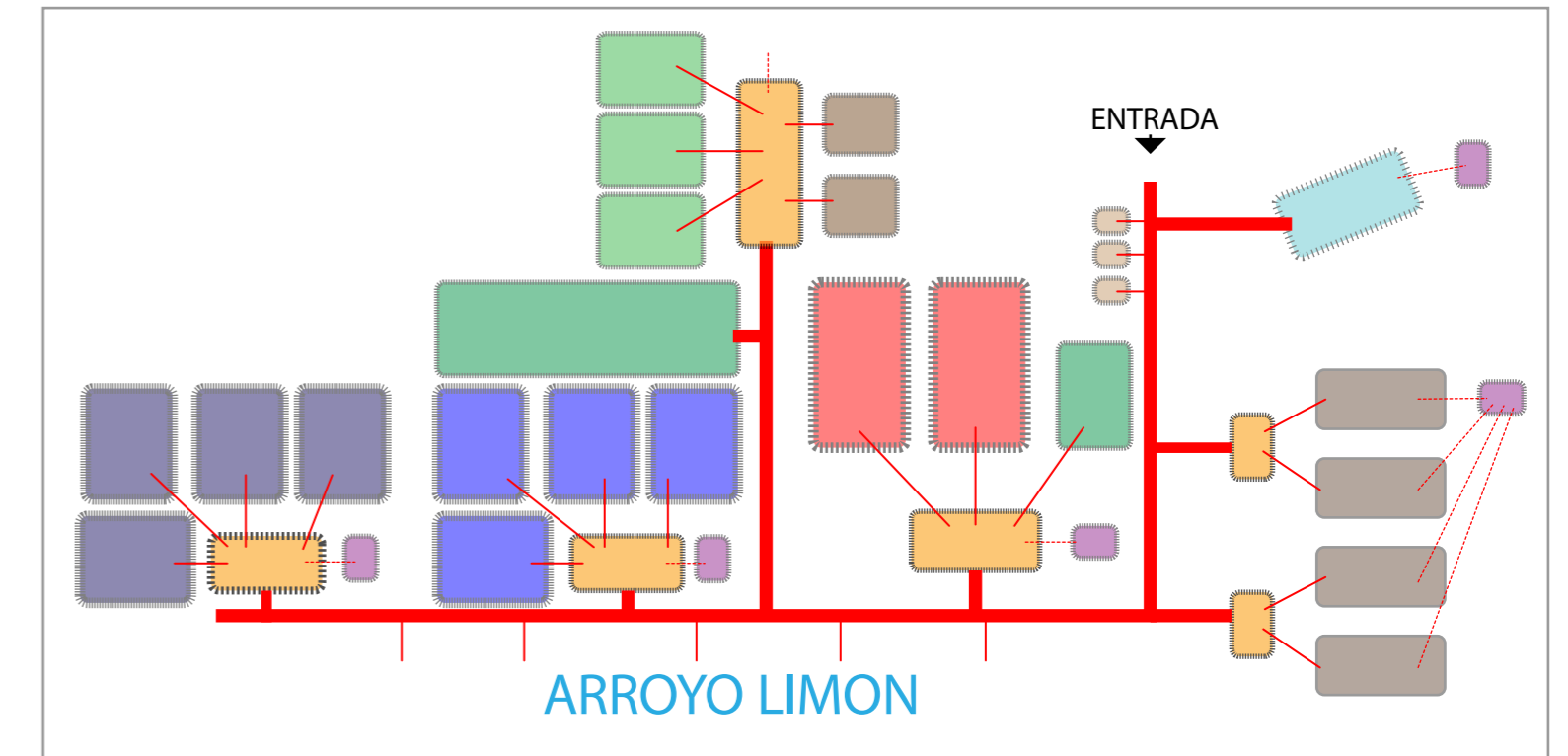

- ESPACIOS EDUCATIVOS NIÑOS 3 - 6 AÑOS
- PORCHE - ZONA COMUN ESPACIOS EDUCATIVOS
- ESPACIOS EDUCATIVOS NIÑOS 6 - 9 AÑOS
- ESPACIOS EDUCATIVOS BEBES 0 - 3 AÑOS
- ESPACIOS DE DESCANSO BEBES 0 - 3 AÑOS
- ESPACIOS DE APRENDIZAJE COLECTIVO "HABLA -TEJIDO"
- ESPACIO DE JUEGOS
- COCINAS
- CORRALES
- ZONA DE SOUVENIRS
- BAÑOS
- CIRCULACION PRINCIPAL
- CIRCULACION SECUNDARIA
- CIRCULACION A ESPACIOS DE SERIVICIO

TRADUCCIÓN A ESPACIOS ARQUITECTONICOS

Los espacios propuestos parten de entender y reinterpretar los espacios existentes dentro de las comunidades indigenas Wayuu.

- ESPACIOS EDUCATIVOS NIÑOS 3 - 6 AÑOS Toma como referencia las viviendas Wayuu
- ESPACIOS EDUCATIVOS COLECTIVOS Toma como referencia las enramadas
- COCINA Toma como referencia los fogones Wayuu
- CORRALES Toma como referencia los corrales del ganado
- BAÑOS Toma como referencia las letrinas
- CIRCULACION PRINCIPAL Toma como referencia los caminos en medio de la vegetacion y conectan las comunidades.



- SITIO
- COMUNIDADES



PLANTA PUBLICA PROYECTO

10m 5m

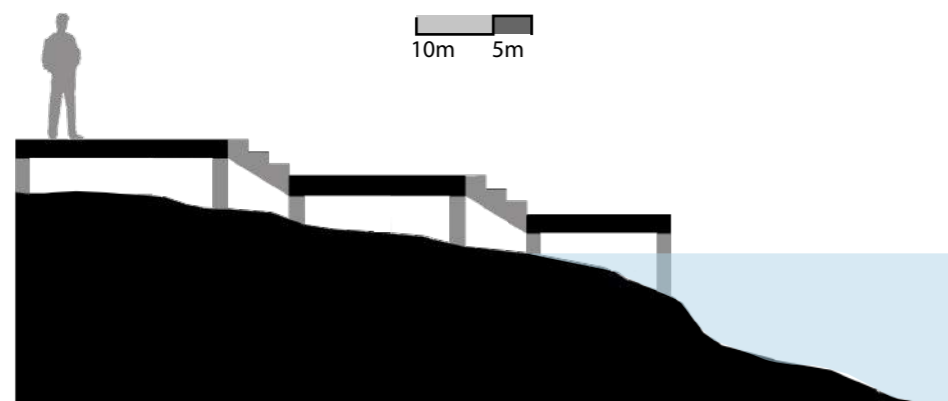

- | | | |
|---|-----------------------|------------------------|
| ① MODULOS NIÑOS DE 3-6 AÑOS | ⑥ COCINA | ⑪ TALUD |
| ② MODULOS NIÑOS DE 6-9 AÑOS | ⑦ TIENDA DE SOUVENIRS | ⑫ BAÑOS |
| ③ MODULO BEBES DE 0-3 AÑOS | ⑧ RECORRIDO - PERGOLA | ⑬ CANALES AGUAS LLUVIA |
| ④ MODULOS APRENDIZAJE TEJIDO Y LENGUAJE | ⑨ BOSQUE | |
| ⑤ CORRALES | ⑩ ARROYO LIMON | |



- SITIO
- COMUNIDADES



PLANTA PUBLICA INUNDADA

10m 5m

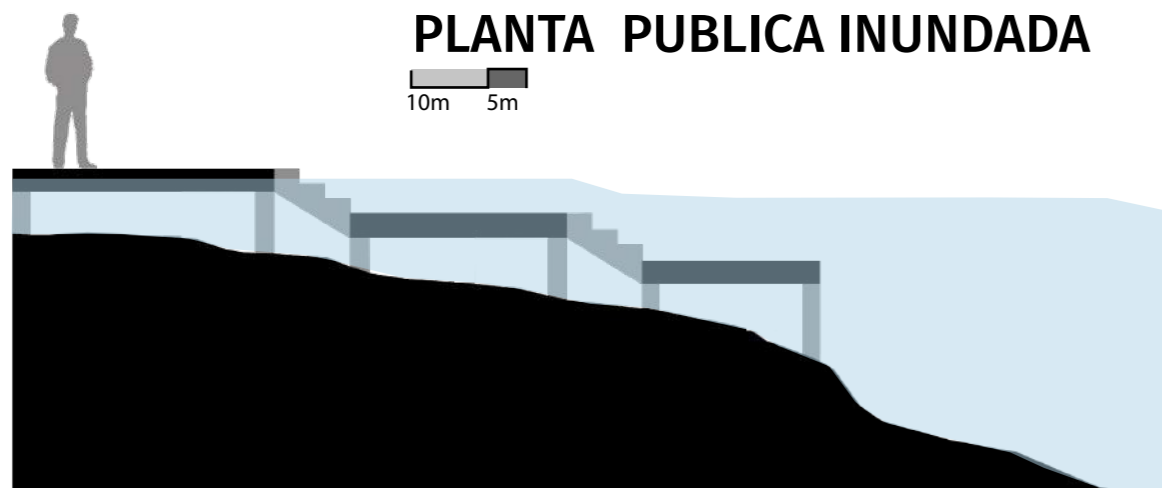

- | | | |
|---|-----------------------|------------------------|
| ① MODULOS NIÑOS DE 3-6 AÑOS | ⑥ COCINA | ⑪ TALUD |
| ② MODULOS NIÑOS DE 6-9 AÑOS | ⑦ TIENDA DE SOUVENIRS | ⑫ BAÑOS |
| ③ MODULO BEBES DE 0-3 AÑOS | ⑧ RECORRIDO - PERGOLA | ⑬ CANALES AGUAS LLUVIA |
| ④ MODULOS APRENDIZAJE TEJIDO Y LENGUAJE | ⑨ BOSQUE | |
| ⑤ CORRALES | ⑩ ARROYO LIMON | |

① MODULOS NIÑOS DE 3-9 AÑOS

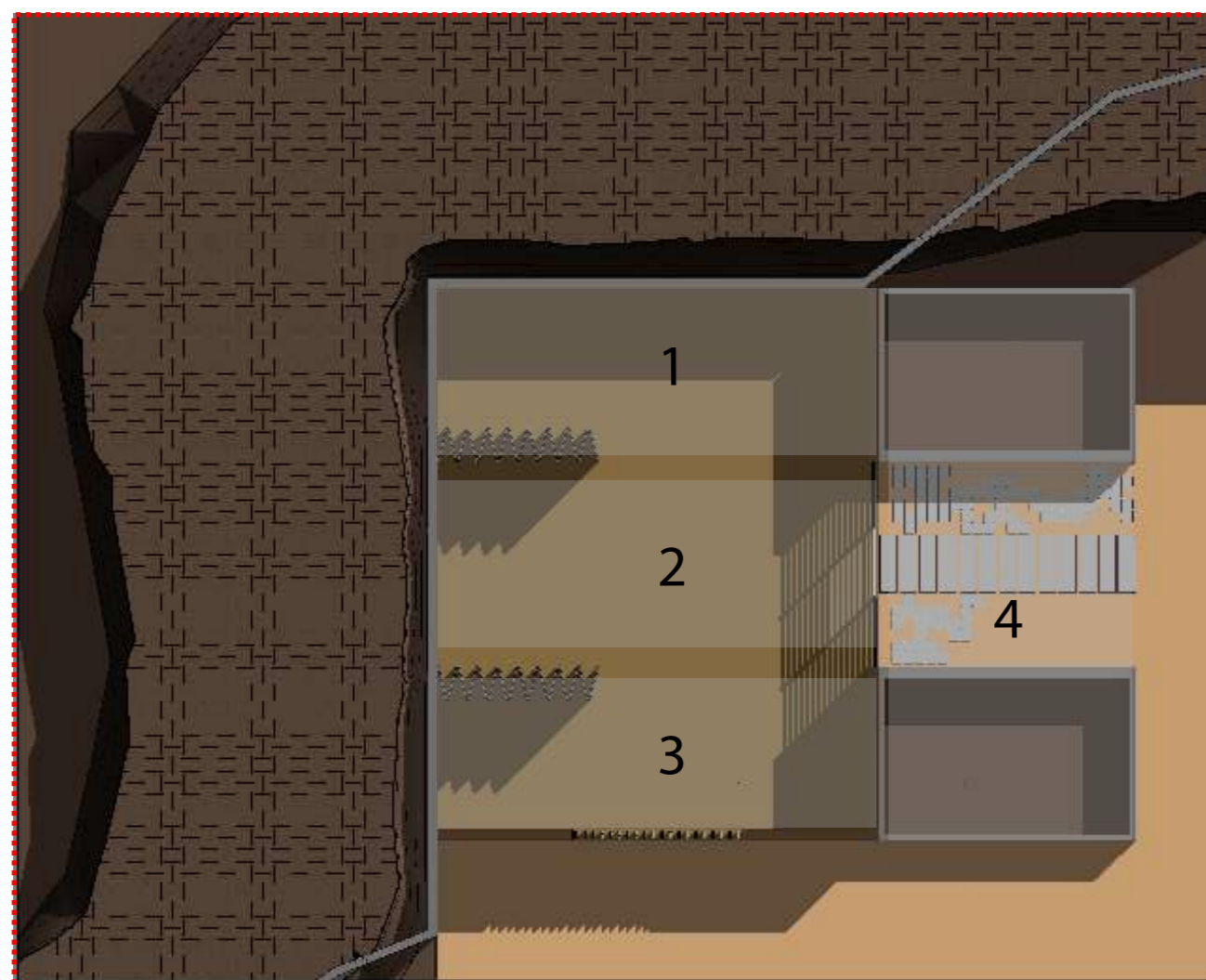

①②③ POSIBILIDADES DE DIVIDIR EL MODULO
④ PORCHE

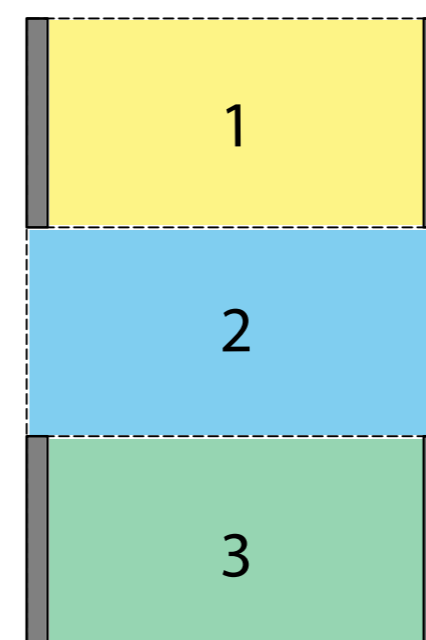

El modulo educativo propuesto puede dividirse en tres espacios con caracteres diferentes.

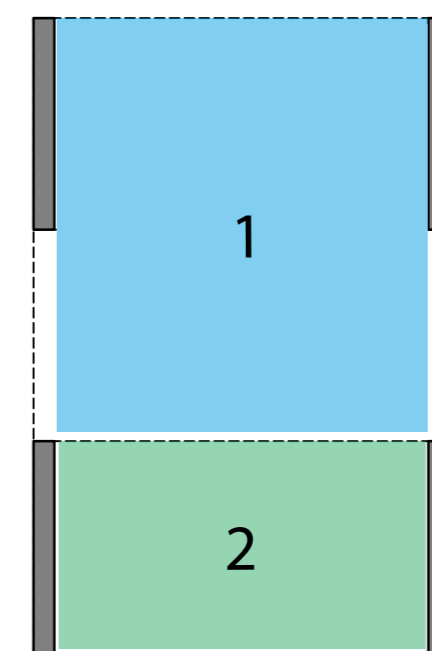

Puede disponerse como una zona de acopio de utiles o sillas y un espacio amplio para las actividades

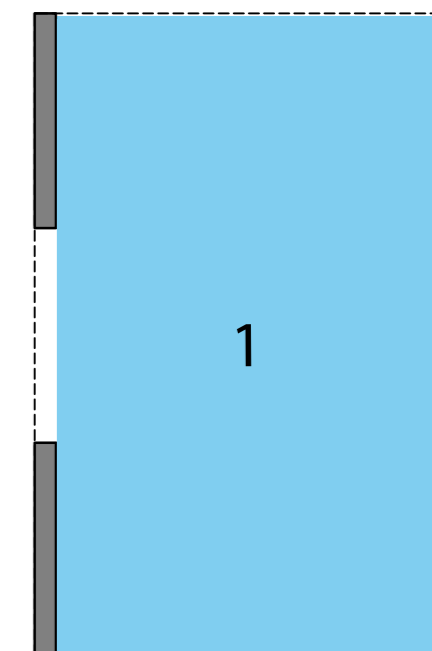

Puede ser un espacio amplio para todos

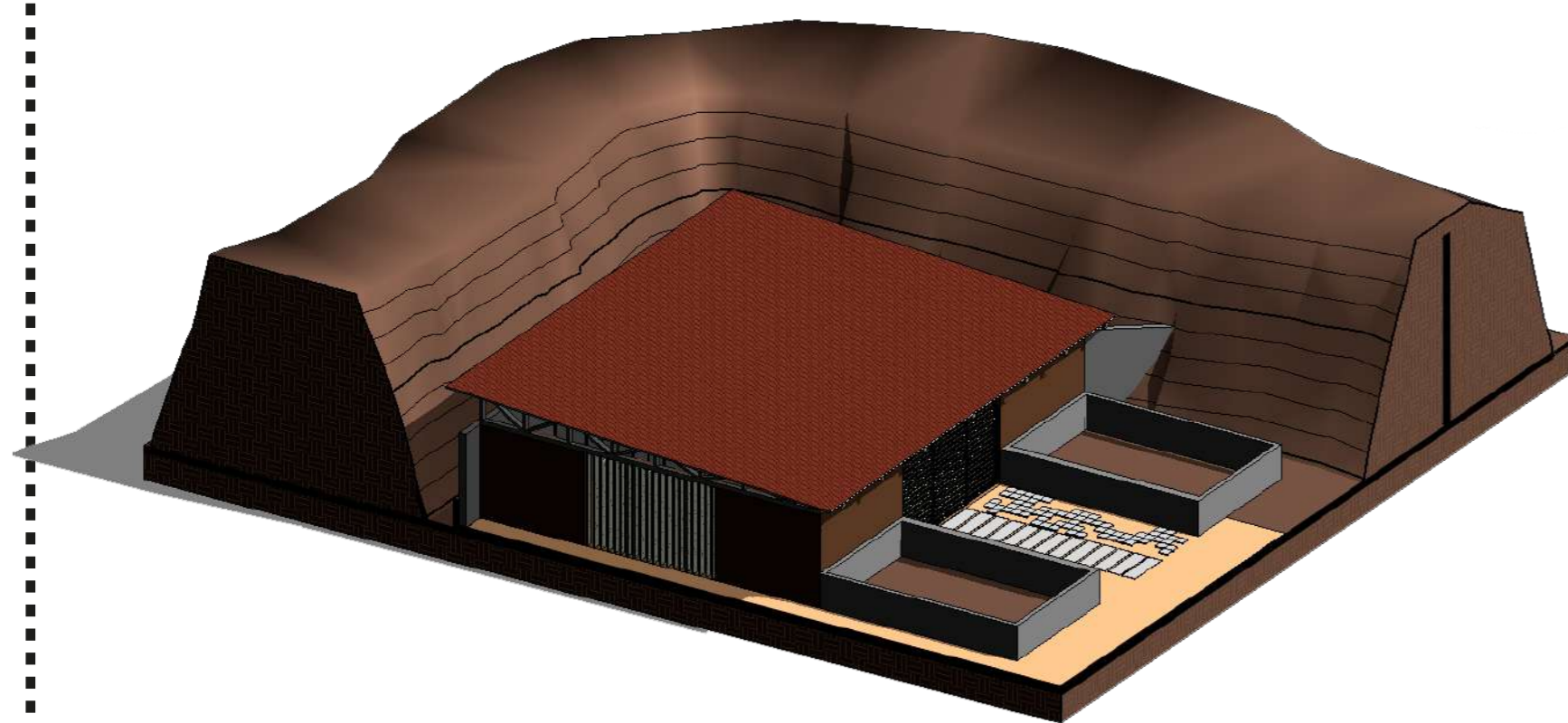

MODELO 3D - MODULO

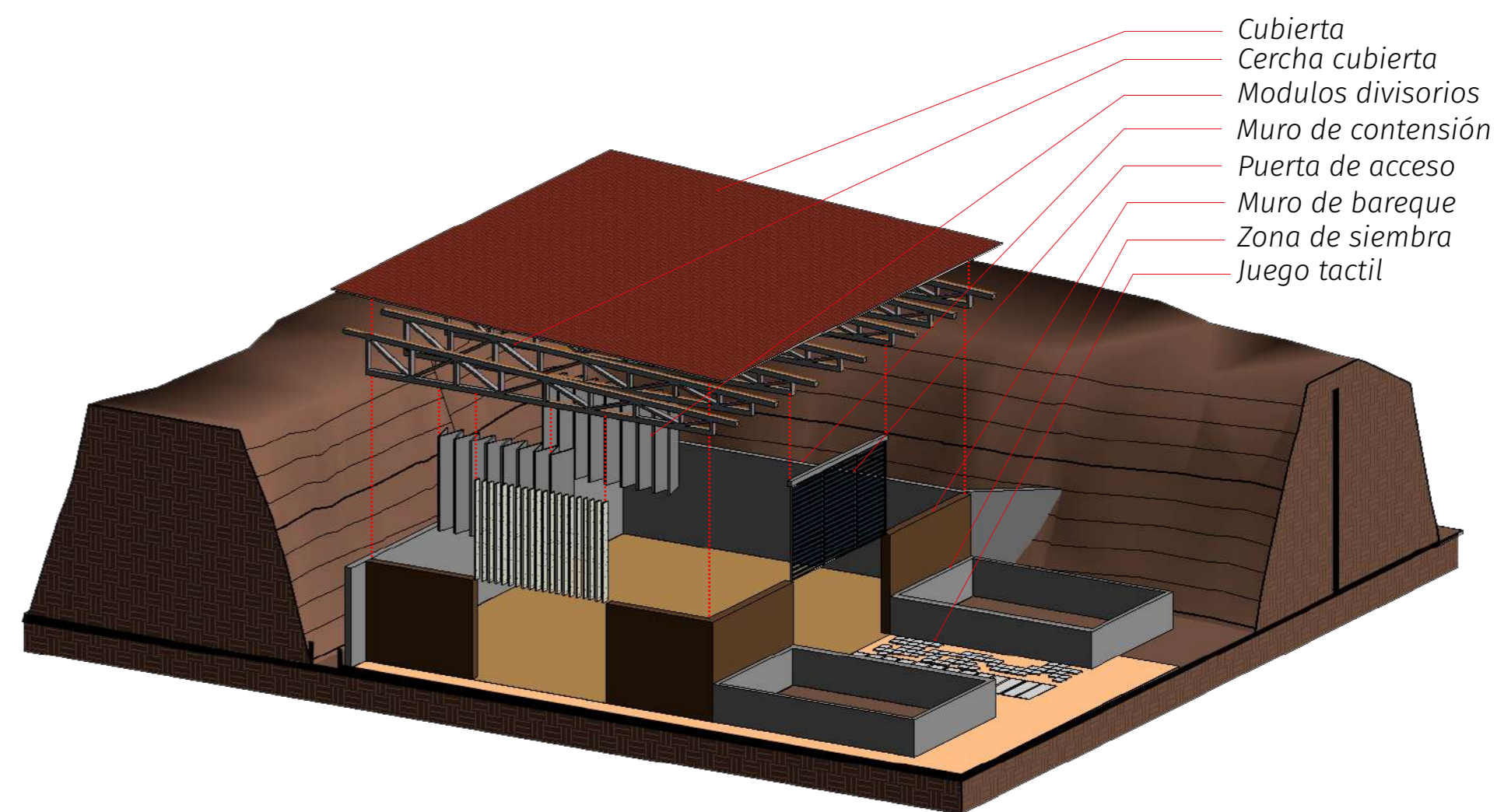

MODELO 3D - EXPLOTADO

① MODULOS BEBES 0-3 “MODULOS HABITACIONALES”

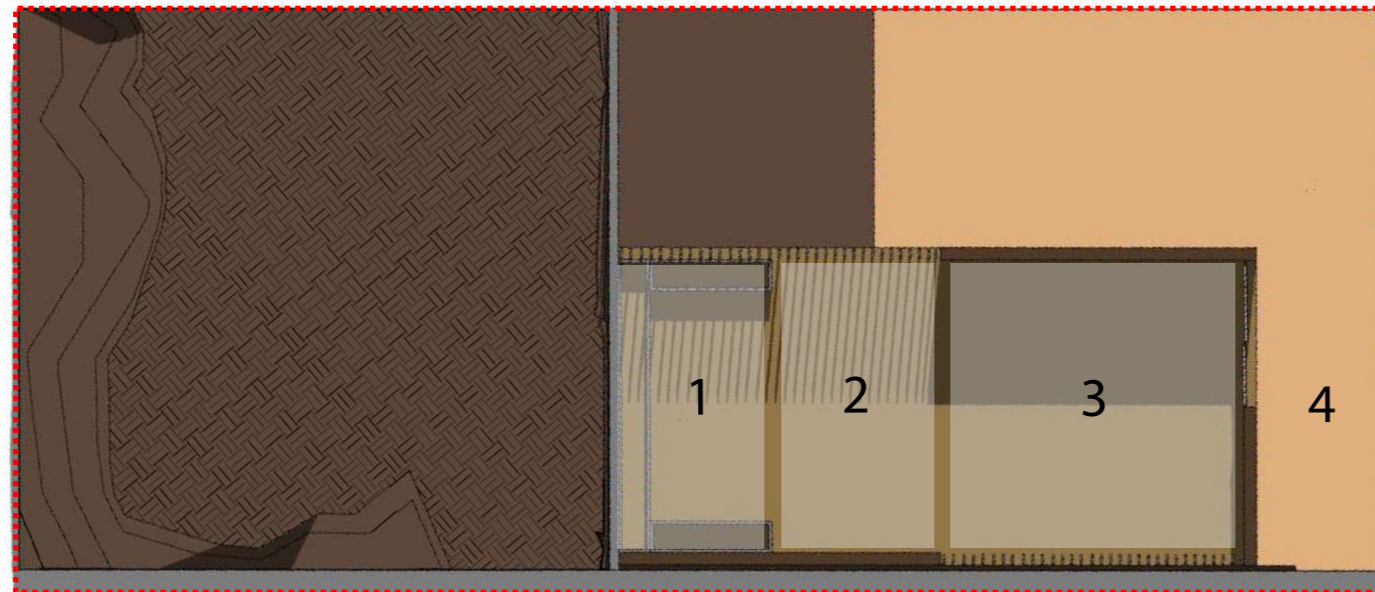

- ① PATIO INFANTIL ③ ZONA DE APRENDIZAJE
- ② ZONA DE JUEGOS ④ PORCHE

Los espacios educativos destinados para los bebes de 0-3 años son los espacios mas privados del proyecto. Se busca proteger a los bebes y darles un espacio adecuado para su desarrollo de forma segura y exclusiva para ellos y sus mamas.

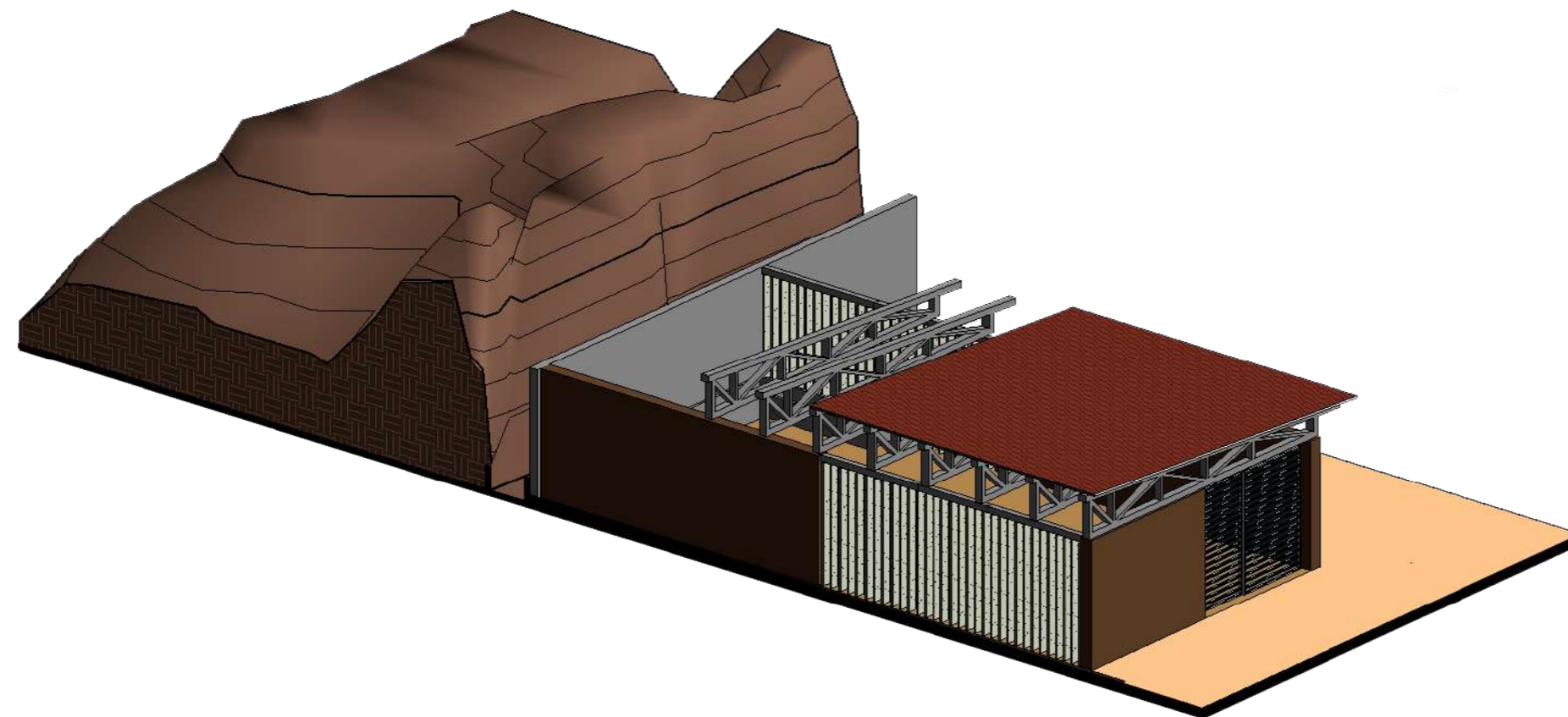
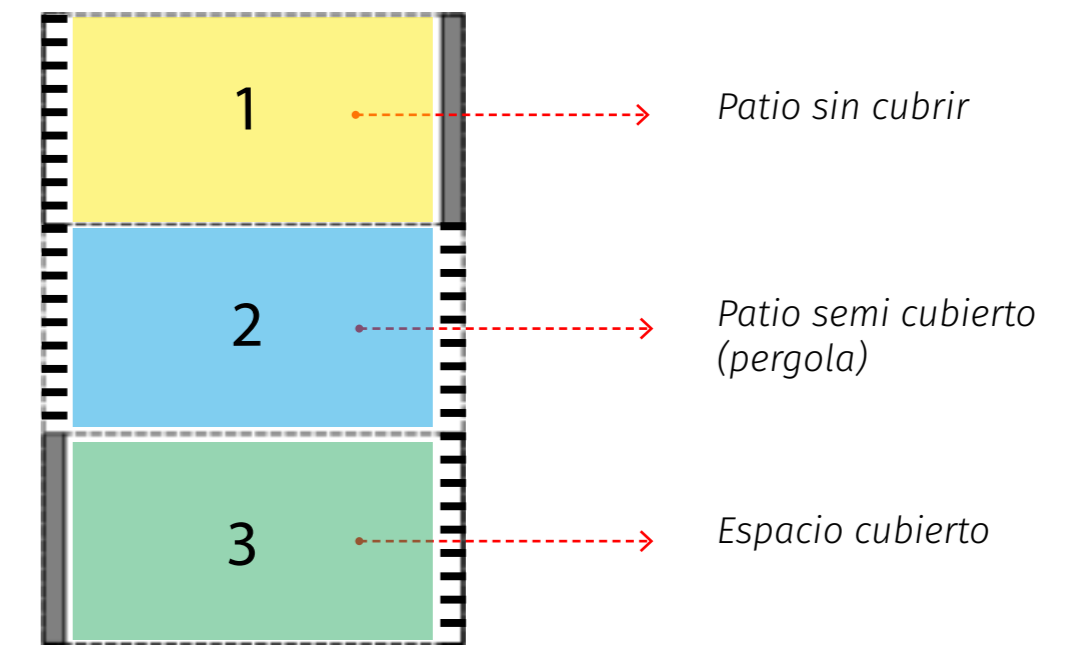

MODELO 3D - MODULO

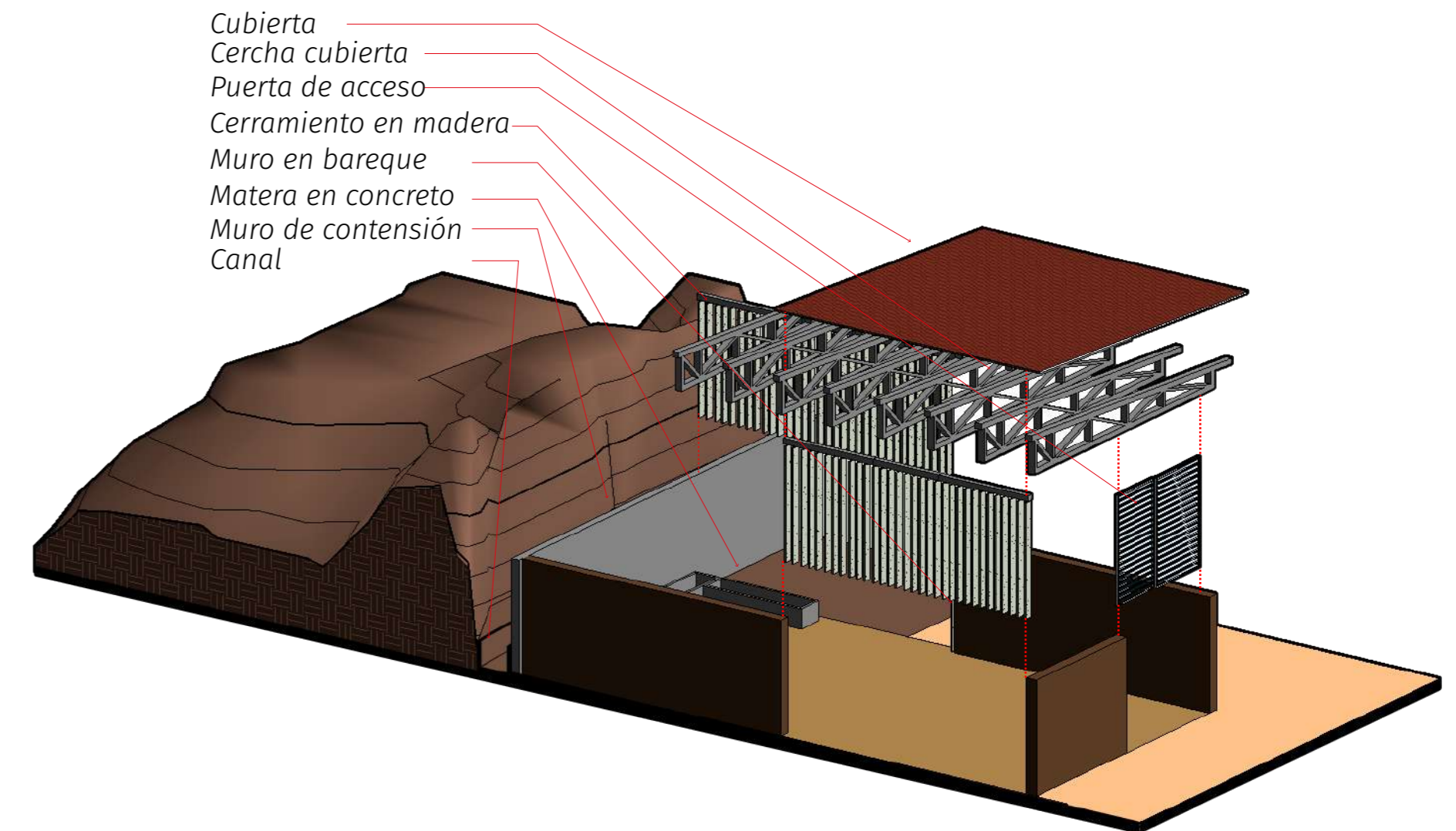

MODELO 3D - EXPLOTADO

④ MODULOS APRENDIZAJE “ENRAMADA”

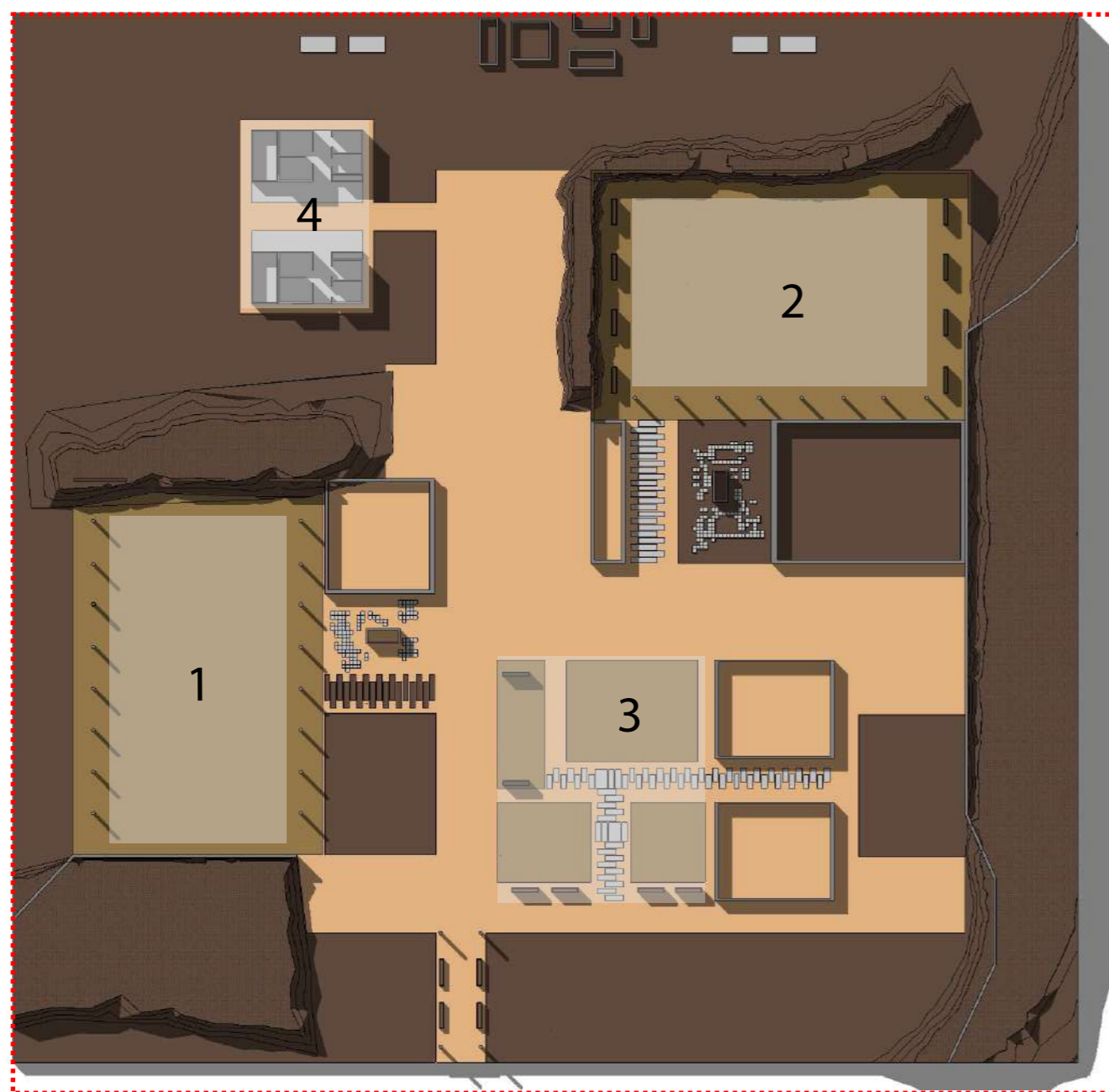

- ① ENRAMADA TEJIDOS
- ② ENRAMADA LENGUAJE
- ③ ZONA DE JUEGOS
- ④ BAÑOS

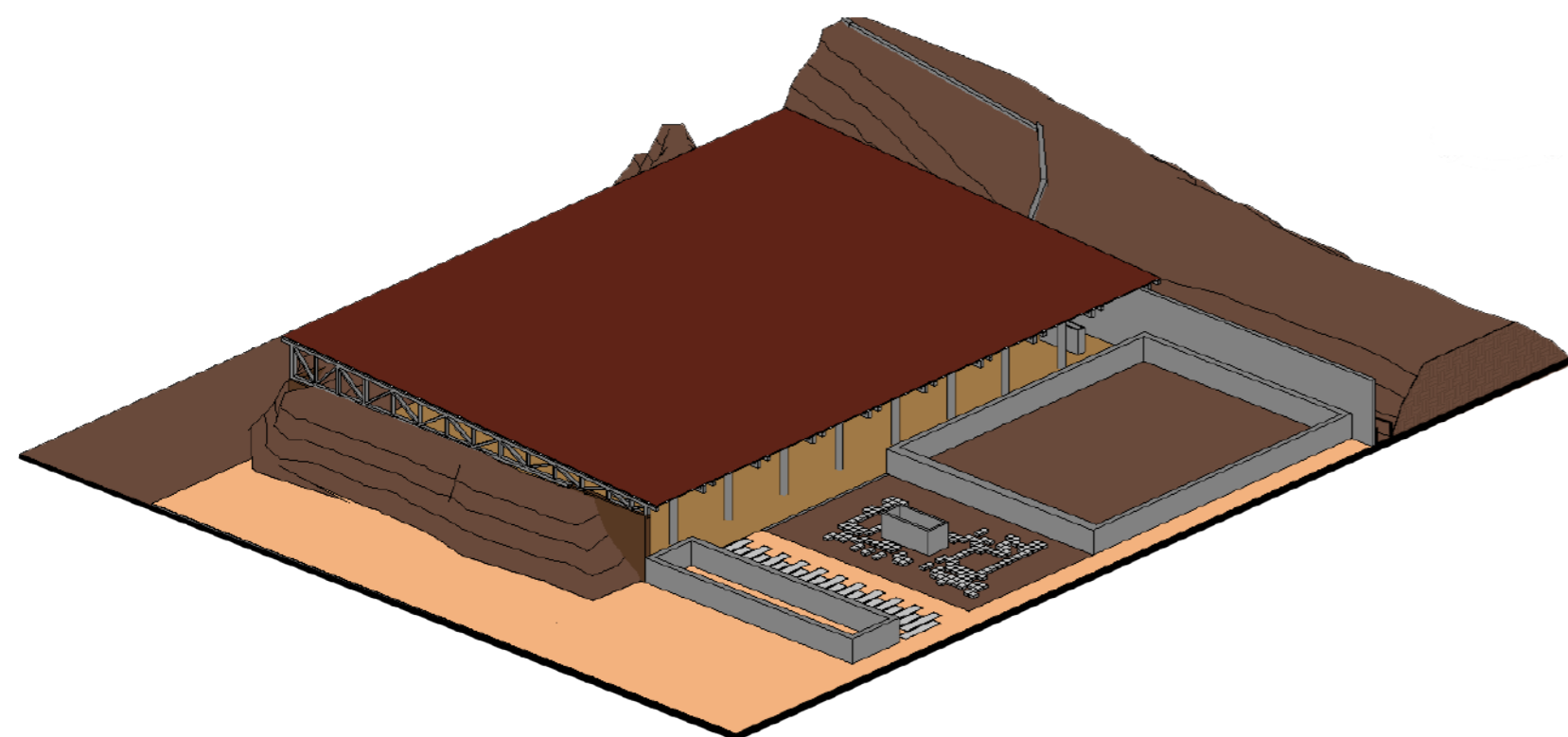

MODELO 3D - MODULO

Son los espacios de reunion y aprendizaje colectivo. La enramda en la comunidad indigena wayuu es el espacio destinado para los ritos los actos politicos y educativos, por eso estos modulos son espacios abiertos y amplios contenidos por los taludes que conforman el cerramiento para la realizacion de las actividades en comunidad, como el tejido y el aprendizaje de la lengua Wayunaiki.



Cubierta como espacio social, cultural, politico y religioso.

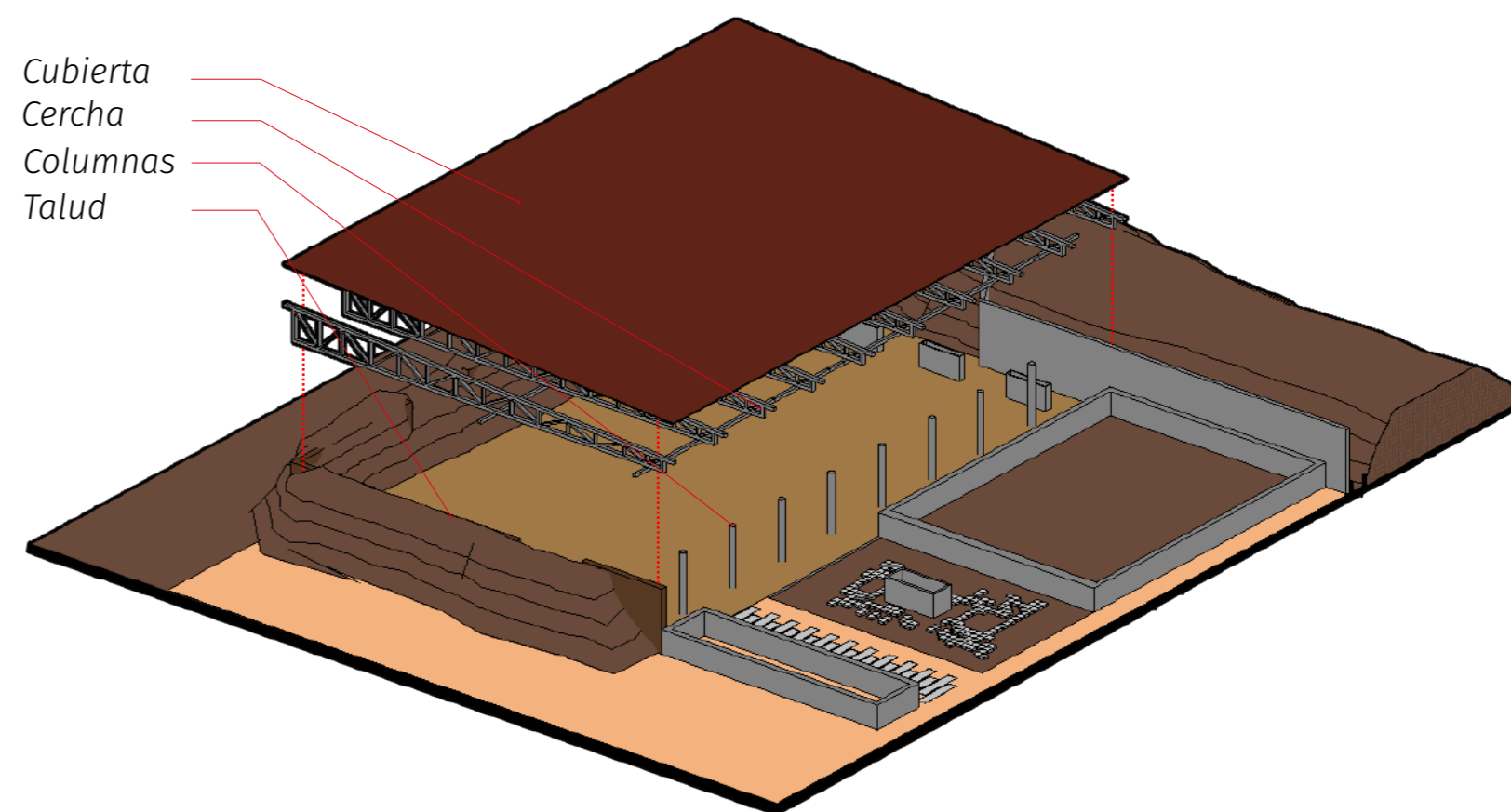

MODELO 3D - EXPLOTADO

⑥ COCINA “FOGÓN”

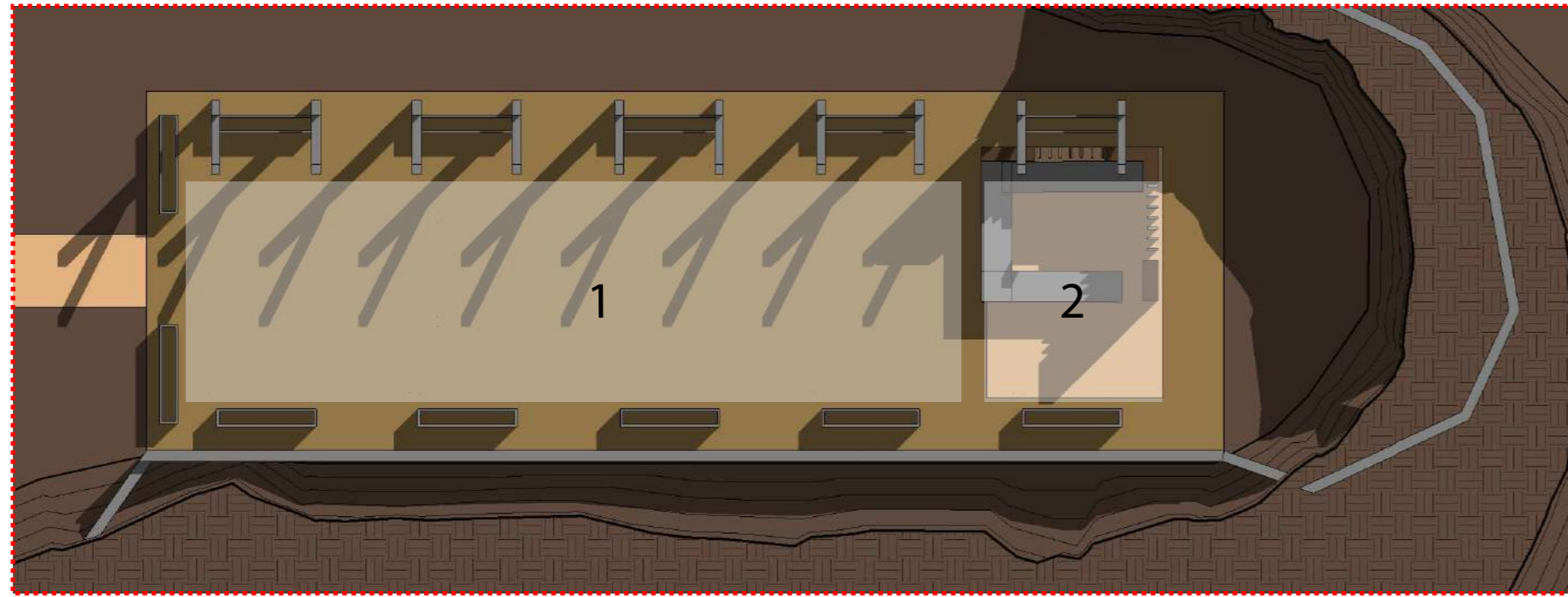

① ZONA DE ALIMENTACIÓN ② ZONA DE PREPARACIÓN DE ALIMENTOS

La cocina es un espacio importante para la vida en comunidad familiar de los indígenas Wayuu, aquí preparan los platos tradicionales como el friche, el cual es el chivo cocinado. El cerramiento de la cocina es a media altura con la intención de que el humo generado al cocinar en un fogón de leña no se quede dentro del espacio.

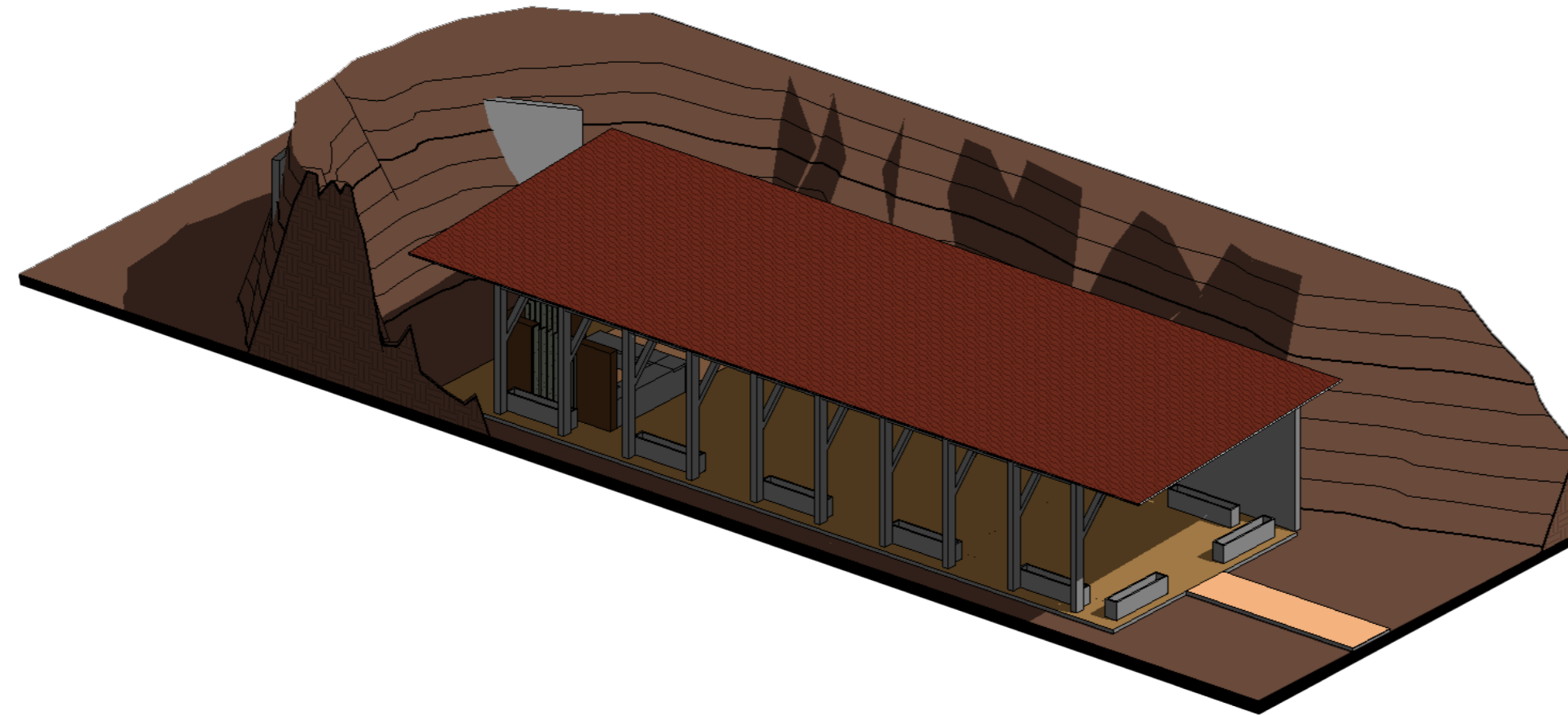

MODELO 3D - MODULO

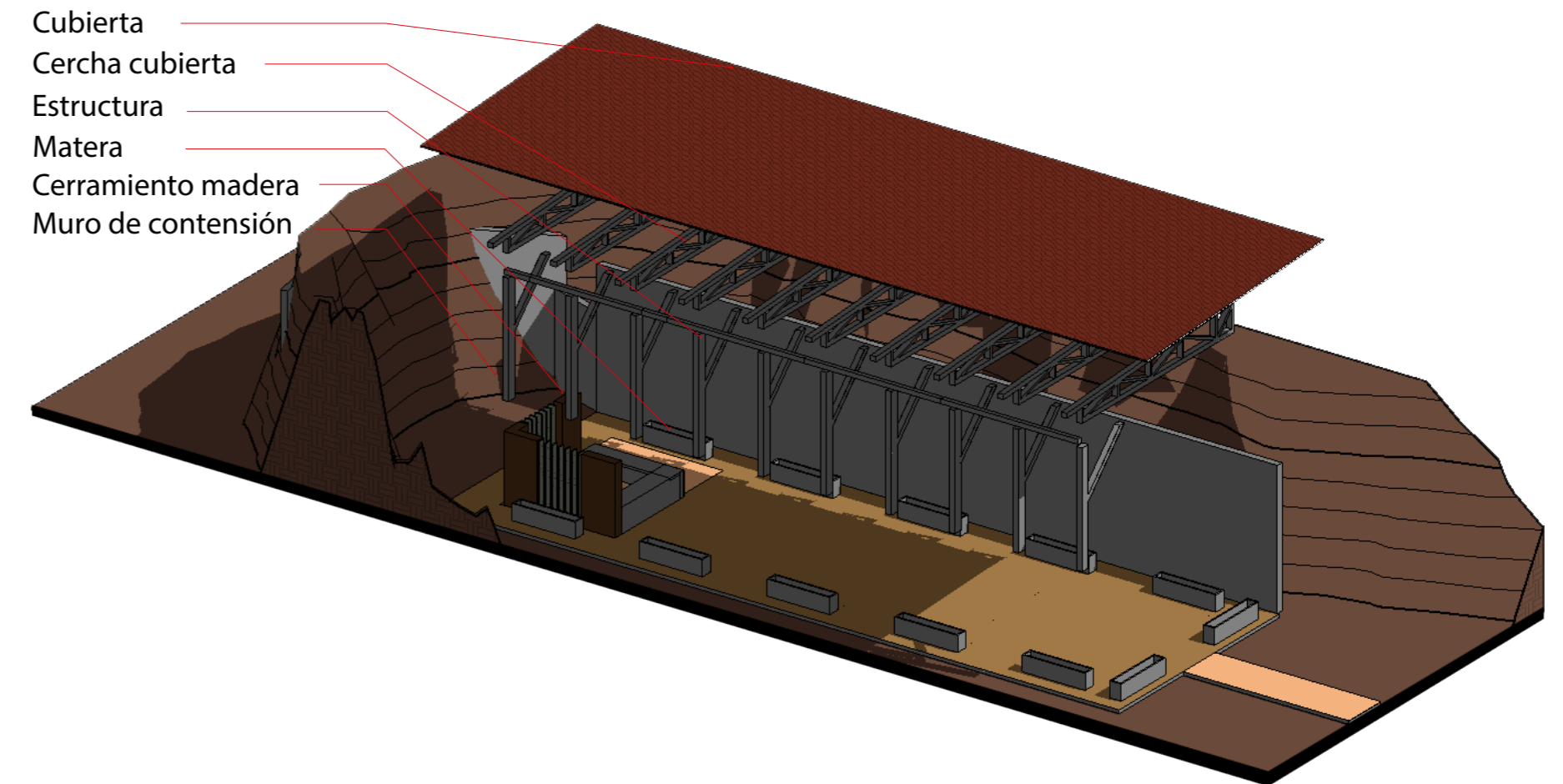

MODELO 3D - EXPLOTADO

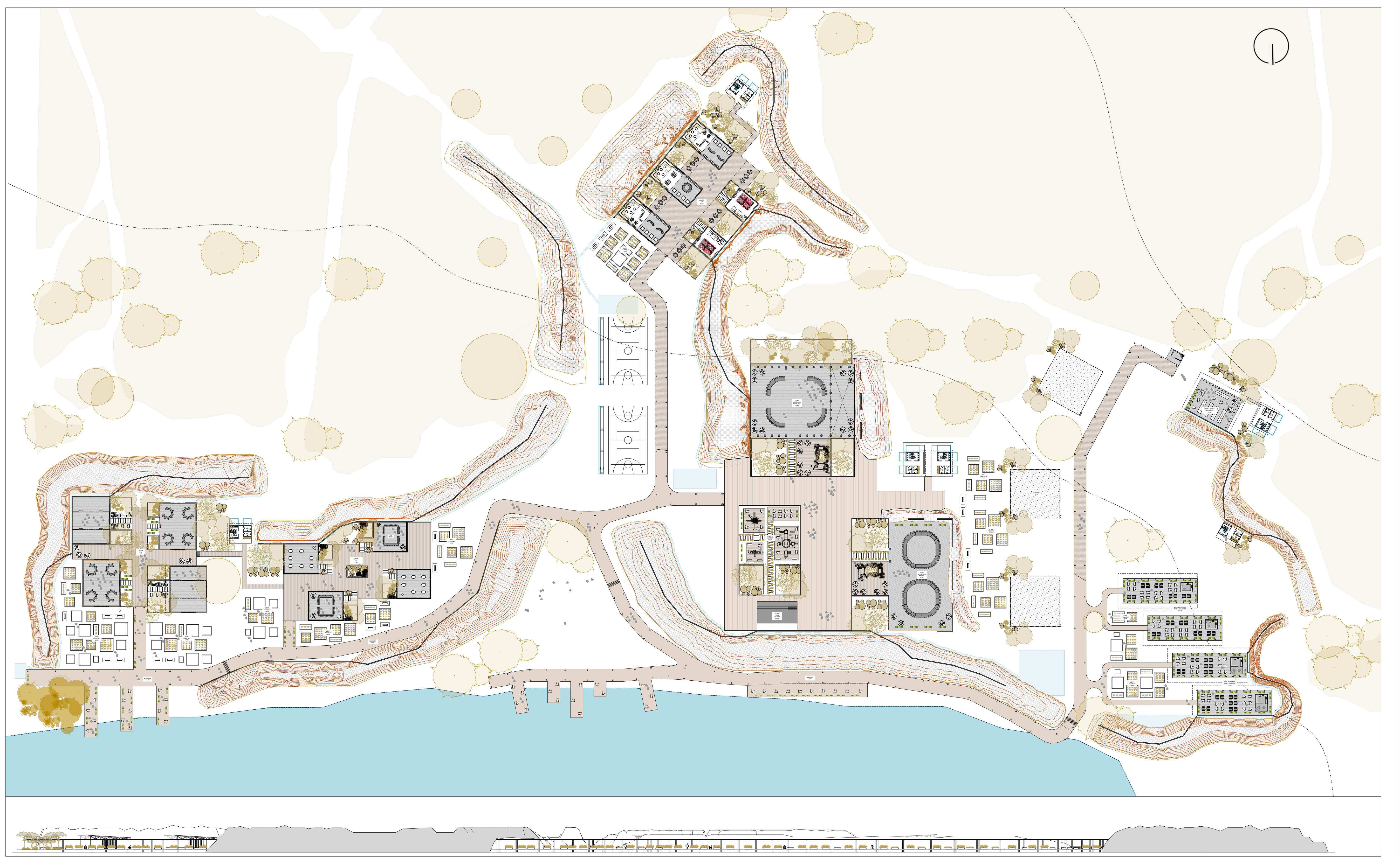

P1 PLANTA PRIMER PISO - FACHADA SUR
ESCALA 1:1000



PC PLANTA CUBIERTA - FACHADA OESTE
ESCALA 1:1000

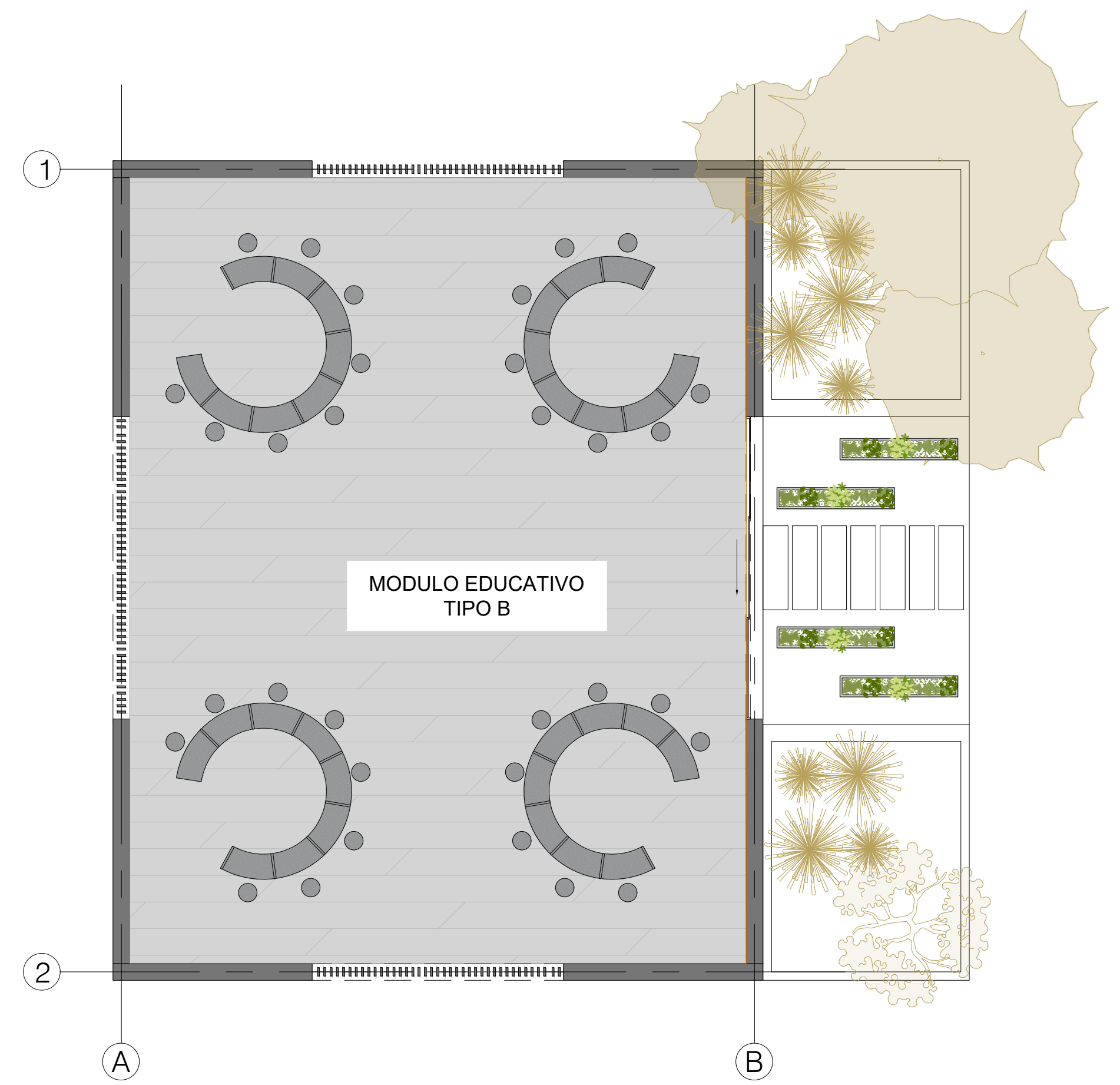
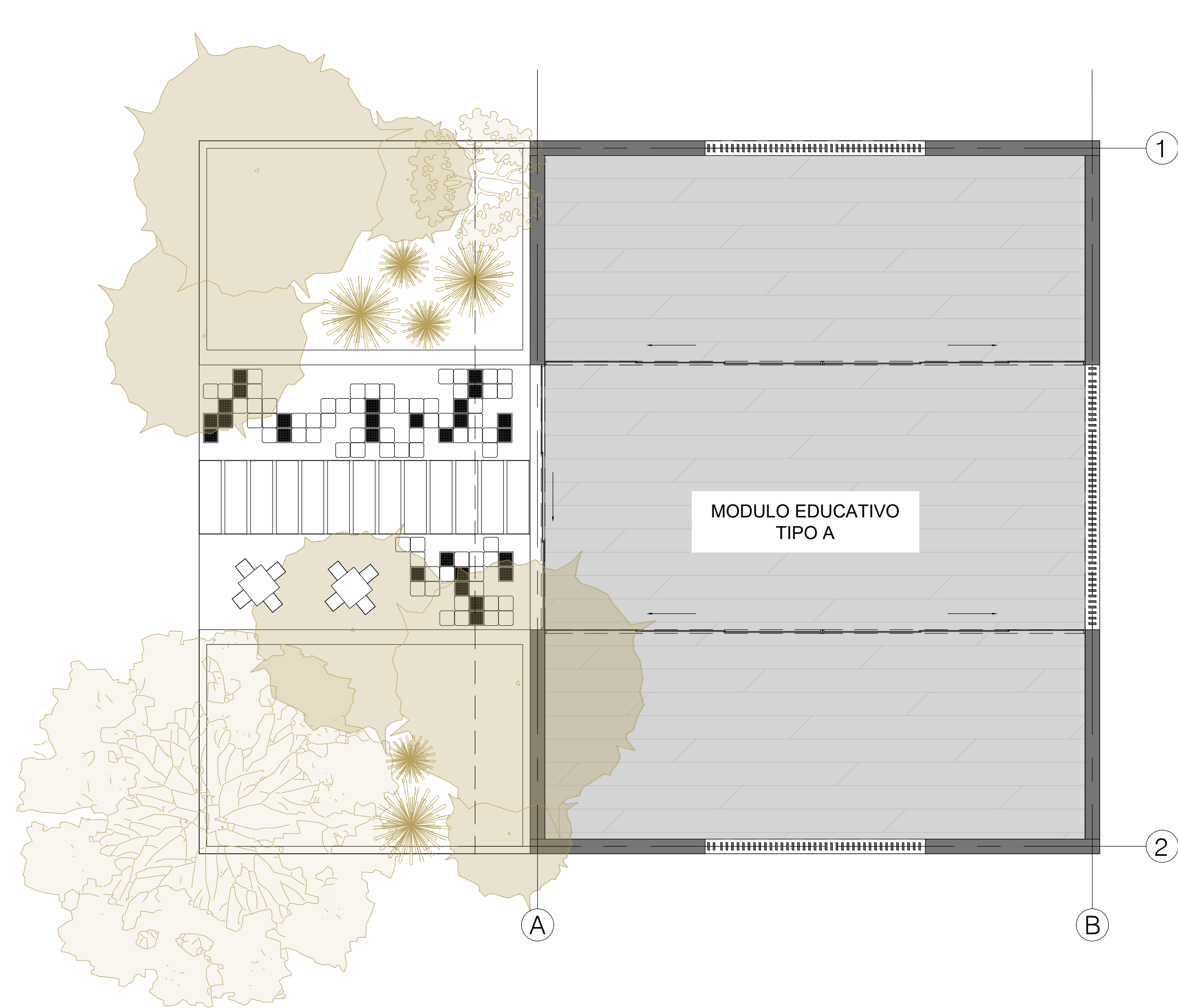

ED ESPACIO EDUCATIVO A 3-6 AÑOS
ESCALA 1:100

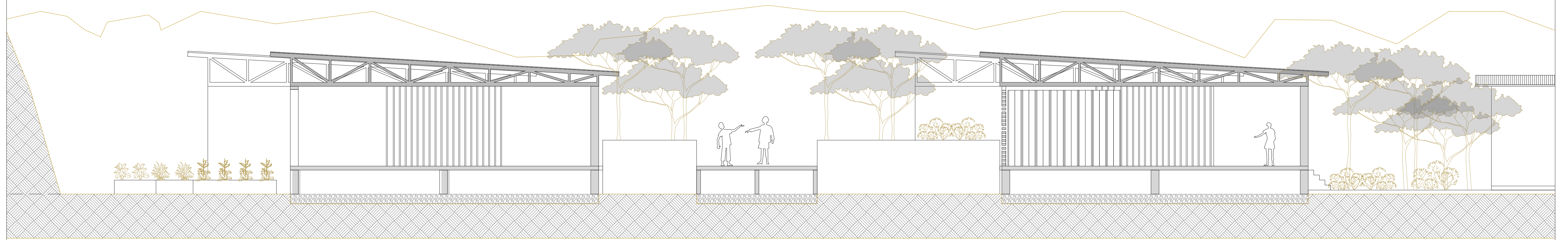

CE CORTE ESPACIOS EDUCATIVOS 3-6 AÑOS
ESCALA 1:250

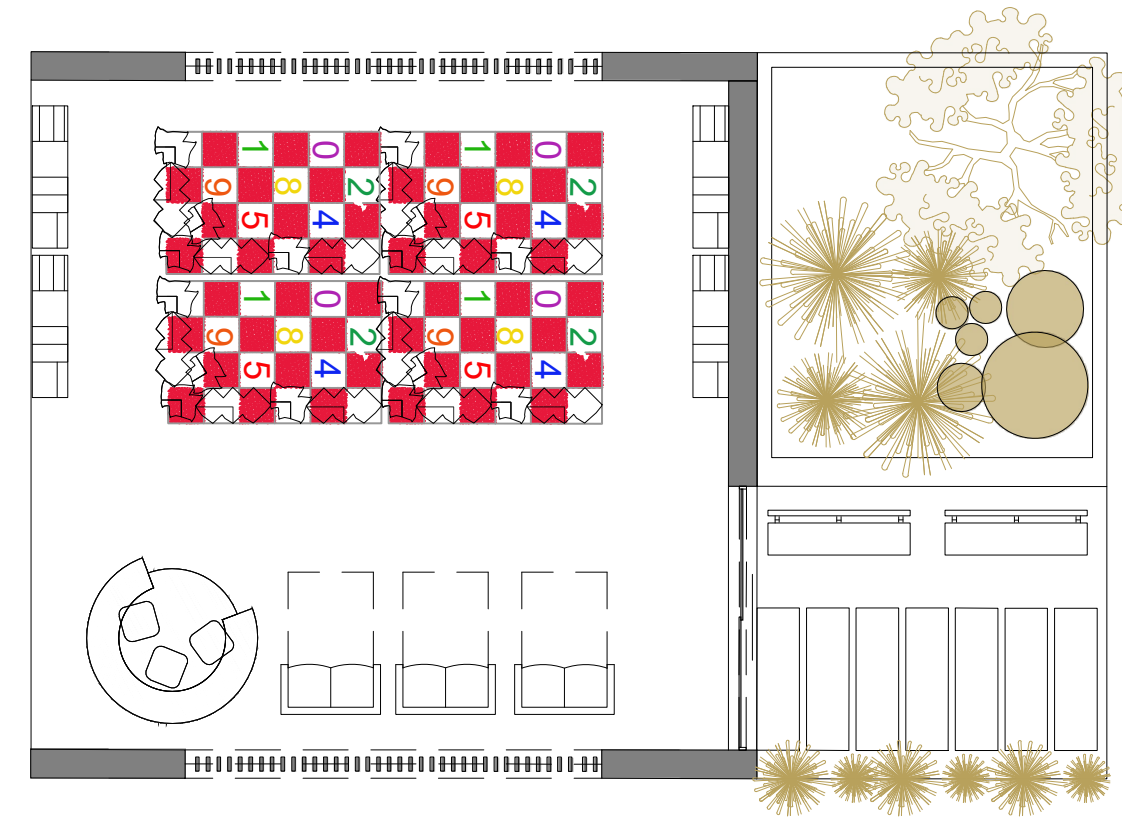
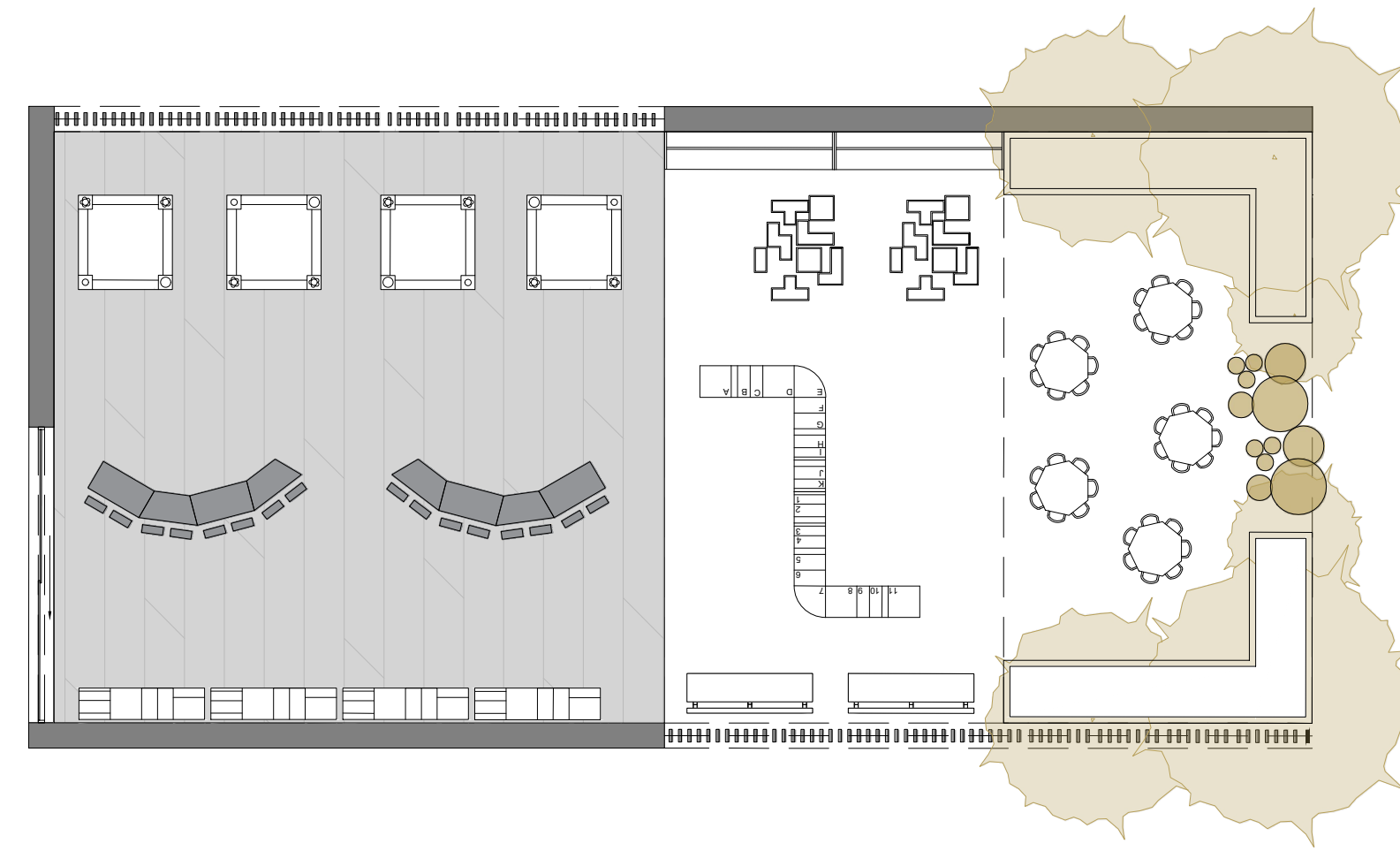
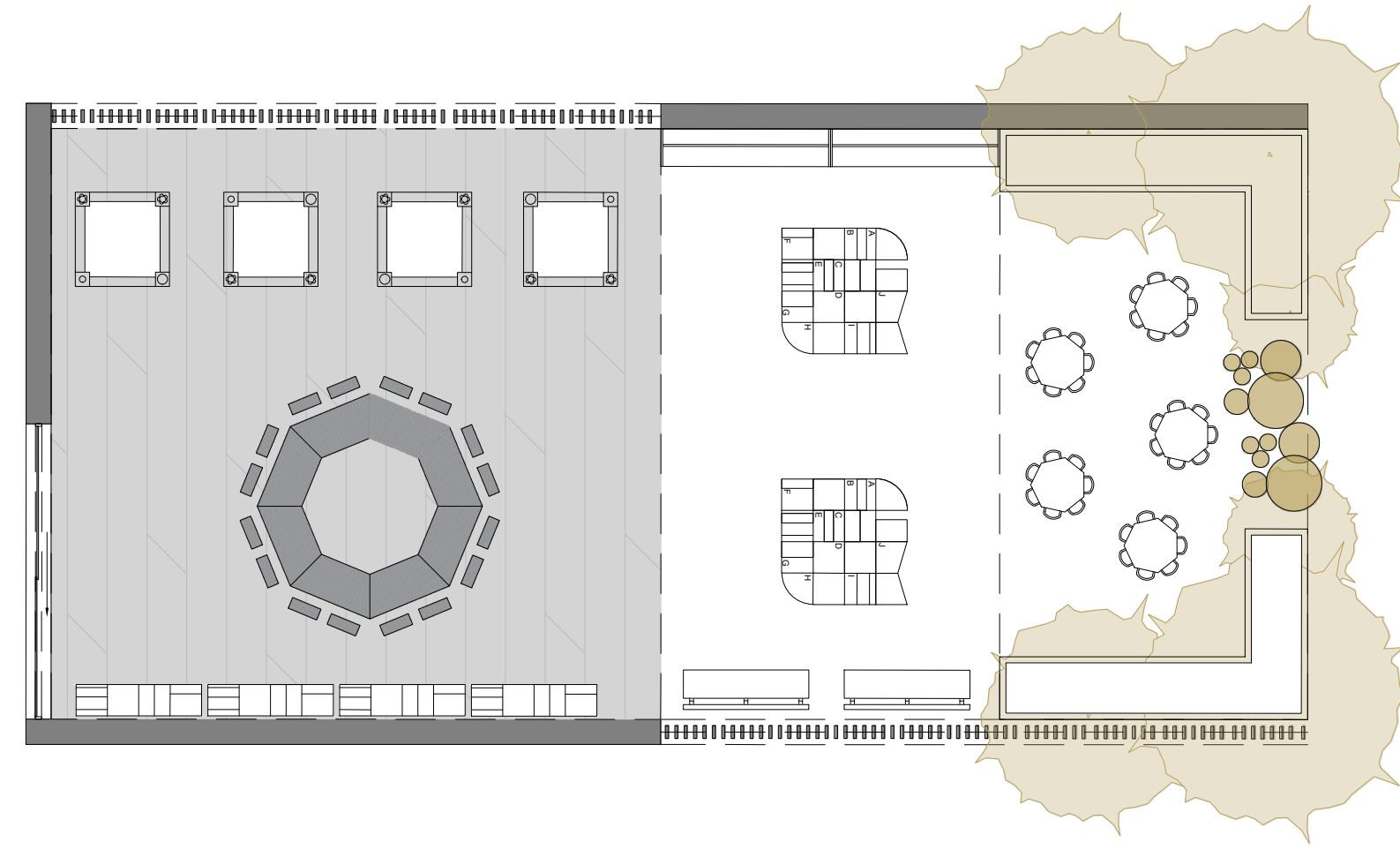

ED ESPACIOS EDUCATIVO PARA BEBES
ESCALA 1:100

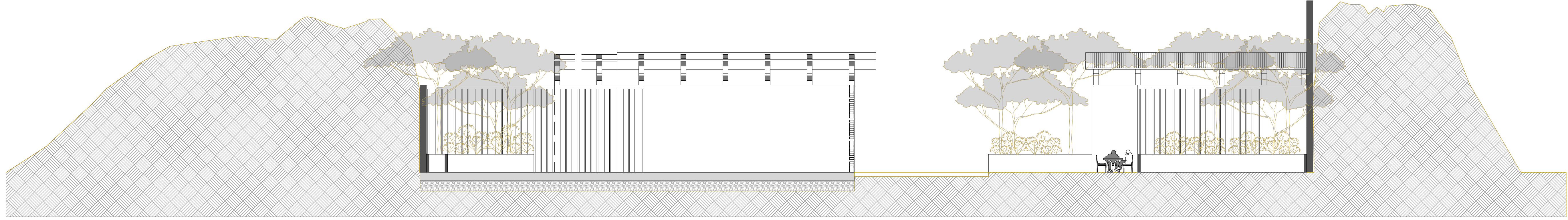

CE CORTE ESPACIOS EDUCATIVOS PARA BEBES
ESCALA 1:100

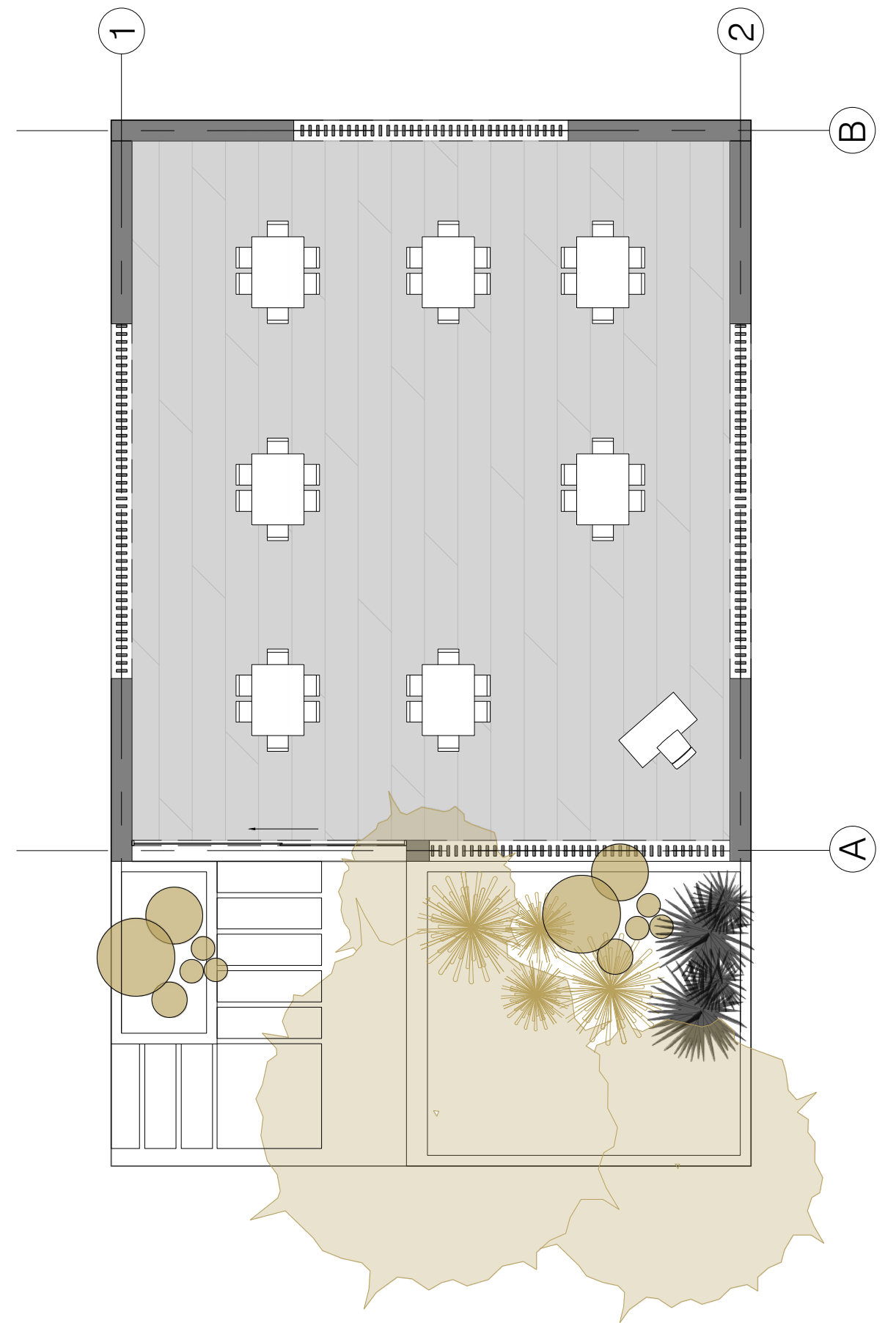
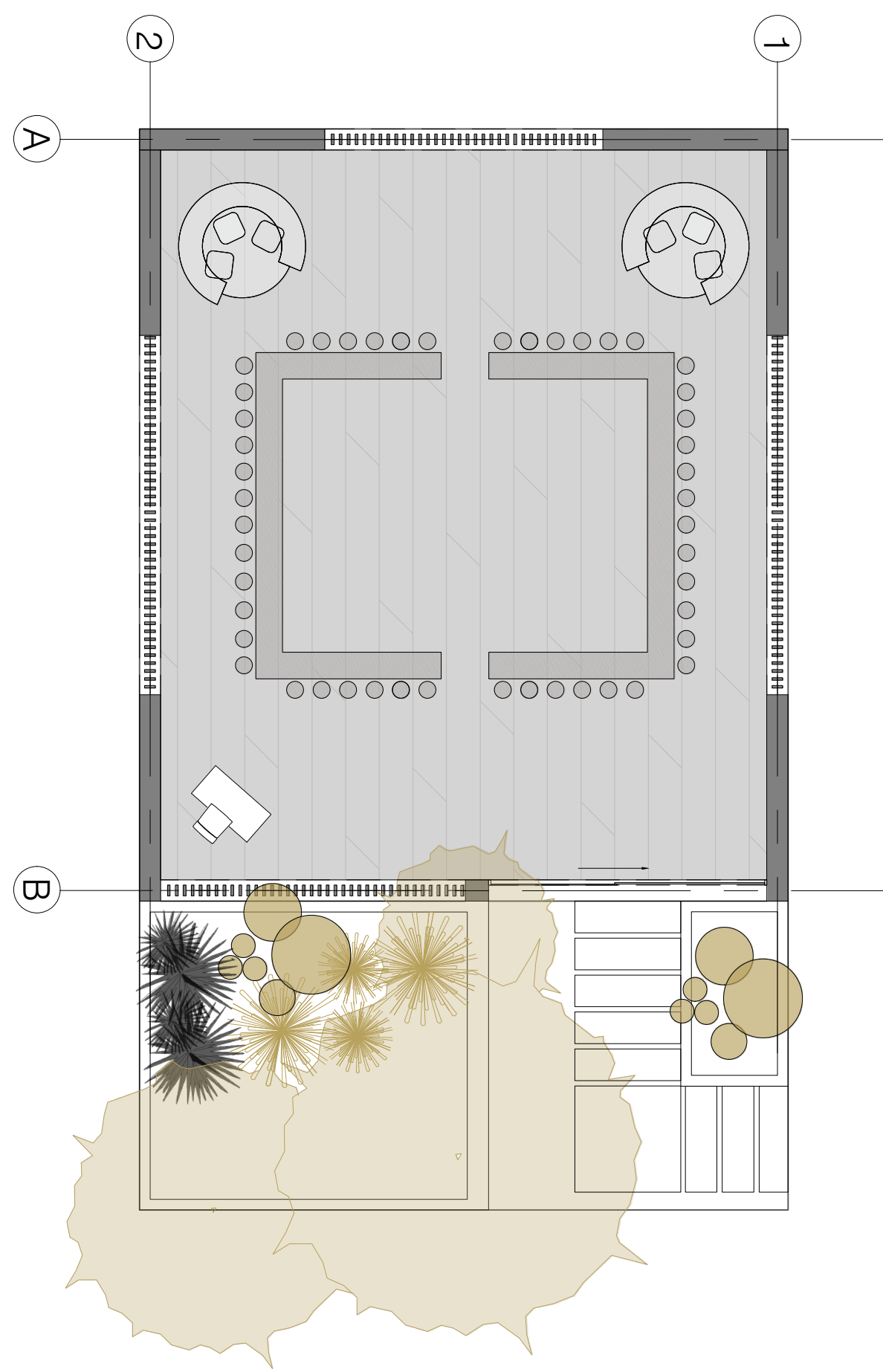

ED ESPACIO EDUCATIVO A 6-9 AÑOS
ESCALA 1:100

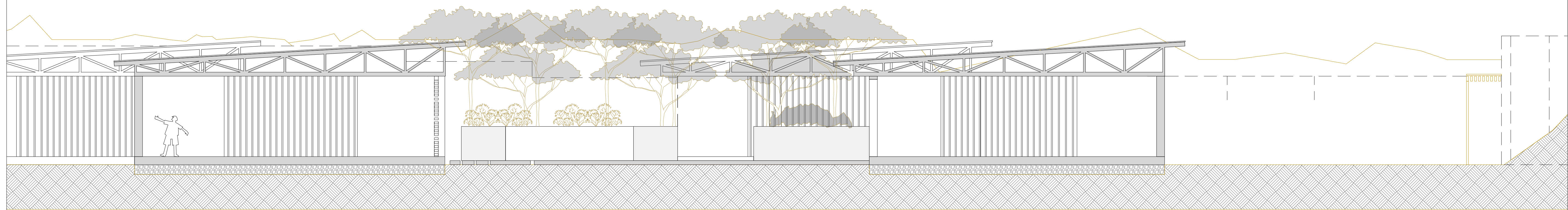

CE CORTE ESPACIOS EDUCATIVOS 6-9 AÑOS
ESCALA 1:100



EC ESPACIOS DE COCINA
ESCALA 1:100

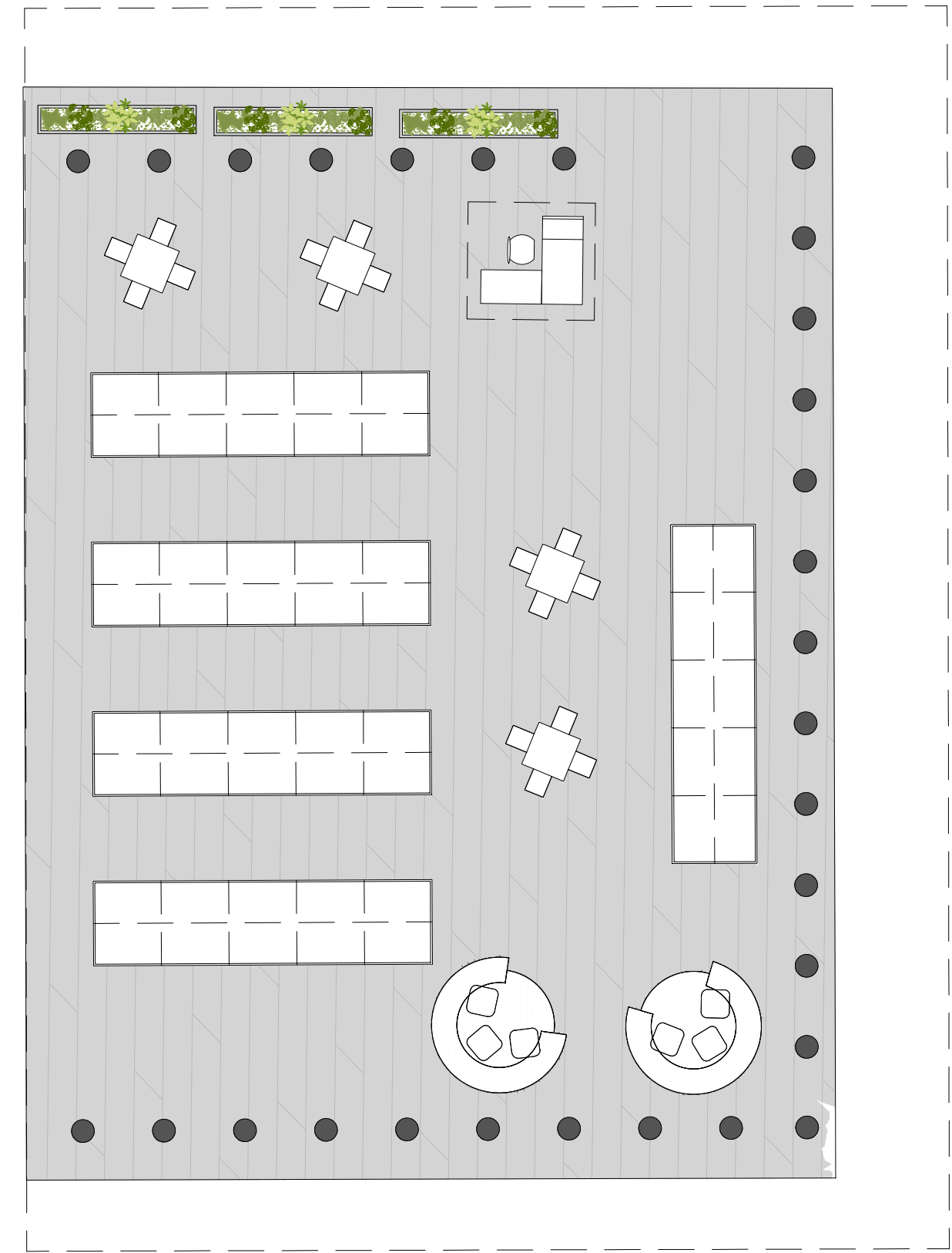
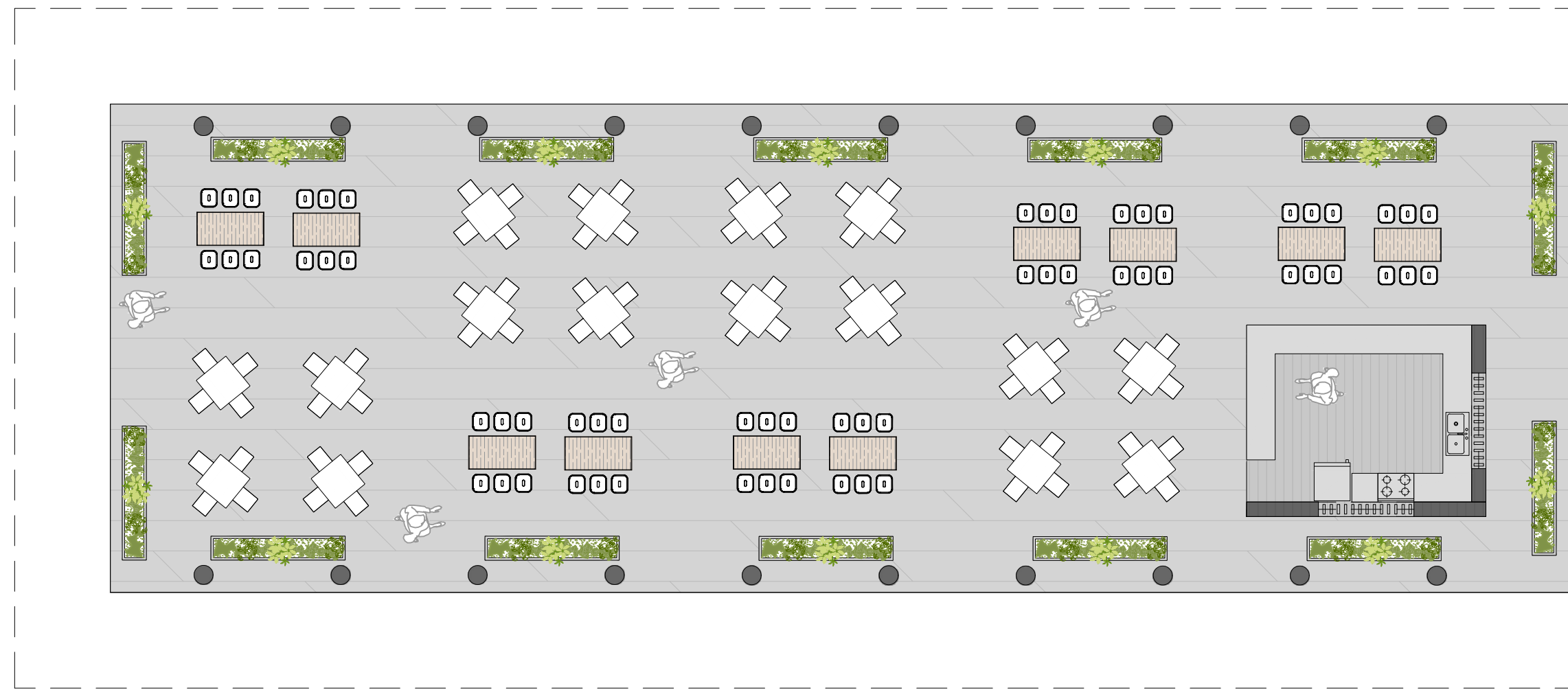

EC ESPACIOS VENTA ARTESANIAS
ESCALA 1:100

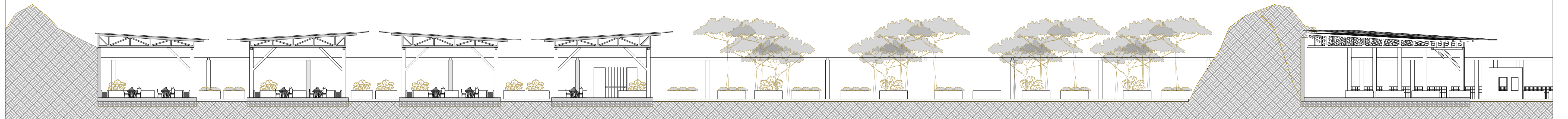

CC CORTE COCINA
ESCALA 1:200

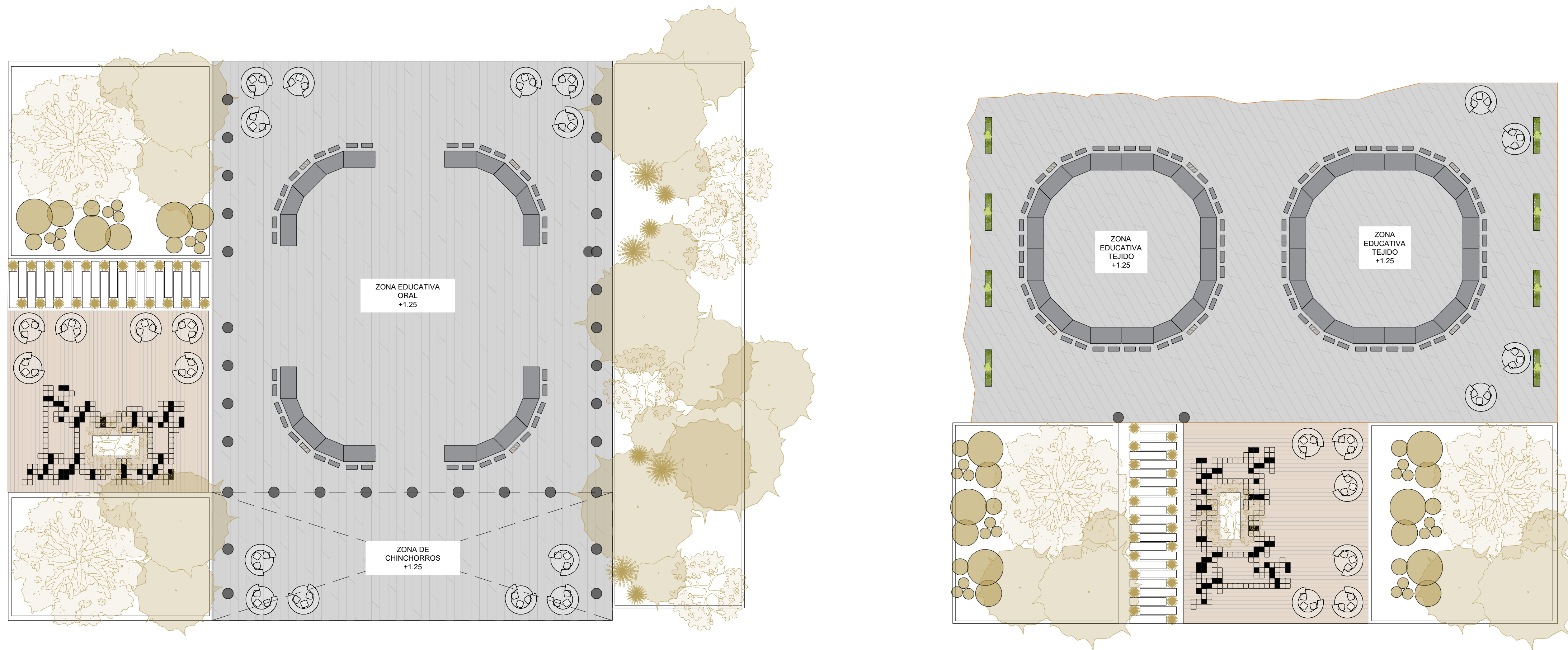

ED ESPACIOS EDUCATIVO CULTURALES
ESCALA 1:100

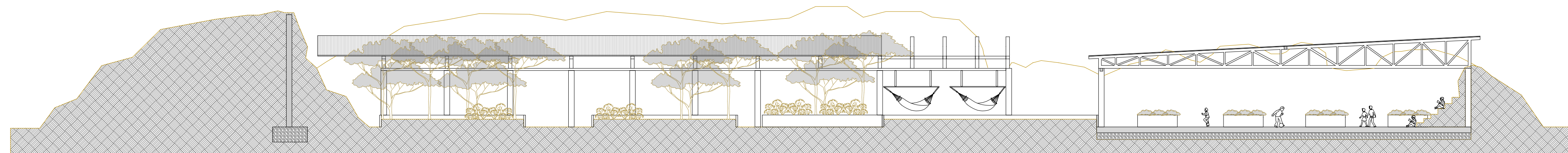

CC CORTE ESPACIOS EDUCATIVOS CULTURALES
ESCALA 1:200

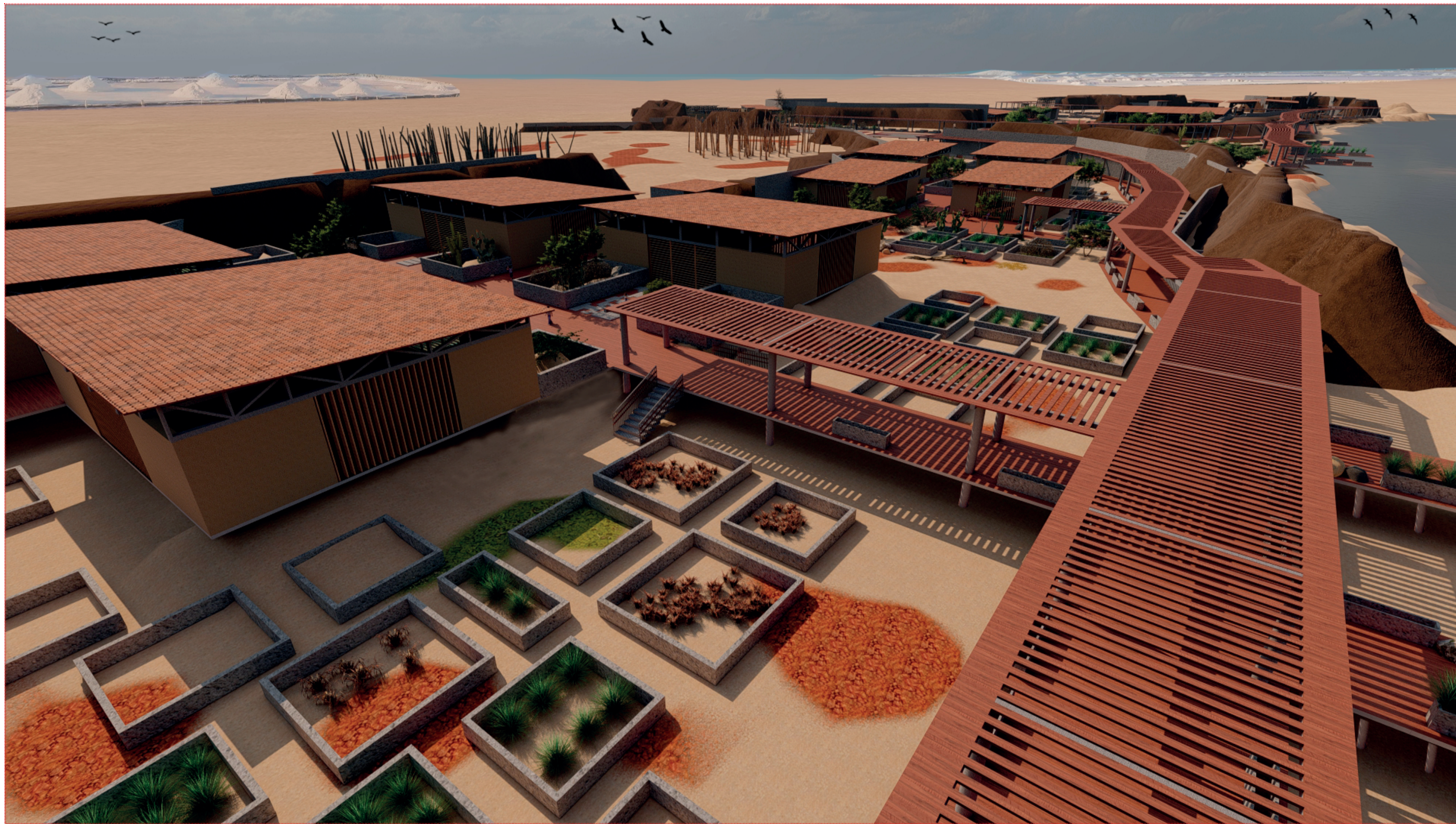









BIBLIOGRAFÍA TEÓRICA

- Google. (1 de Diciembre de 2020). Google Earth. Obtenido de www.googleearth.com
- <http://www.revistacredencial.com/credencial/historia/temas/la-rancheria-de-los-wayuu-en-la-guajira>
- http://www.mininterior.gov.co/sites/default/files/upload/SIIC/PueblosIndigenas/pueblo_way_u.pdf
- <https://www.onic.org.co/pueblos/1156-wayuu>
- https://www.mineduccion.gov.co/1759/articles-85375_archivo_pdf.pdf

BIBLIOGRAFÍA ARQUITECTÓNICA

- Irene Librando, N. P. (2018). Archdaily. Obtenido de www.Archdaily.com
- Tabocchini, A., & Vittorini, F. (2017). Archdaily. Obtenido de www.archdaily.com