



RAIDO

AUTOR>
JOSE DAVID ZAMUDIO DIAZ

ENFASIS>
DISEÑO DE MARCA

ASESORA>
MARÍA PAZ VELEZ



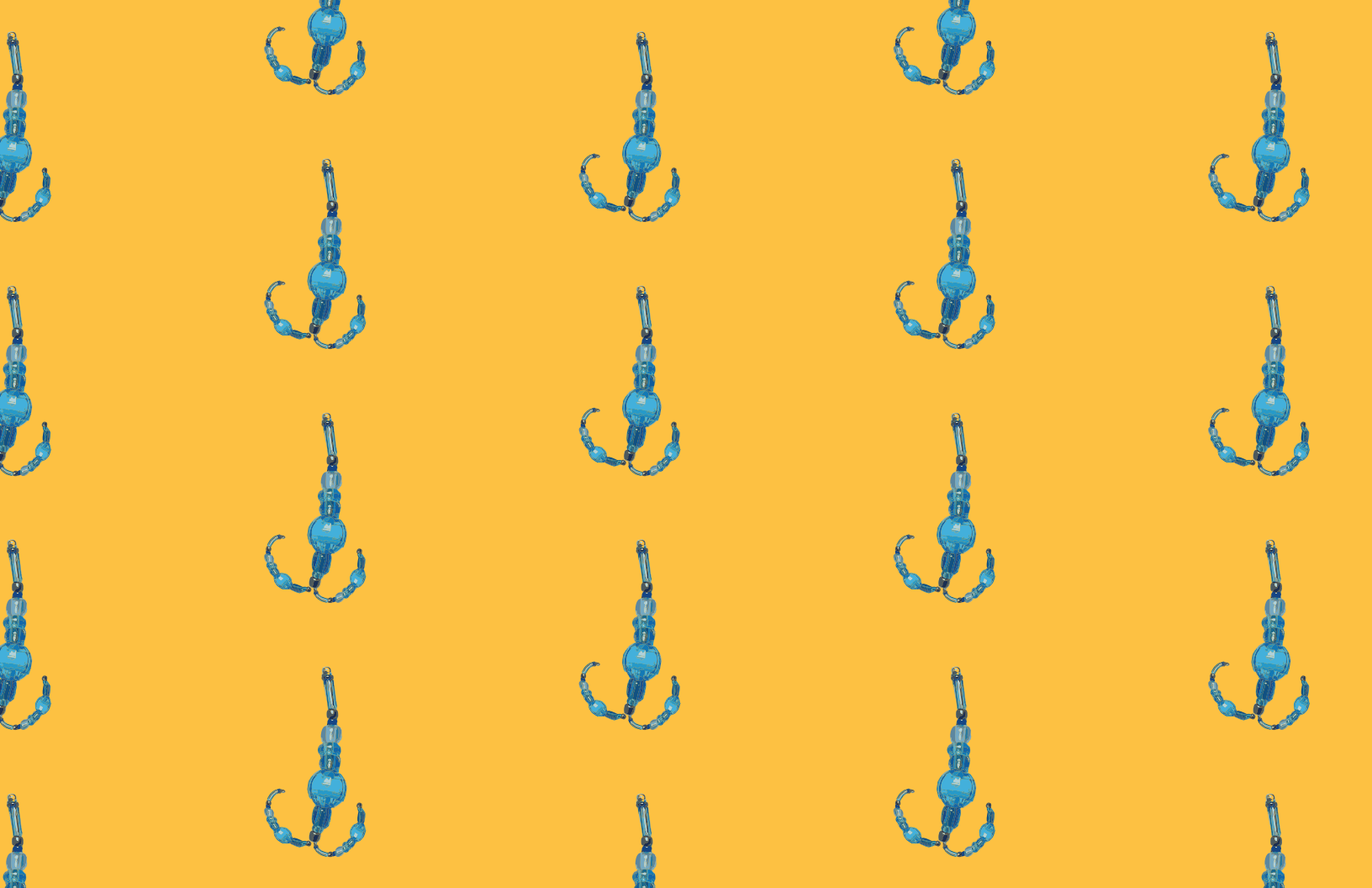

Fecha de realización: Mayo 2025

Memoria de “*Raido*”
Proyecto de Grado en Diseño de Comunicación Visual,
Pontificia Universidad Javeriana Cali.

Texto, diagramación e Ilustración
Jose David Zamudio Díaz

Edición y fotografía
Jose David Zamudio Díaz

Asesora:
María Paz Vélez

© 2025 Jose Zamudio

Realizado en Cali, Co.

Todos los derechos son reservados. Queda prohibida la reproducción total o parcial de esta obra sin la autorización previa, expresa y por escrito del autor.



ANTEPROYECTO DE GRADO 2025-1

RAIDO

AUTOR>
JOSE DAVID ZAMUDIO DÍAZ

ENFASIS>
DISEÑO DE MARCA

ASESORA>
MARÍA PAZ VELEZ



AGRADECIMIENTOS

Quiero agradecerle primeramente a mis padres por permitirme seguir mis sueños y acompañarme en el camino, también le dedico este proyecto a mis abuelos por el amor que me brindaron. Le agradezco firmemente a mi asesora por brindarme el camino para llevar a cabo este proyecto, y por ultimo a mi familia por haber sido siempre un apoyo.

CONTENIDO

- **Justificación**
- **Planteamiento del Problema**
- **Objetivo General**
 - **Objetivos Específicos**
 - **Público Objetivo**
 - **Aliado**
 - **Marco de Referencia**
 - **Metodología**
 - ↳ Entender
 - ↳ Definir
 - ↳ Explorar
 - ↳ Sistema Producto
 - ↳ Evaluar
 - **Conclusión**
 - **Referencias**



JUSTIFICACIÓN

Para proponer un proyecto de moda Colombiano enfocado en el uso de diseños y la cultura precolumbina e indígena, primero es necesario comprender el impacto que tiene el mundo de la moda en el mercado actual de nuestro país, y según – *“La industria, que representa el 9,4% del PIB industrial y genera empleos para cerca de 600 mil personas en el país”* (Nota Económica, 2023), podemos afirmar que esta tiene un gran impacto a nivel nacional, pero ahora es necesario preguntarse el comportamiento de este mercado, si crece o decrece con los años, por esto tenemos que *“Las 25 organizaciones más importantes del*

sector textil y de confecciones lograron ingresos operacionales por \$14,34 billones en 2022, lo que representó un crecimiento de 28% en 2022 en comparación con las cifras del año inmediatamente anterior” (Nota Económica, 2023), según lo anterior es evidente el crecimiento que tiene esta industria. Para seguir con esta argumentación, es necesario entender el papel de la identidad de una sociedad, específicamente en sus prendas, remitiéndonos a los tiempos de las primeras civilizaciones indígenas de nuestro país, y enfocándome en comunidades como la **Emberá Chamí**, hallamos el valor cultural, identitario y simbólico de estas, los tejidos en mostacilla, el martillado de las monedas de plata, la cerámica y otras actividades que esta comunidad utiliza representan diferentes **estatus económicos, culturales** y de **poder**, además de ser un factor diferenciador entre ellos y las demás culturas, por lo que al comparar las vestimentas de nuestros antepasados con las actuales de nuestro país, podemos encontrar una brecha muy grande en sus diferencias, tanto así que hoy en día son pocos los artículos del día a día que muestran esta identidad, por tanto, es vital reconectar y apersonarse como *Colombianos* de nuestra identidad indígena,

y de igual manera, proyectarla a nivel internacional. Artículos tan extravagantes como lo eran los accesorios en **oro**, el uso de **grabados**, **tejidos** y **estampados**, son únicos en el mundo y propios de nuestra región, ricos en *cultura e identidad*, que se han perdido por la llegada del mercado y la moda internacional, la colonización y **desplazamiento forzado**, logrando así que seamos desplazados por una mezcla de culturas, y que a medida que el tiempo pasa, nos aleja cada vez más del verdadero valor cultural de nuestras raíces e identidad indígena. Esto pues, teniendo en cuenta los medios de comercialización de los artesanos para sus artesanías, los cuales

son principalmente tiendas o estantes físicos en sus ciudades residentes, es posible afirmar que no tienen el alcance para diferenciarse entre su competencia y proyectarse a unos mercados más grandes, por lo que apuestan por precios más bajos que no representan todo el trabajo detrás de estas piezas, desmeritando así su trabajo. Pero no todo está alejado de nuestros antepasados, por lo que ferias de la artesanía colombiana como lo es Expo artesanía, ha logrado enaltecer a nivel nacional e internacional diseñadores *Colombianos* que promueven sus identidades y simbología indígena, como también propuestas innovadoras de su trabajo.



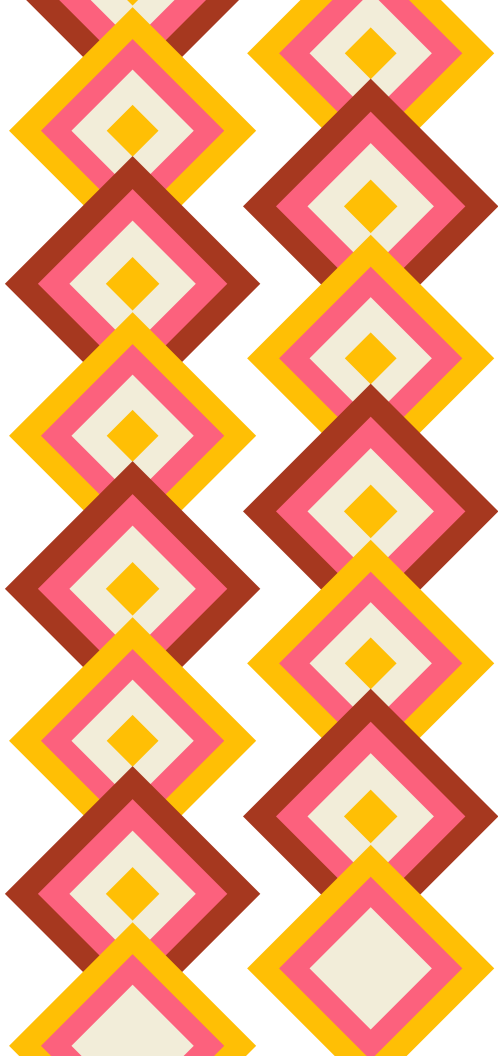

PLANTEAMIENTO DEL PROBLEMA

Colombia es reconocido hoy como un país pluricultural, argumentado por la existencia de 87 etnias indígenas, 3 grupos diferenciados de población afrocolombiana y el pueblo gitano según el DANE. Teniendo en cuenta que “en la actualidad existen 710 *resguardos indígenas* titulados ubicados en 27 departamentos y en 228 municipios del país, que ocupan una extensión de aproximadamente 34 millones de hectáreas, el **29,8% del territorio nacional**, lo cual representa, según el censo de 2018 del DANE, a **1.905.617 personas** que se reconocen como indígenas, una de estas comunidades es la **Embera Chami** o “*Habitante de Montaña*”, esta comunidad representa el **2,1%** de la población indígena de *Colombia*, con una población de **29.094** personas en 2005, de las cuales el 50,2% son hombres (14.609 personas) y el 49,8% mujeres (14.485 personas). El pueblo **Embera Chami** se concentra en el departamento de *Risaralda*, en

donde habita el 55,1% de la población (16.023 personas). Le sigue *Caldas* con el 24,8% (7.209 personas) y *Antioquia* con el 7,3% (2.111 personas). Estos tres departamentos concentran el 87,1% poblacional de este pueblo y el resto habitan en diferentes sectores del país gracias al **desplazamiento forzado, la conquista, colonización** y contacto con otras culturas (indígena, negra, blanca), teniendo cada región sus particularidades, *“mantienen una cohesión a nivel cultural con elementos de identidad muy fuertes como su idioma, tradición oral, jaibanismo, organización social, artesanías, ...”* (Ulloa, 2004).

Los **Embera Chami** cuentan con **146 familias** productoras de **artesanía** en la ciudad de *Pereira*, para la comunidad, esta práctica representa su sistema económico, y según Sandoval en 2019, estas familias representan un **bajo porcentaje** de participación dentro de la urbanidad y así mismo, son obviadas sus capacidades, aunque se tienen eventos como la expo artesanos que les brinda un apoyo nacional, no deja de ser un punto débil de visibilidad para toda la comunidad como tal, subestimando su impacto y talento.

En este contexto de pluriculturalidad y diversidad étnica en *Colombia*, la comunidad **Embera Chami**, a pesar de su rica tradición artesanal y su importancia cultural, enfrenta desafíos significativos en cuanto a su participación y reconocimiento.

Su artesanía, que representa un sistema económico fundamental para muchas familias, a menudo carece de la visibilidad y el acceso a mercados que le permitan *prosperar* y generar un **impacto económico positivo** para la comunidad. Así pues, el proyecto nace de una **necesidad** de promover un diálogo intercultural que ponga en valor la **joyería Embera Chami**, incluyendo sus *tradiciones y conocimientos ancestrales*, para así fortalecer su participación en un comercio a mayor escala.

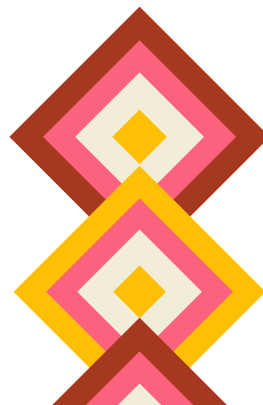



OBJETIVO GENERAL



Diseñar un sistema producto, bajo un enfoque colaborativo con la comunidad **Embera Chamí** de *Pereira*, que ponga en valor los saberes ancestrales y simbologías indígenas de la joyería como **Patrimonio Cultura**.

OBJETIVOS ESPECÍFICOS

Analizar la **simbología** que constituye la joyería indígena **Embera Chamí** como parte de su tradición.

Indagar sobre la **percepción** del público objetivo acerca de los saberes ancestrales y la simbología en la joyería **Embera Chamí**.

Configurar un sistema producto que **visibilice** el valor patrimonial y simbólico de la joyería **Embera Chamí** para su comercialización.



PÚBLICO OBJETIVO



Nuestro público objetivo está compuesto principalmente por **mujeres**, entre los **24 y 35 años**, pertenecientes a estratos socioeconómicos **4 y 5**. Se caracterizan por su interés genuino y aprecio por la cultura y tradiciones indígenas *colombianas*, valorando la artesanía auténtica con un significado cultural profundo, especial.

ALIADO

Para asegurar la *autenticidad* y el *valor cultural* de nuestras creaciones, el proyecto cuenta con un aliado fundamental: **Edilson Tanigama**, un experimentado artesano **Embera Chamí** de *Pereira*. A través de su legado familiar y su destreza, Edilson infunde en cada joya la esencia y el espíritu de su comunidad, manteniendo viva una **tradición invaluable**.



MARCO DE REFERENCIA

Para el claro desarrollo de este proyecto es necesario profundizar y relacionar algunos conceptos claves, esto nos brinda una base conceptual clave que nos va a permitir tener un contexto claro de los conceptos.

Patrimonio Cultural:

Para entender la realidad actual de una comunidad es necesario conocer la trayectoria misma de esta, cuáles fueron sus *creencias y bases propias* de sus antepasados, conocer sus hechos históricos, cuáles han sido los legados que han heredado a sus nuevas generaciones. A lo largo de la historia, las comunidades a través del ser humano se han esmerado en **conservar su memoria**, porque esto les permite **preservar** en el tiempo su **identidad, su cultura, conocimiento, bienes y sus costumbres** ya que al

final estos aspectos les confiere la identidad que hace parte de su **diario vivir**. Todo este entorno entendido en general como patrimonio cultural de una comunidad.

Bákula Budge, quien es desde 1982 es directora del *Museo del Banco Central de Reserva*, y que ha sido Curadora del *Museo de Arte Precolombino* y consultora de la **UNESCO**, en 2017 afirma que el **patrimonio cultural** es reproducido de generación en generación para asegurar la **preservación de la cultura, tradiciones, bienes materiales e inmateriales y la identidad de la comunidad**, contribuyendo así a la diversidad cultural, además, este no es solo un conocimiento salvaguardado entre generaciones, es la forma en la que la comunidad se **relaciona entre ellos y con su entorno**.

Los bienes culturales están divididos en:

1.- Inmateriales o intangibles, hacen referencia a los bienes que no logramos tocar, pero sí podemos escuchar, leer, oír, cantar, comer, beber y disfrutar, como, por ejemplo: leyendas, cuentos, rezos, mitos,





dialectos, rezos, recetas culinarias, remedios tradicionales, bebedizos; cantos, danzas y rituales.

2.- **Materiales o tangibles**, que son los que tienen cuerpo físico, el acervo cultural material es en general creado por el hombre, tiene **cuerpo físico** y lo encontramos en construcciones, conjuntos de edificaciones como los centros históricos, sectores antiguos y parajes que poseen un valor universal excepcional desde el punto de vista de la historia, del arte, o de la ciencia; sitios arqueológicos, objetos como esculturas, libros, muebles, instrumentos, muebles, esculturas, entre otros.

En nuestro país, el **Ministerio de Cultura**, creado mediante la Ley General de Cultura (*Ley 397 de 1997*), es la entidad responsable de los bienes declarados como patrimonio cultural, en todo el país, por medio de la **Dirección de Patrimonio**. Los objetivos de la Dirección de Patrimonio son **conocer, valorar, divulgar, conservar, salvaguardar y fortalecer** el *patrimonio cultural colombiano*. En Colombia se reconocen bienes de interés cultural de carácter nacional que se encuentran representados en: conjuntos de inmuebles, áreas de reserva natural, zonas

arqueológicas, centros históricos y sectores urbanos, bienes muebles. También dentro del patrimonio nacional encontramos las tradiciones, personajes, creencias, rituales que tienen un especial significado para la *comunidad*.

Joyería Embera Chami

La primera comunidad indígena **Embera** originaria de lo que en la actualidad se le conoce como el departamento del *Chocó* se localizaba en zonas entre la cordillera central y el océano Pacífico, la cual se dividía en 4 comunidades según su razón: **Embera Oibida, Dobida, Eyabida y Pusábida**. Refiriéndose pues, **Embera** como el significado de *gente y bida* como existencia, y respectivamente se denominan “*Gente de la Selva*”, “*Gente del río*”, “*Gente de la montaña*” y “*Gente del mar*”. Estas comunidades gracias al **desplazamiento** por la conquista y su contacto con otras etnias se vieron obligadas a desplazarse a diferentes zonas del país, por lo que sus simbolismos y prácticas pueden variar entre comunidades, en este caso, mencionamos a los **Embera Chami**, ellos hijos de los **Embera Eyabida**, hoy se encuentran radicados en varias regiones del país, perseverando

su patrimonio con diferentes prácticas, ya sea el **Jaibanismo** (*su religión*), la agricultura, cerámica, artesanía u orfebrería, cada uno con sus respectivas tradiciones y saberes ancestrales. Hablando específicamente de la **artesanía**, esta cumple un rol de comunicación visual desde los orígenes de esta comunidad, antes solo para ellos, pero gracias al desplazamiento de su territorio se vieron en la necesidad de **cambiar sus prácticas laborales**, siendo así hoy en día la joyería Embera Chami un producto de comercialización, con símbolos y colores que representan el estado de salud, su pensamiento, fortaleza, la forma en la que se relacionan con su familia, diferenciación de géneros, y como amuleto de protección de la siguiente forma:

- Las manillas cumplen la función de protección.
- El **Okama** o “*Camino que recorre el cuello*” es un elemento diferenciador entre las **mujeres**, definiendo así si es una mujer casada, soltera, adulta o niña, dependiendo de su tamaño o forma.
- Un triángulo con la punta hacia abajo significa el pensamiento del hombre, hacia arriba de la mujer.

- La pechera representa la cacería y el pensamiento de los hombres, les permite diferenciarse.
- El color azul representa cielo, el mar y el espacio.
- El color rojo significa la sangre y la raza.
- La naturaleza se representa con el verde.
- El amarillo representa al sol, la alegría y el oro.
- El color naranja y morado comparten el significado de las flores.
- El blanco representa las nubes y la paz.
- Las siguientes formas, espiral, rombo, círculo, líneas quebradas, y figuras geométricas representan respectivamente el camino, las cuatro estaciones, unión y comunidad, la cordillera y por último los sentimientos hacia la madre tierra.

Aunque la principal expresión de los artesanos **Embera Chami de Pereira** en la actualidad para la creación de la joyería sean las chaquiras o mostacillas, algunos artesanos preservan la creación y el uso de joyas con metales como el oro, esta práctica, se remonta a la comunidad Embera en el *siglo XX*, estos

accesorios como *narigueras*, *orejeras*, *patenas* que caen sobre el pecho, dijes, diademas con penachos de plumas, coronas, brazaletes, cumplían otro mensaje visual dependiendo si eran momentos de guerra, de ceremonia, aunque también representaba la categoría o cargo que ocupaban, esto hoy en día se mantiene en algunas ceremonias o personas de la tercera edad de la comunidad, siendo reemplazado por el tejido con mostacilla.

Además de estas prácticas de su simbología, hay una tradición que se ha ido perdiendo a través del tiempo, esta con su simbología propia, se trata de la creación de piezas de joyería en plata, creada a partir de martillar, moldear y limar monedas de plata antiguas. Esta representaba un valor simbólico importante en la comunidad, que, con la llegada de la comercialización de sus artesanías, la poca disponibilidad de los materiales, y todo lo que conlleva su metodología de creación fue perdiendo progresivamente artesanos que desarrollaran y conocieran de su método de elaboración y simbología única.

- Las siguientes simbologías representan los patrones utilizados por la comunidad Emberá Chamí.

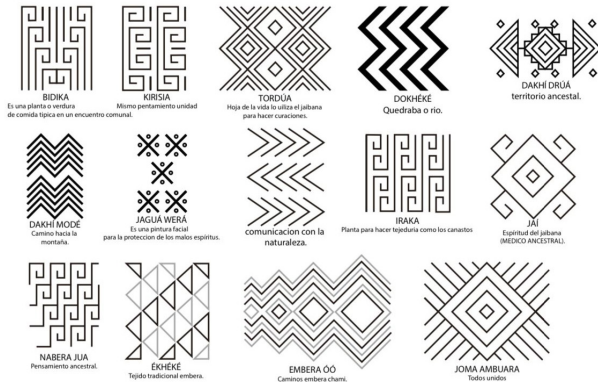
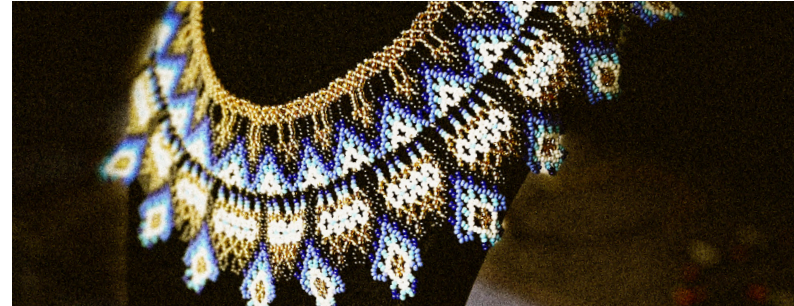

Simbología Indígena Emberá Chamí. (s.f.). En Cose di Betta.
Recuperado de <https://cosedibetta.com/cosedelmondo/>

Entender

- ◆ Encuesta
- ◆ Entrevista
- ◆ Recopilación de datos
- ◆ Análisis de datos
- ◆ Definición del Problema

Definir

- ◆ Empatizar
- ◆ Creatividad
- ◆ Registro fotográfico
- ◆ Registro audiovisual
- ◆ Materiales y Tecnología

Explorar

- ◆ Prototipado
- ◆ Modelos
- ◆ Dibujos Constructivos
- ◆ Verificación

Evaluar

- ◆ Pruebas de usuario
- ◆ Solución

METODOLOGÍA

01 ENTENDER

En esta primera fase, se pretendía **conocer** de primera mano la historia de la cultura y artesanía **Embera Chamí**, su simbología y su patrimonio, además de conocer la **percepción** del público objetivo acerca de esta comunidad. Para esto, fue necesario el uso de diferentes herramientas de investigación, siendo así, se implementó una investigación de archivos para entender la historia y el significado de la **simbología** Embera Chamí. Continúo al desarrollo de la primera fase, se realizaron encuestas a *80 personas*, donde se comprobó el poco reconocimiento de la artesanía y cultura Embera Chamí, además se realizó una entrevista con el artesano **Edilson Tanigama** perteneciente a esta comunidad indígena, el cual fue fundamental para corroborar que la información investigada fuera coherente con la realidad de su comunidad, en este punto de la investigación se definió el **público objetivo** como las mujeres de clase media a alta, entre los 25 y 38 años que están interesadas por piezas de joyería, no conocen la artesanía Embera Chamí ni su impacto, aunque están interesadas en su alcance y potencial.

¿Haz oído hablar de la comunidad **Embera Chamí**?



¿Conoces la **artesanía** Embera Chamí?



¿Estarías interesado en comprar joyería en metales preciosos **inspirados** en la simbología Embera Chamí?

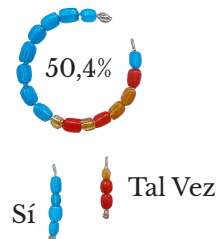

02 DEFINIR

Después de haber entendido la problemática, se vuelve a realizar otra entrevista con el artesano aliado, en este momento para **definir** de manera delimitada la simbología Embera en la que se basará el proyecto y el cómo integrarla éticamente en el desarrollo del sistema producto. Consiguiente a esto se buscaron otros referentes en marcas como *Schiaparelli* y *Vanessa Zúñiga* por sus diseños, por otro lado, se implementaron símbolos, patrones y colores de las comunidades indígenas **precolombinas**. También se definió el uso de la plata para el prototipado de las joyas, y el uso de cartones reciclados para la bolsa y otros elementos del sistema.

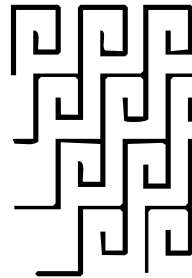
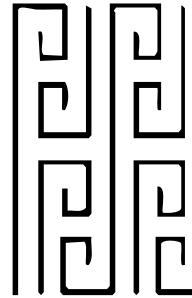
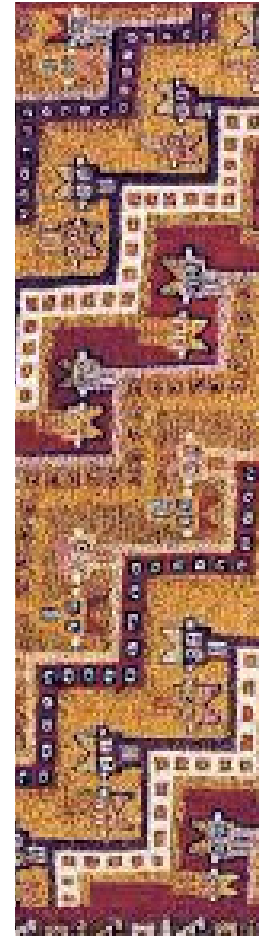
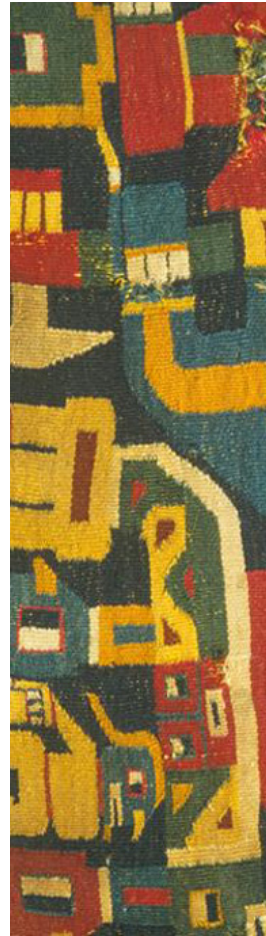



R E
F R E
T E N
S

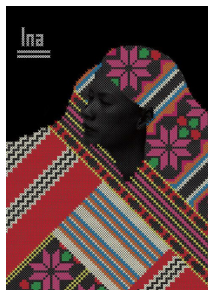
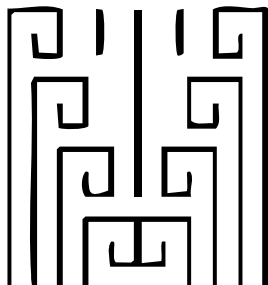
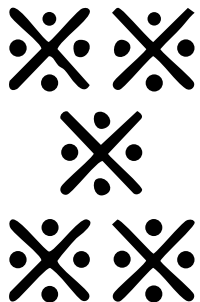
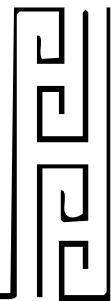
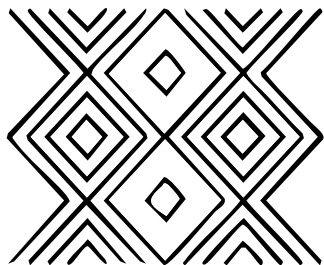



BOCETACIÓN



03 EXPLORAR

Posterior a la definición de la simbología a utilizar, se empezó el proceso de bocetación del logo, las piezas de joyería y conceptualización de la marca, este fue un proceso **análogo** hecho con pluma y tinta, para después digitalizarlo, para este proceso se pensó en la simbología desde otras perspectivas y modulándolas. Posterior a la **bocetación** de las piezas se realizó entonces una *evaluación* con el aliado Edilson Tanigama, el cual corroboró que los diseños no tergiversaran su simbología, se definió la técnica y el proceso de elaboración, así pues, para tener una idea clara de las piezas se realizaron dibujos constructivos, con las medidas y materiales, para estos luego renderizarlos, y finalmente **prototiparlos**.

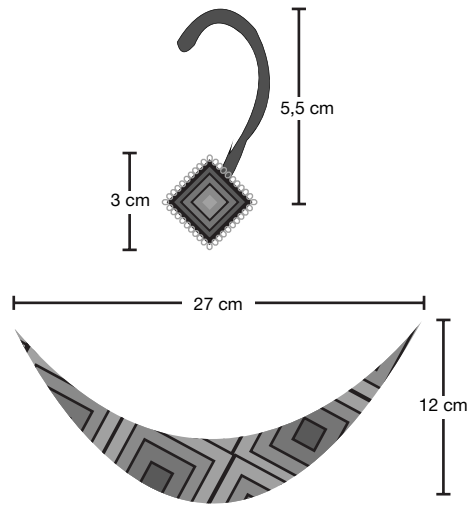

RAÍCES DORADAS

Una colección aplicando la tridimensionalidad de la simbología Embera Chamí.



JAGÚA WERÁ

Dije que simboliza la pintura facial utilizada por los **Embera** para protegerse de los *malos spiritus*.



BIDIKA

Arete que representa una verdura de comida típica en un **encuentro comunal**.

TORDÚA

Pendiente de hoja de la vida que utiliza el **jaibana** para hacer **curaciones**.

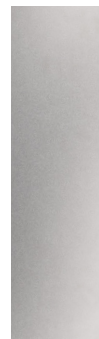



TORDÚA

Collar de hoja de vida que utiliza el jaibana para hacer curaciones.



PROCESO DE ELABORACIÓN

Piezas elaboradas en plata por el artesano Embera Chamí Edilson Tanigama en su taller en *Pereira*.



Fundir la plata



Vaceado



Aplanado



Calentado



Limado



Darle forma



Limado

SISTEMA POR PARTES

Cada elemento del sistema fue pensado para que represente y ponga en valor el trabajo artesano Indígena.



TORDÚA

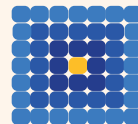

Hoja de la vida que
utiliza el jaibana
para hacer *curaciones*.



Sumérgete en la riqueza cultural con nuestra joyería, elaborada con maestría por manos artesanas *Embera Chamí*. Cada pieza narra una **historia ancestral**, un legado en riesgo de desaparecer gracias al *desplazamiento forzado*, perseverante transmitido a través del tiempo.



RAIDO



RAIDO

Sumérgete en la riqueza cultural con nuestra joyería, elaborada con maestría por manos artesanas *Embera Chamí*. Cada pieza narra una **historia ancestral**, un legado en riesgo de desaparecer gracias al **desplazamiento**





RAIDO

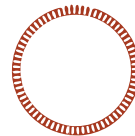
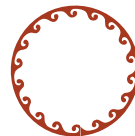

Simbología

Los marcos derivados de la simbología de la cultura Tairona, representan diferentes niveles de sabiduría, el jaguar simboliza el poder y la conexión con el mundo espiritual.

Tipografía

ABCDEFGHIJKLM
NOPQRSTUVWXYZ
0123456789

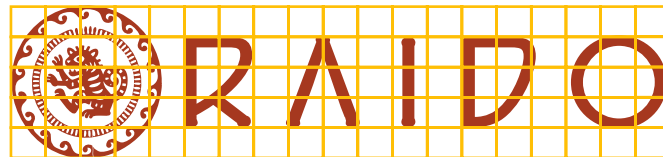



04 EVALUAR



En pro del buen desarrollo del sistema producto, fueron necesarias **cuatro** validaciones y una evaluación por parte de los profesores de la Universidad Javeriana Cali, siendo así cinco momentos diferentes, el primero con Edilson Tanigama para evaluar el uso **ético** de la simbología en el diseño de las piezas. El segundo, se realizó una encuesta para definir la **identidad** de marca según su legibilidad y representación simbólica. Para el tercer momento, se organizó un focus group corroborando la **comodidad** de las piezas. En el cuarto momento, los profesores evaluaron el sistema producto completo, evaluando todo la **experiencia** del sistema. Por último, en la feria “*Cogela Suave*”, se evaluó el sistema completo nuevamente con las correcciones hechas por los profesores, así pues, se concluye el diseño del sistema producto.

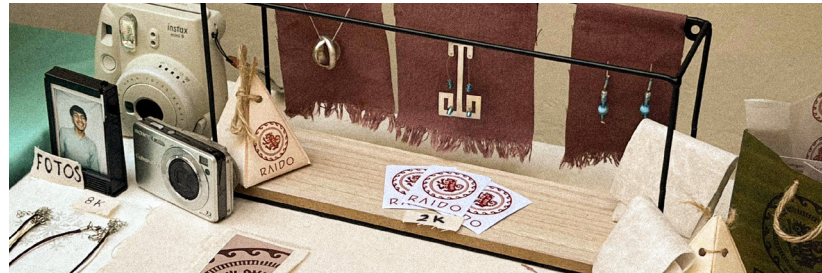

ARTEJANO

Como se mencionaba anteriormente, la primera verificación fue con el artesano Edilson Tanigama, al cual se le realizó una visita en su taller en **Pereira**, donde se discutió la forma en la que se realizarán las piezas, el material y los detalles en mostacilla.



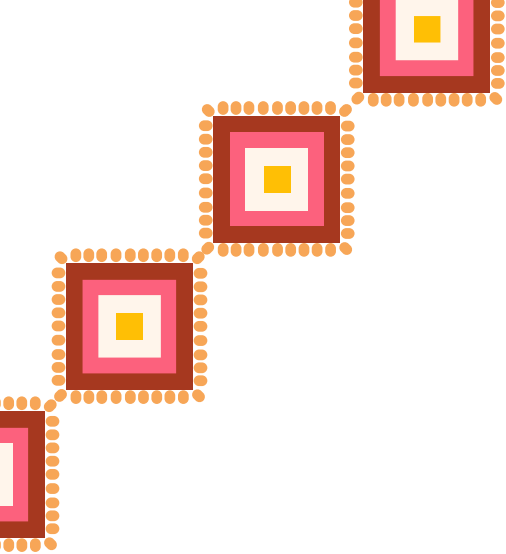

Focus

Para la segunda y tercera evaluación se utilizó un focus group de 9 mujeres donde se corroboró la usabilidad de las joyas, el sistema producto y el impacto de la identidad de marca, así como sus empaques en ese momento.





FERIA

Para esta última revisión fue realizado en la feria “Cógela suave” donde alrededor de **mil personas** evaluaron el nuevo sistema corregido según las observaciones realizadas por los profesores en la evaluación penúltima donde se **aprobaron** los cambios y se recaudó un poco de dinero para recuperar la inversión en el proyecto.

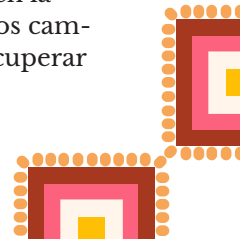

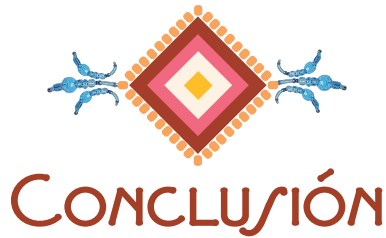

La moda es una herramienta poderosa para narrar historias, preservar memorias y proyectar identidades. Al integrar los saberes ancestrales de comunidades como los Emberá Chamí en el diseño contemporáneo, no solo se enriquece la estética de nuestras creaciones, sino que se reconstruye un vínculo con nuestras raíces culturales.

El proyecto confirma que integrar el patrimonio cultural Emberá Chamí en el diseño contemporáneo permite rescatar tradiciones ancestrales, fortalecer la identidad colombiana y crear productos culturalmente significativos. A partir de la investigación, la colaboración con el artesano y la validación con usuarias, se evidenció que es posible diseñar joyas que respetan la simbología tradicional, mientras cumplen criterios de comodidad, versatilidad y atractivo comercial. La validación de la marca, mediante encuestas, aseguró la coherencia gráfica entre la identidad visual y los valores culturales propuestos. Así, el proyecto logra tender un puente entre la tradición y la innovación, ofreciendo una propuesta ética, auténtica y viable para el mercado actual.

REFERENCIAS

Nota Económica. (2023, 23 de noviembre). ¿Cuál es la importancia de la industria de la moda en Colombia?. La Nota Económica. Movidas Empresariales.

Portafolio. (2023, 9 de noviembre). Sector de la moda y su importancia a las economías de Colombia y el mundo. Portafolio. Economía - Finanzas. <https://www.portafolio.co/economia/finanzas/finanzas-personales-ocho-buenos-habitos-para-triunfar-con-el-dinero-en-2024-596902>

Valero Ramírez, V. (2021). Moda que se hace en Colombia. Universidad de San Buenaventura.

(Artesanías de Risaralda. presentación cultura Emberá Chamí. D: 10, 2012)

Bákula Budge, C. (2017). Tres definiciones en torno al patrimonio. Turismo Y Patrimonio, (1), 167-174. <https://doi.org/10.24265/turpatrim.2000.n1.11>

Carmona Maya, S. (1991). Simbolismo en la representación gráfica embera. Boletín Museo del Oro, (29), 103–119. Recuperado de <https://www.cervantesvirtual.com/obra/simbolismo-en-la-representacion-grafica-embera-919719/>

Ramírez Amaya, M. J. (2015). Artesanía emberá chamí, de la mano de la joyería [Monografía de pregrado, Universidad Católica de Pereira]. Repositorio UCP. <https://repositorio.ucp.edu.co/entities/publication/9dbd4312-f83d-4ad3-b495-676531eea5a0>

Simbología Indígena Emberá Chamí. (s.f.). En Cose di Betta. Recuperado de <https://cosedibetta.com/cosedelmondo/>

Suárez Higuera, Edgar Gabriel. (2020). UNA REINTERPRETACIÓN PICTOGRÁFICA DE LA ESPIRAL EN ALGUNAS CULTURAS INDÍGENAS DE COLOMBIA. Lingüística y Literatura, (77), 433-469. Epub October 29, 2021. <https://doi.org/10.17533/udea.lyl.n77a19>

Museo Chileno de Arte Precolombino. (2011). [Descripción de la imagen, ej., Fragmento textil precolombino o Diseño iconográfico andino] [Fotografía]. Recuperado de <https://precolombino.cl/wp/wp-content/uploads/2011/03/70036.jpg>

