

CONTEMPLANDO: ESPACIO Y SER.
JHUNNIOR BELTRÁN PIÑEROS

1- INTRODUCCIÓN.

2- SOBRE LA ACADEMIA.

3- PROYECTO.

4- CONTEXTO.

5- FORMA.

6- MATERIAL.

7- MEMORIA.

8- CHILA.

- RELATOS:

- MEMORIA DE LA VOZ.

- EL OCASO.

- TIEMPO TEJIDO.

- AUSENCIA.

- HUELLA.

- LUZ.



CHILA



JHU

INTRODUCCIÓN

ES LA ARQUITECTURA EL ESPACIO CONSTRUIDO POR LA MORALIDAD DE LA MASAS Y LOS HECHOS HUMANOS POR LA QUE FUE DIRIGIDA, CONTROLADA Y HOY CONDENADA COMO EL ESPACIO QUE SE CONSTRUYE PARA EL HUMANO, HA DE SER HABITADA, EFICIENTE, EFICAZ, FIRME, ÚTIL Y BELLA.

NO SE PUEDE QUEDAR EN PALABRAS, LA ARQUITECTURA ES UN HECHO TANGIBLE, MEDIDO, CONTROLADO, DEL DETALLE, "DIOS ESTÁ EN LOS DETALLES", PERO NO SE HABLA DE LA ARQUITECTURA POLÍTICA, SOCIAL, HUMANA, ARTÍSTICA. CUANDO SE APRENDE Y SE CREA ESTA DISCIPLINA SE TRAZA UN CAMINO LLENO DE PREGUNTAS, DE IRES Y VENIRES, ENCONTRAR LA BELLEZA DE LA AUSENCIA, DEL VACIO, LA OTREDAD, LA LUZ Y LA OSCURIDAD QUE HABITA EN NOSOTROS Y EN LOS OBJETOS ARQUITECTÓNICOS. HABITAR, HABITAR LA MENTE, EL CUERPO Y EL ESPACIO, COMO LA CASA, LA CALLE Y LA CIUDAD, A TRAVÉS DE UN ACTO DE RESPETO, MEMORIA, PATRIMONIO, CULTURA Y ARTE.

ENTONCES ¿ PORQUE NO HABLAR DE ARQUITECTURA COMO ARTE ? SI COMPONE HECHOS ESTÉTICOS A TRAVÉS DE LOS QUESTIONAMIENTOS HUMANOS Y SU HABITAR, ¿PORQUÉ NO SE NOMBRA EN LA ACADEMIA EL ARTE A TRAVÉS DE LA ARQUITECTURA? ¿

¿ DÓNDE NACE ESTE CONFLICTO? ¿ PORQUÉ NEGAR LO QUE SOMOS ?

2- SOBRE LA ACADEMIA.

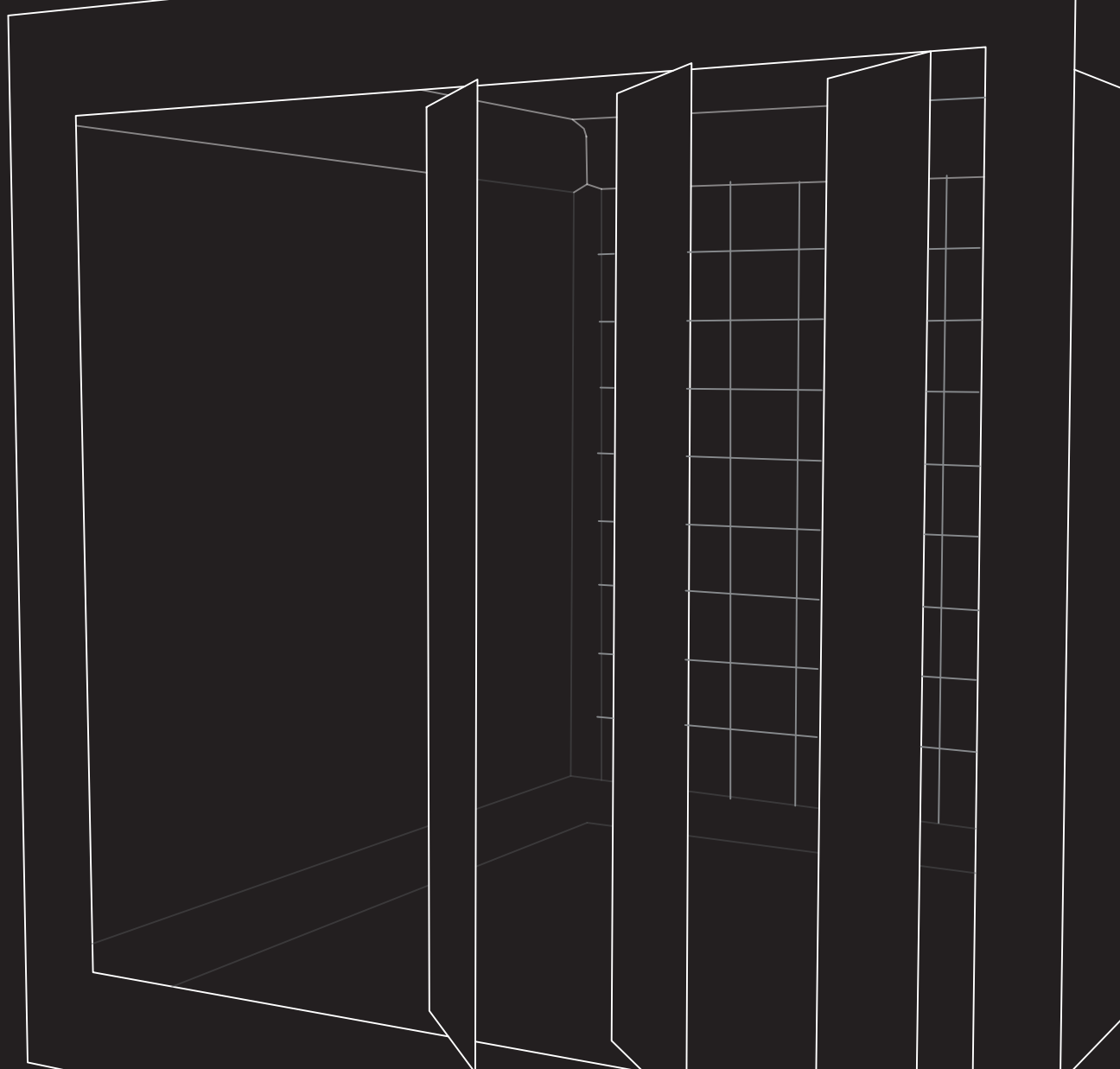

SIENDO LA ARQUITECTURA UNA DISCIPLINA CON UNA TRAYECTORIA TAN ANTIGUA COMO EL HECHO HUMANO, ¿ PORQUÉ SE HA QUEDADO EN EL SIGLO X?, DONDE SOLO SE PENSABA HACER ESPACIOS, HOY, CON LA LLEGADA DEL NUEVO SIGLO DEBEMOS MIRAR LAS PROFESIONES COMO ACTOS TRANSVERSALES, ASÍ COMO REFIERE FRANCISCO EN LAUDATO SI' "DEBEMOS PREOCUPARNOS POR HECHOS HUMANOS". LA ARQUITECTURA NOS INVITA A CUESTIONARNOS MÁS QUE LOS OBJETOS ARQUITECTÓNICOS LA FRASE " EL BUEN ARQUITECTO ES QUIEN CONSTRUYE" ESTA SOBREVALORADA.

SE DEBE ABRIR LOS OJOS NO SÓLO A LOS AVANCES TECNOLÓGICOS, QUIEN CENTRE SU ATENCIÓN SOLO EN ESTE HECHO ESTA POLARIZADO Y AL ESTAR DICHA POSICIÓN A PERDIDO EL RITMO DE AVANCE; HOY BÚSCAMOS PREGUNTAS, URANO EN ACUARIO NOS INVITA A REGENERAR LAS TEORÍAS Y NO COMO ACTO DE REBELDÍA, SI NO COMO ACTO DE HUMANIDAD, NO SOMOS MÁQUINAS, SOMOS HUMANOS QUE SENTIMOS, Y PARA SENTIR HAY HABITAR LOS CUESTIONAMIENTOS, COMO PICASSO, APRENDER PARA DESAPRENDER.

3- PROYECTO-CORTE LONG.

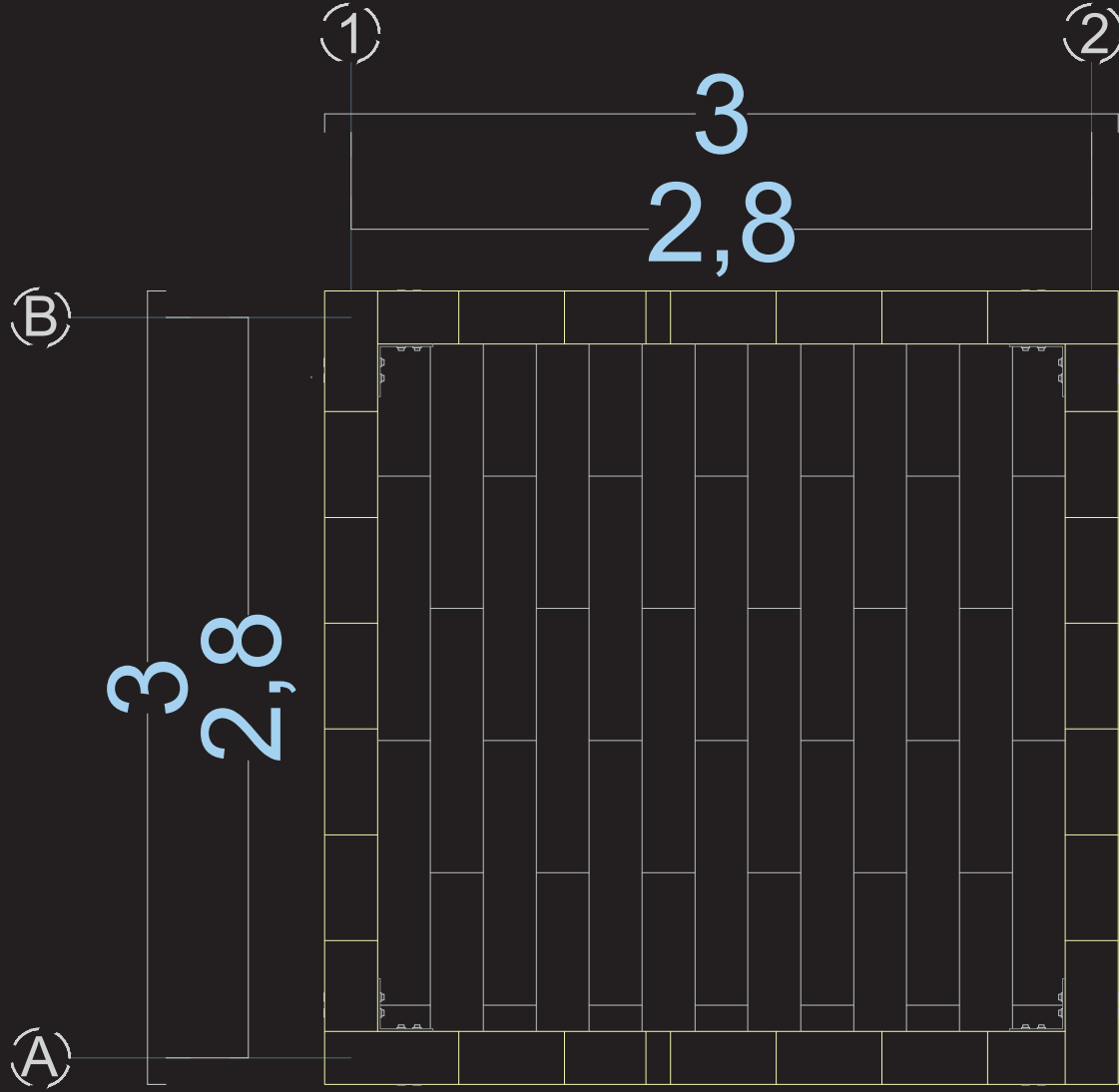

PLANTA CUBO.

EN CONVERSACIONES ÍNTIMAS DOÑA CHILA, NARRA HECHOS VIOLENTOS COLOMBIANOS EN LOS CUÁLES ESTUVO PRESENTE Y SU SER NO INTERIORIZA, QUE ES UNA VÍCTIMA DE LAS CUÁLES TANTO SE HABLA Y POCO SE RECONOCE. DE AHÍ NACEN PREGUNTAS QUE AYUDAN A COMPONER ESTE PROYECTO: ¿CÓMO SE RESTITUYE Y SE SANA EL DOLOR DE UNA VÍCTIMA?, ¿CÓMO SE REPRESENTA ESTE DOLOR? ¿CÓMO ES LA POÉTICA EN EL ESPACIO DE LA MEMORIA EN LA ARQUITECTURA?.

LA LEY 1448 DE 2011 BUSCA RESTITUIR DE MANERA SIMBÓLICA A LAS VÍCTIMAS DEL CONFLICTO COLOMBIANO. ESTO CONLLEVA A LAS PRINCIPALES ADMINISTRACIONES NACIONALES A ESTRUCTURAR ESPACIOS DE MEMORIA COLECTIVA EN SUS LOCALIDADES, CONTEXTO VIVIDO DE MANERA DIRECTA DURANTE CASI CINCUENTA AÑOS DE VIDA DE FAMILIARES, AMIGOS Y CASO P E R S O N A L .

4- CONTEXTO.

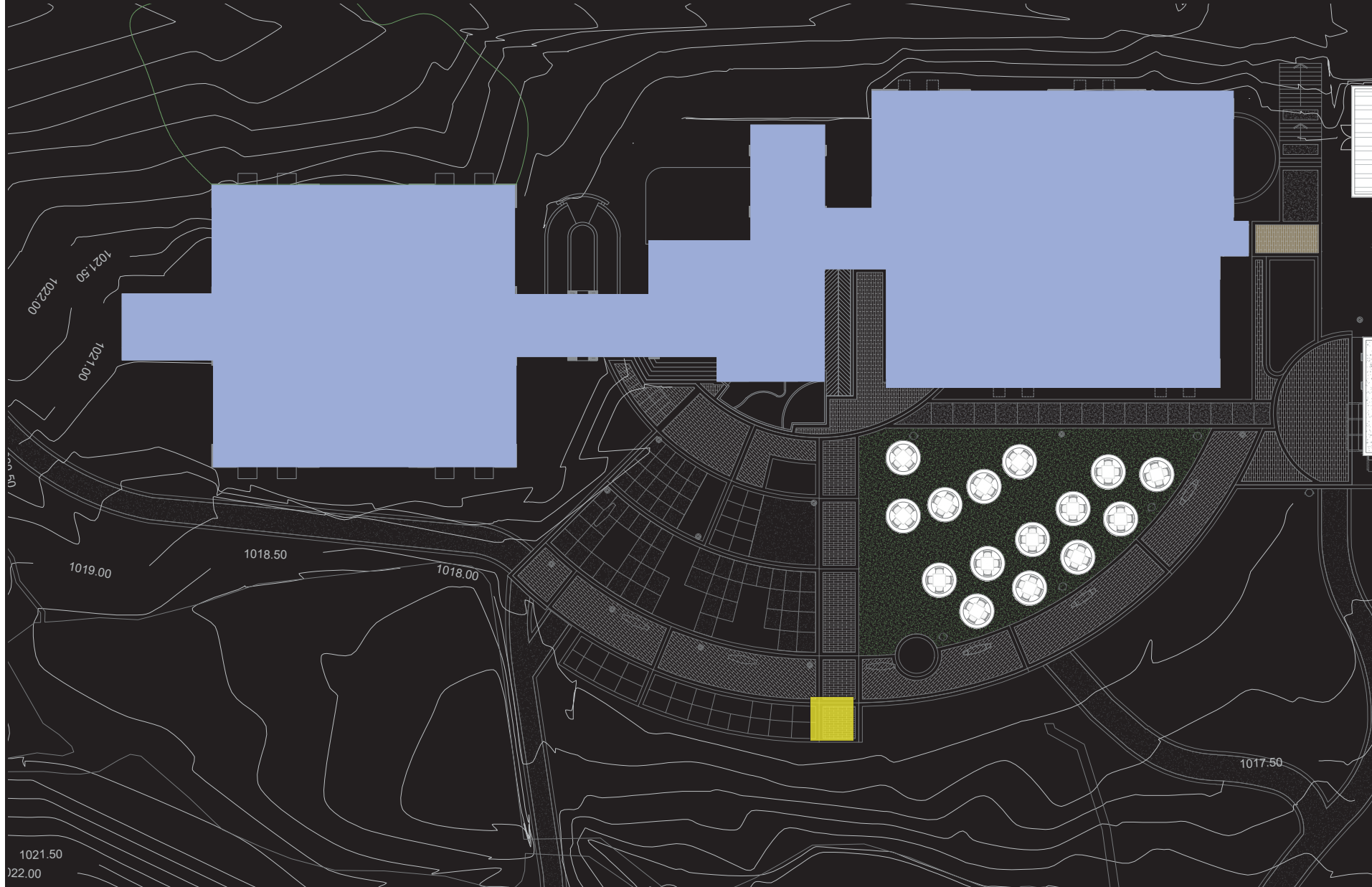

1021.50
1022.00

UNIVERSUM:

TOTALIDAD, UNIVERSALIDAD.

LA UNIVERSIDAD CONTEMPORÁNEA **ES EL ESPACIO** DONDE CONVERGEN MÚLTIPLES DISCIPLINAS CON UNA FORMA ESTRUCTURAL QUE SE OPONE AL UNIVERSUM DE CICERÓN.

LOS CUESTIONAMIENTOS DAN COMO RESULTADO NUEVAS MANERAS DE PERCIBIR EL MUNDO.
CONFRONTANDO EN UNA RELACIÓN 3:1 QUE SE PODRÍA DENOMINAR TRINITARIA FIRME, BELLA Y ÚTIL
DE 9 METROS DE ALTURA APROX. O COMO PARA NIETZSCHE
CAMELLO, LÉON, NIÑO.
¿ ES MI CONFRONTACIÓN CONTRA LA ACADEMIA? Ó ¿ ES LA EVOLCIÓN DEL NIÑO?
¿ DIOS HA MUERTO?

5- FORMA.

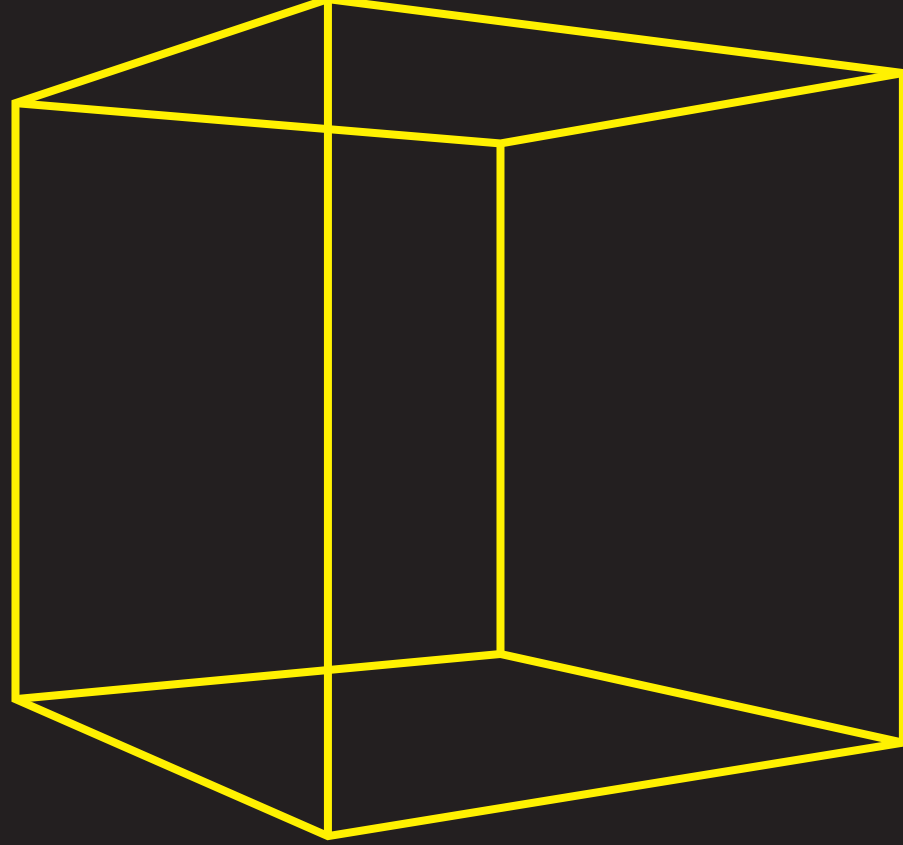
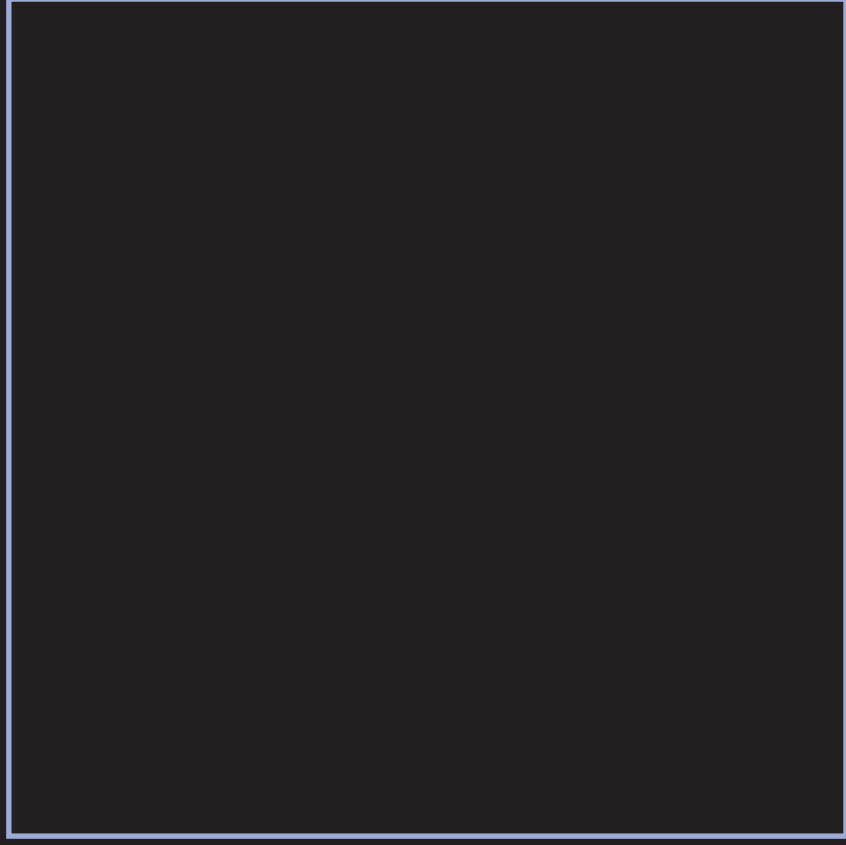

C U B O :

CUADRADO TRIDIMENSIONAL.

SIENDO UNA DE LAS MAYORES CREACIONES DEL HOMBRE Y UNA DE LAS FORMAS MÁS PURAS DE LA GEOMETRÍA, COMPUESTA POR 2 TRIÁNGULOS RECTÁNGULOS, ES ESTE EJERCICIO EL SCALE DEL PRIMER EJERCICIO QUE SE EJECUTA AL INICIAR EL PROCESO DE APRENDER PARA DESAPRENDER DE LA ACADEMIA. ES LA FORMA CON QUE EL SABER Y EL CONTROL OPRIMEN LAS LIBERTADES DE LO CONTEMPORÁNEO.

ES LA EVOLCIÓN DEL (HA)SER, TRANSFORMAR LA PALABRA EN SER, EN LA TRINIDAD ESTA LA PERFECCIÓN.

CUERPO, MENTE, ESPACIO.

6- MATERIAL.



COLOMBIA TIENE ALREDEDOR DE 100,000 HECTÁREAS DEDICADAS AL CULTIVO DE **GUADUA**, EN EL AÑO 2005 SE PRODUJERON 51.000 HECTÁREAS.

REGIONES CLAVE: **VALLE DEL CAUCA** APROXIMADAMENTE 30,000 HECTÁREAS DE **GUADUA**, **CAUCA** SE CULTIVAN ALREDEDOR DE 20,000 HECTÁREAS, **CHOCÓ**.

APROXIMADAMENTE EL 60-70% DE LA PRODUCCIÓN SE DESTINA A LA **CONSTRUCCIÓN**; Y ENTRE 20-30% SE UTILIZA EN LA ELABORACIÓN DE PRODUCTOS ARTESANALES.

7- MEMORIA.



EL TRAZO, LA HUELLA, Y LOS HECHOS ARQUITECTÓNICOS HAN DE PLASMAR MEMORIA, PUES EL PASO DADO, EL PUNTO EXTENDIDO DEJAN RASTRO, COMO EL TIEMPO. EL TIEMPO EN LAS FACHADAS, COMO **LAS MIRADAS EN LA PIEL.**

EL HOMBRE TIENE MIEDO AL OLVIDO, POR ESO HA DE HACER, COMO ACTO INVOLUNTARIO □ EGOCÉNTRICO, QUE HAY **DEL TIEMPO QUE NO SE HABITA,** LAS VIDAS QUE NO RECORDAMOS, LAS CONVERSACIONES QUE EL VIENTO SE LLEVA. SER, RECORDAR, HONRRAR.

EL HOMBRE TIENE SED DE HACER Y SER, NO QUIERE ESTAR **EN EL VALLE DEL OLVIDO,** COMO JUNG Y EL HOMBRE **EN UN SIN SENTIDO,** LA VIDA, EL RECORRIDO, LA MEMORIA, EL TRAZO, LOS PASOS DADOS, **LA PALABRA DICHA.**

SER.

8- CHILA - LATERAL DERECHA.

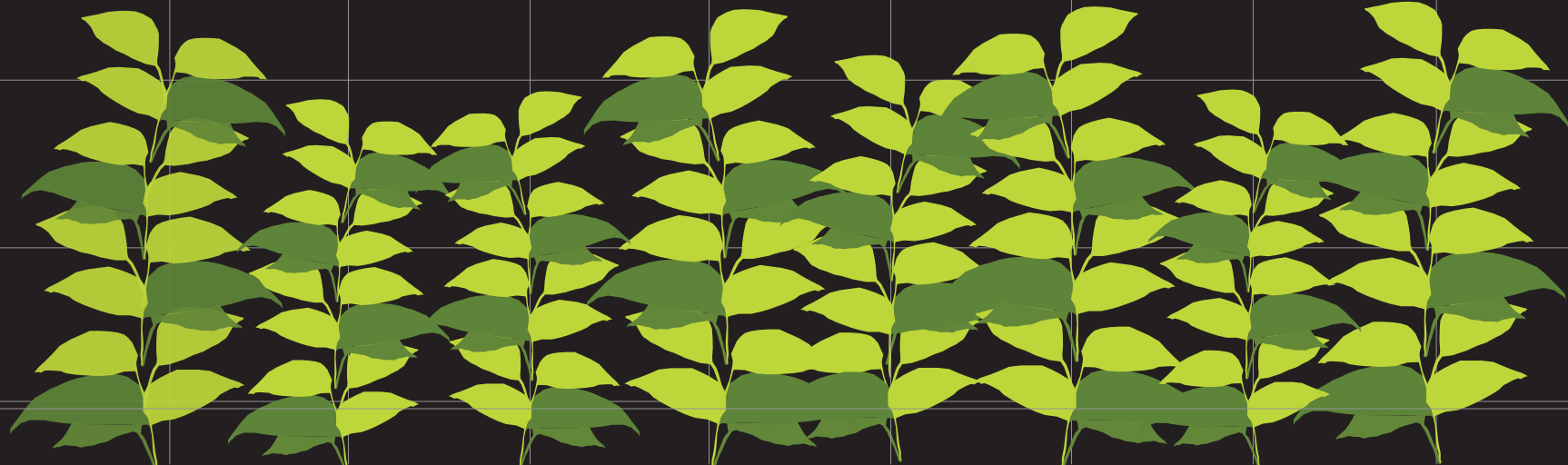

ENTRE PATIOS, FLORES Y ALAMBRES, LAS MANOS TEMBLOROSAS, PIEL FRÁGIL TIENEN SED
DE HACER, ES IMPOSIBLE QUEDARSE QUIETO CUANDO EL **HA^(O)SER** ESTA EN LA SANGRE,
NO ESPERAR PARA DAR, NO ESPERAR PARA HA^(O)SER, CHILA ARTESANA
NA DE NACIMIENTO Y DE SOL CAPRICORNIANO, SIN ESTUDIOS SEMBRÓ SU HOGAR, SUS
FLORES Y PATIOS.

CREABA ESPACIOS SIN IMPORTAR ESCALA, NI MATERIALIDAD.

E L L A
SEMBRÓ EN MÍ EL AMOR SIN FINAL, EL AMOR POR CREAR Y CUIDAR CON PASIÓN.

NO TE OLVIDO.

RELATOS



JHU



TU

MUNDO



MEMORIA DE LA VOZ

A

I

O

N

E

S

U

A

EL

OCASO

TIEMPO

TEJIDO

MAÑANAS FRÍAS, OLOR A CAFÉ, SILENCIOS VACÍOS, SANAR SE VOLVIÓ MÍ HABITAR,
UN ARROYO EN EL TACTO DE LA PIEL,
DE LAS MAÑANAS QUE SON HABITADAS CON OLVIDOS, VACIOS, AUSENCIAS.

VACIO

ES LA VOZ QUIEN EJECUTA, QUIÉN ABRAZA Y ACOMPAÑA EL HA⁰SER, EL PASO DADO, LA
LÍNEA TRAZADA, Y LA PALABRA OLVIDADA.
PALABRA ACCIÓN,

V

A

C

I

O

MADRE,

HIJA,

HUMANA.

EL OCASO HA LLEGADO. **TRANSITAR LA MATERIA HUMANA** SE VUELVE
I N T A N G I B L E ;
LA VIDA, EL AMOR Y EL SER EN EL CUERPO.

LA CARNE, LA MENTE Y EL ESPACIO SON HABITAR EL **ETERNO RETORNO,**
LA EVOLUCIÓN DEL ALMA Y LAS VIDAS EN ESTA VIDA.

LOS OCASOS EN LA PIEL DE LINOS HABITADOS.

TEJER LA PIEL HUMANA EN RELATOS CON OLOR A OCASO.

EL TIEMPO DE LAS PALABRAS,

PALABRAS, PALABRA, TEJER, ME TEJO, ME ENREDO, ME TEJO, PACIENCIA, AMOR.

EL TIEMPO EN LAS FACHADAS,

AMOR Y TIEMPO,

LLUVIAS, OCASOS DEL TRÓPICO.

ME HABLO, ME ME TEJO, TIEMPO, TEJO,

MI TIEMPO, MI RITMO, R I T M O.

EL TIEMPO EN LAS FACHADAS

AUSENCIA

HUELLA
HUELLA
HUELL
HUEL
HUE
HU
H

RESPIRAR, PALPAR, OBSERVAR, DEGUSTAR,

CAMINAR, OLVIDAR.

OLVIDAR LO

HABITADO, EL PASO DADO, EL TRAZO DEL PUNTO EN LA LÍNEA,

SE OLVIDA EL

DOLOR, LA INFANCIA, CASI TODO SE OLVIDA,

PERO,

NO SE OLVIDA LA PALABRA

DICHA, LA FLECHA LANZADA, EL DAÑO OCASIONADO. SE HABITA, SE AVANZA,
SE RETROCEDE, NO MIRAMOS LOS PIES.

ABRAZAR LA TIERRA
CON LOS DEDOS Y DECIR:

“ESTÁS AQUÍ.”

LUZ
LUZ
LUZ

LUZ

LUZ

LUZ

LUZ







ENSAMBLE DE UNIÓN DE PLACA ACERO
OXIDABLE 1 MM



ENSAMBLE INDUSTRIAL TORNILLO Y PLACA
ALUMINIO 2 MM

