

Artículo 23 del reglamento de la Pontificia Universidad Javeriana

ARTÍCULO 23: "La Universidad no se hace responsable por los conceptos emitidos por los alumnos en sus trabajos de grado, solo velará porque no se publique nada contrario al dogma y la moral católicos y porque el trabajo no contenga ataques y polémicas puramente personales, antes bien, se vean en ellas el anhelo de buscar la verdad y la justicia"

O
r
o
z
c
o
V
a
n

M
a
n
u
e
l
A
l
e
j
a
n
d
r
o

OIYI KAN

Metonimias **Tropicales**

Artes

V
i
s
u
a
l
e
s



Pontificia Universidad
JAVERIANA
Cali

2024

新大正

Ya cuando salí del baño mi abuela estaba en el comedor. Ella estaba ahí, parada, con un tazón de sancocho en sus manos en medio de la sala, mientras esperaba a que mi mamá terminara de organizar el comedor. Apenas se movió el último plato, se acercó a la mesa y puso aquel brebaje criollo al lado del balde de metal lleno de calamares picantes. Justo en frente de un plato de cerámica rojo con caracteres chinos pintados de blanco, en ese recipiente, había servido una gallina comprada en Loboguerrero, la había cocido y adornado con salsas orientales que combinaban con el plato de azulejos rebosante de bollos de cerdo y frijol, muy típicos del yum cha. El olor atravesó mi nariz y confundió mis sentidos que, ahora, hacían evidente la presencia de voces y miradas que habían desaparecido en un pasado, lleno de recetas fúnebres, fotos borrosas, relatos incongruentes y esa memoria ficcionada que había quedado flotando en ese espacio inacabado, que, sin querer ni buscar algo más allá de la supervivencia, habían construido a punta de sudor, salsa de soja, contrabandos y miradas enlagunadas de nostalgia que, a pesar de no tener casa a la que volver, miraban hacía atrás.

Bitácora de

Metonimias Tropicales

Por Oiyi Kan

O
r
O
Z
C
O

M
a
n
u
e
l

OIYI KAN

Oiyi Kan

Oiyi significa hija amada y es el nombre de mi mamá. Ella lo interpreta de tal forma que ha llegado a creer que si alguien ha aprendido a recibir amor podrá dárselo a los demás, así ha vivido su vida. En ese sentido, me gusta pensar que el verdadero significado de su otra yo sería **SABER AMAR.**

Kan es el apellido de mi abuela y, a veces, muy de vez en cuando, uno se lo encuentra con como: Kahn o Khan, habrá incluso un Kanh por ahí. Pero, indiferente de todo, a mí siempre me sonó a ser fuerte, a dejarse guiar por la voluntad, a perderlo todo constantemente, a comer mierda y, aun así, levantarse; un grito descontrolado de energía, brillo, que se resume en **GANAS DE VIVIR.**

Tal vez por eso cuando tomo una cámara, me siento a escribir o hago el primer trazo me convierto en otro. Ya no existe **Manuel Orozco**, él desaparece y se envuelve en sus miedos, en sus frustraciones y en una corriente de herencias, y rupturas que germinan en un racimo de rosas y lirios. Y de ahí emerge un ave que vuela en reversa y mira hacia adelante deseosa de buscar en todas partes, todo el tiempo, amar y vivir, que no es otra cosa que **PROTEGER Y CREAR.**

| **RECORDAR Y DESTRUIR** |

花開
富貴

_Descripción

del Proyecto

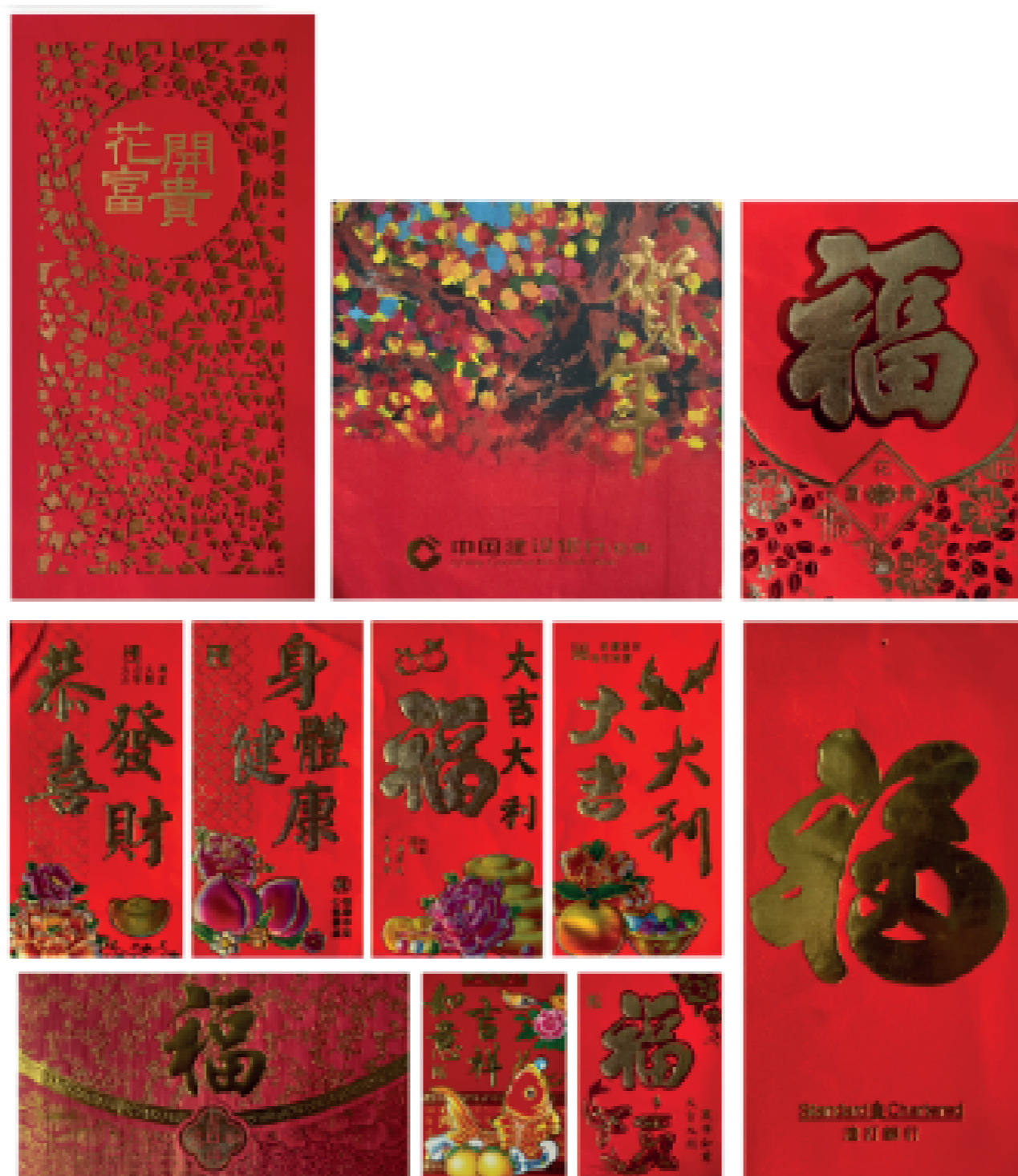

Los sobres que se observan se conocen como Lai See, que significa sellos rojos. Las abuelas chinas les dan a cada nieto uno, y normalmente se llenan con dinero. Es una muestra de prosperidad y buena suerte. Cuando los niños crecen, deben darle uno de vuelta a su abuelo.

L a i s e e .

s o l o y o n a c í e n B u e n a v e n t u r a , f u e u n
t i d o s d e c o l o r e s . D e s u s o c h o n i e t o s
c o n s u s p a i s a n o s d e p i e l n e g r a y v e s -
t r a d a e n s u t i e r r a , f e l i z , b a i l a n d o
r a c o n c u r r u l a o s q u e l a d e j a r o n p o s -
p u e r t o , e e s c o m o s i s u c o r a z ó n v i b r a -
h i i j o s s o l o m á m a n o s e f u e d e s u
a b r i r l o s o j o s . D e t o d a s s u s h i j a s e
h i j o s v i v o s y u n o q u e m u r i ó a n t e s d e
M a r i d o , p e r o s o l a . T i e n e c u a t r o
t o d o s s o l o e l l a m i g r ó , s o l a , c o n s u
M i a b u e l a t u v o o c h o h e r m a n o s y d e

Una Metonimia Tropical

| Una **Video** instalación_

Video, imágenes en movimiento, memoria que aparece y se va. Fotos que reflejan miradas de quien las ve. Dolor y convicción; felicidad y debilidad; amor y protección; lágrimas y maletas; libertad y destrucción; muerte y creación; vida y pájaros; animales y flores; rosas y lirios; palmas y garzas; grullas y plátanos; mi abuela y yo.

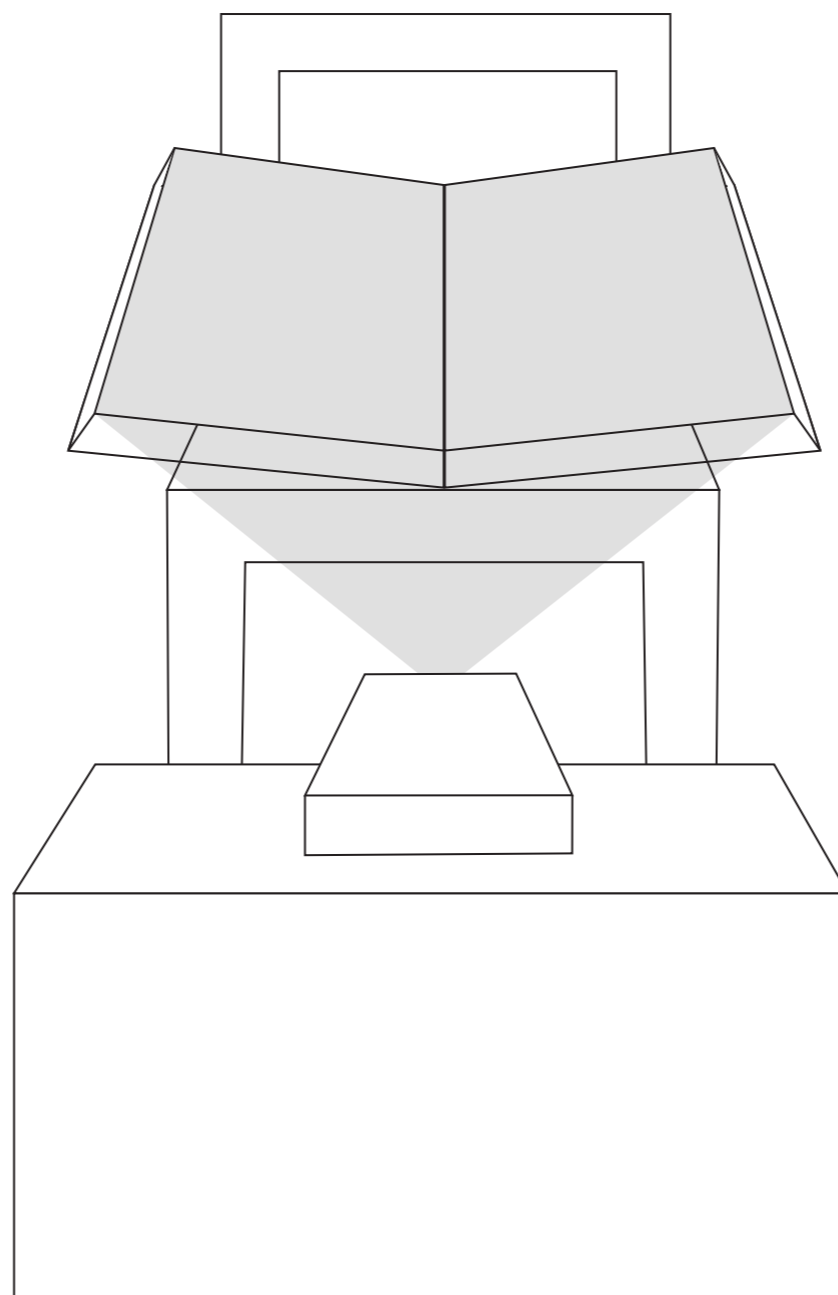

Instalación, obligar a nacer, mezclarse, quedarse, plantarse, dar vida y no irse. No irse. Álbumes con recuerdos prestados y cariño. Funeral y huecos negros; tristeza y fuerza, odio y confrontación; sonrisas y maletas; ayuda y sacrificio; bailes y cantos; flores y animales; lirios y rosas; palmas y soledad; patacones y té; mi mamá y yo.

Una Metonimia Tropical | **Intaglio**_

El intaglio se ve como un sello, el sello imita la huella y la huella se parece a la memoria. La memoria precede al relato y el conjunto de relatos, construyen la mitología, la mitología se convierte en realidad, esta a su vez en un nuevo orden, una norma que dicta a la familia cómo sentir, cómo pensar, cómo percibir el mundo; lo bueno que hay en él y también lo malo. De ser destruida aparece la identidad, una rota, por esa mezcla entre lo interior y lo exterior, pero eso no implica que sea menos real, menos sólida, porque todos tenemos derecho a cohabitar la vida y mi verdadero yo.

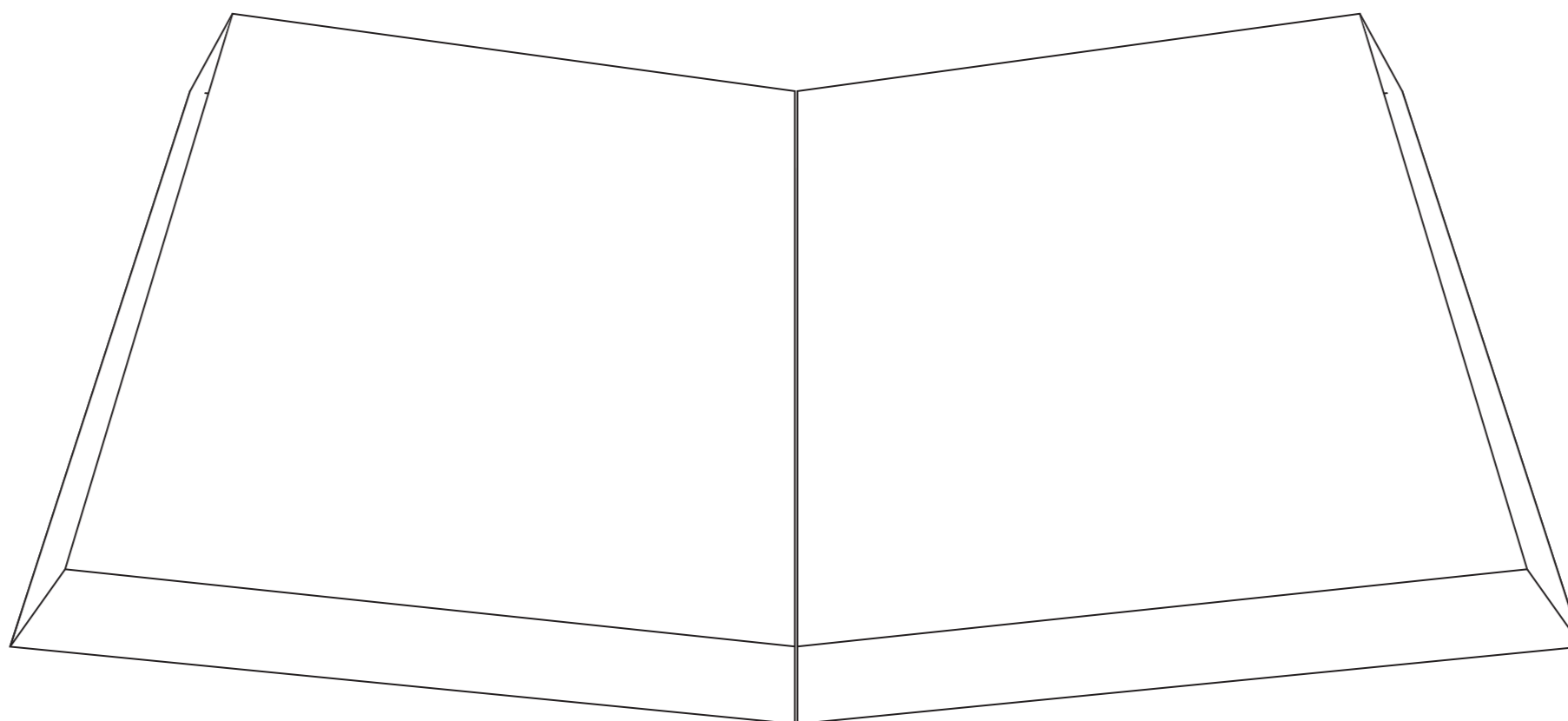

Como un pez con plumas que tiene derecho a ahogarse en silencio, mientras sueña con volar en el cielo.

Prueba de Dimensiones

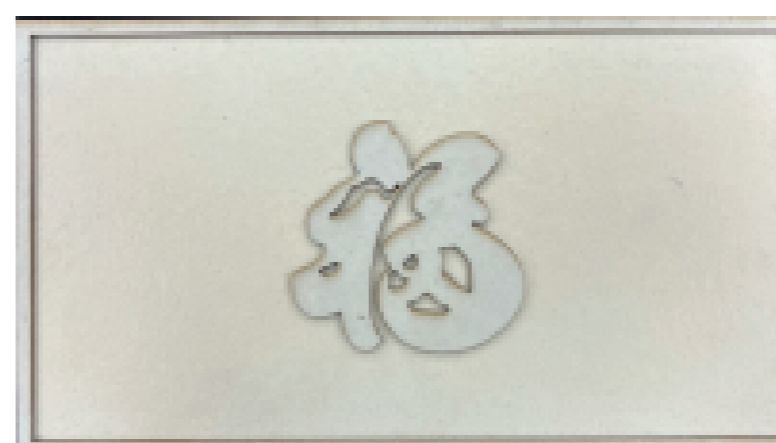
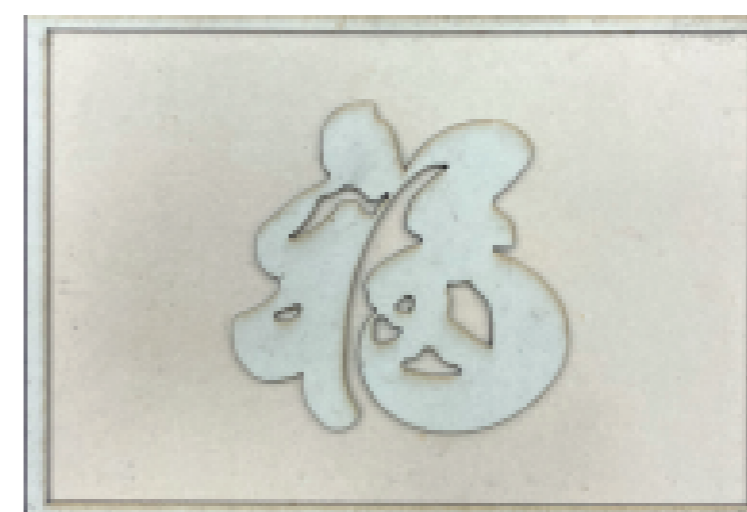
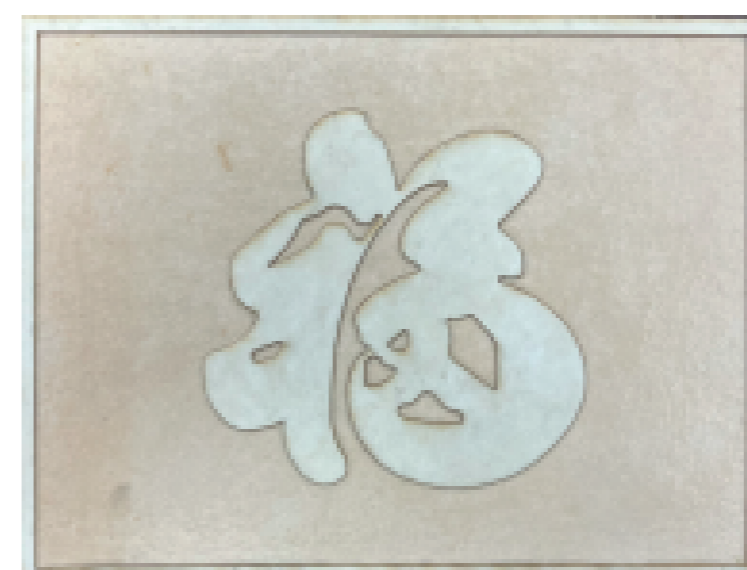
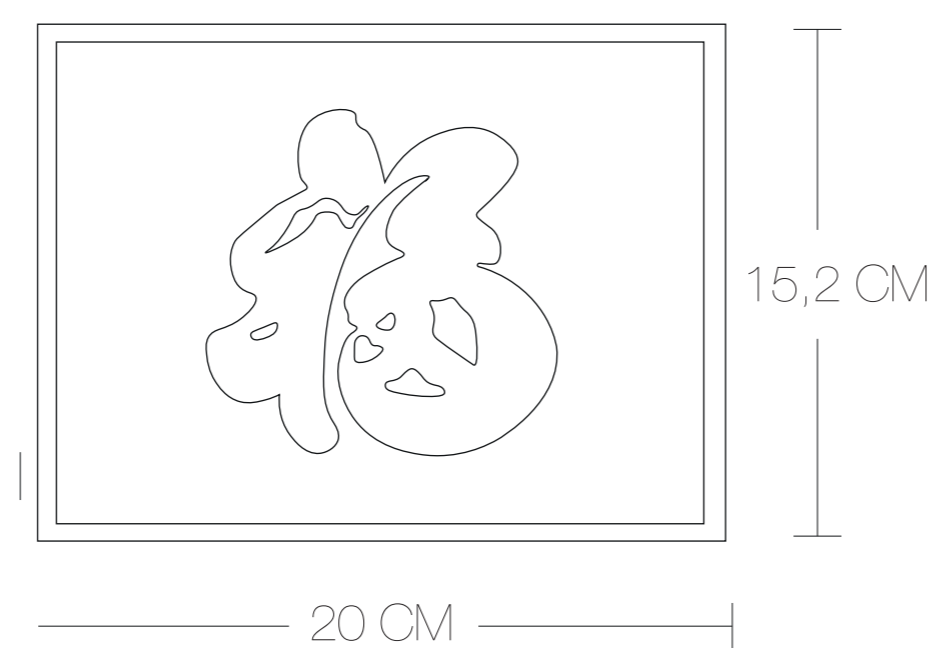

Se realizaron matrices con cartón paja, rociadas con laca para impermeabilizarlas. Como parte de los experimentos, se probaron diferentes cantidades de capas y tamaños. Con el fin de acelerar el proceso, todo se realizó mediante cortes láser.

Prueba de Impresión

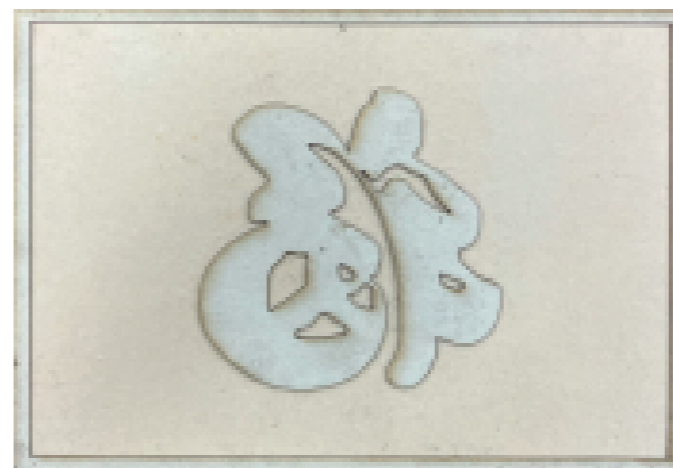
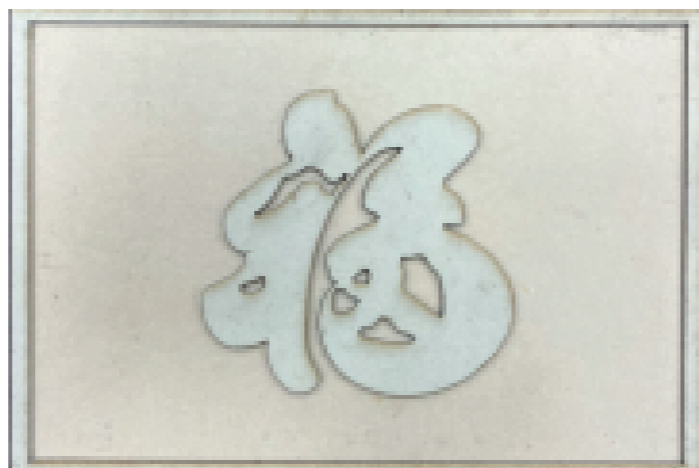
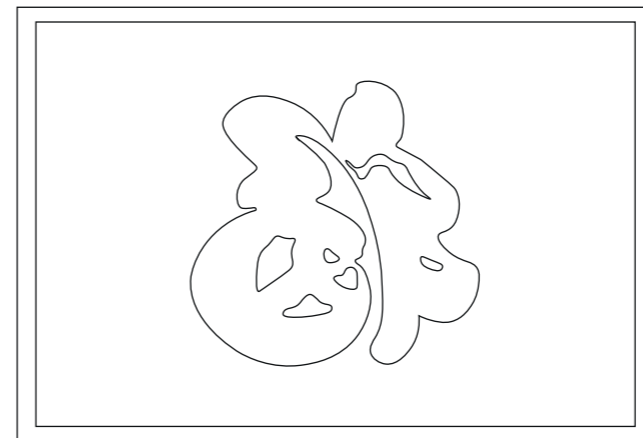

Se realizaron dos ejercicios de impresión, explorando de forma material el espacio positivo y el negativo. Dado que el objetivo del intaglio es servir como soporte de proyección, se determinó que el negativo es el ideal, además de asemejarse más al referente del Lai See.

Prueba de Papel



Fabriano 285 gr Crema



Fabriano 285 gr Blanco

Se eligió el papel Fabriano de 285 gramos de gramaje. Sin embargo, se probaron dos colores de papel: blanco y crema. Finalmente, se optó por el crema por su relación con el envejecimiento y el efecto que genera en la proyección.

Diseños para Impresión



Esta fue la selección de ideogramas (kanjis) que se vectorizaron para los cortes. Se tomaron de un archivo personal de Lai See recolectado desde hace aproximadamente 15 años.

Prueba para Impresión



Parte de la propuesta es construir un álbum de intaglios, concebidos como sellos cargados de memoria. Como contenedor, se busca crear un espacio que relacione al espectador con una sensación de temporalidad.

Si suena una marimba sueno yo.
Si mi mamá habla oigo la galería.

Una Metonimia Tropical | **Video_**

El video une todo lo físico en uno. Son fantasmas del pasado congelados en el tiempo que gritan y resuenan a través del tiempo. El movimiento se convierte en un vehículo de sensaciones y emociones que transforma, combina y altera la realidad.

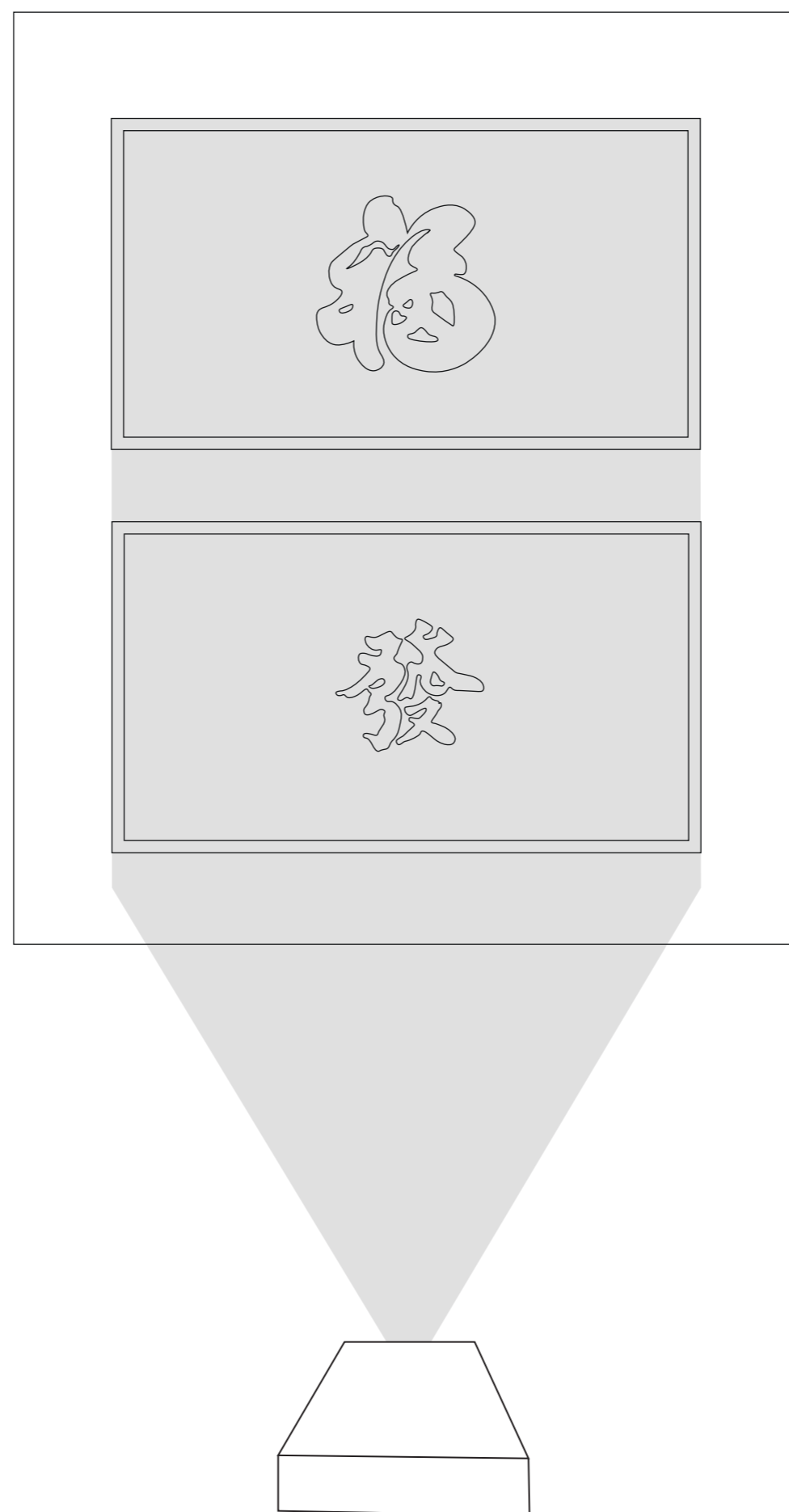

Un ave que vuela al revés y mira al pasado cae al cielo y se quema en el sol.

Registro de Espacios



Los espacios priorizados fueron las casas de mi abuela, mi mamá y la colonia china en Cali. Se buscó explorar la convivencia y el ambiente familiar.

Registro de Familiares



Los protagonistas del registro fueron mis familiares en sus entornos de interacción. Sus relaciones y conversaciones se documentaron como material para explorar el relato familiar.

Registro de Material de Archivo

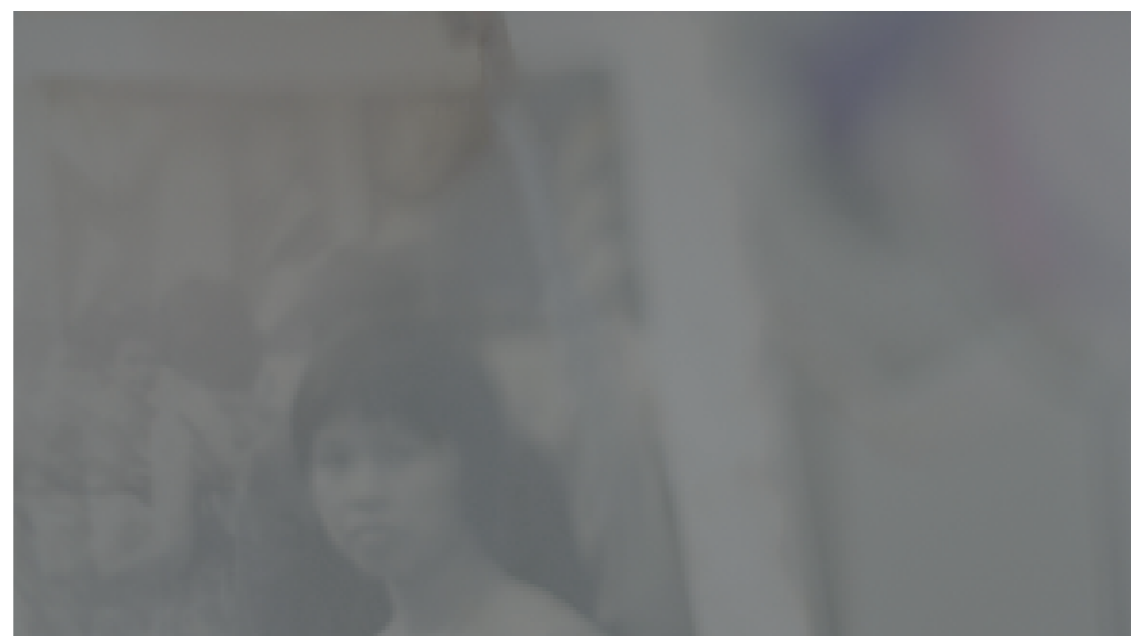
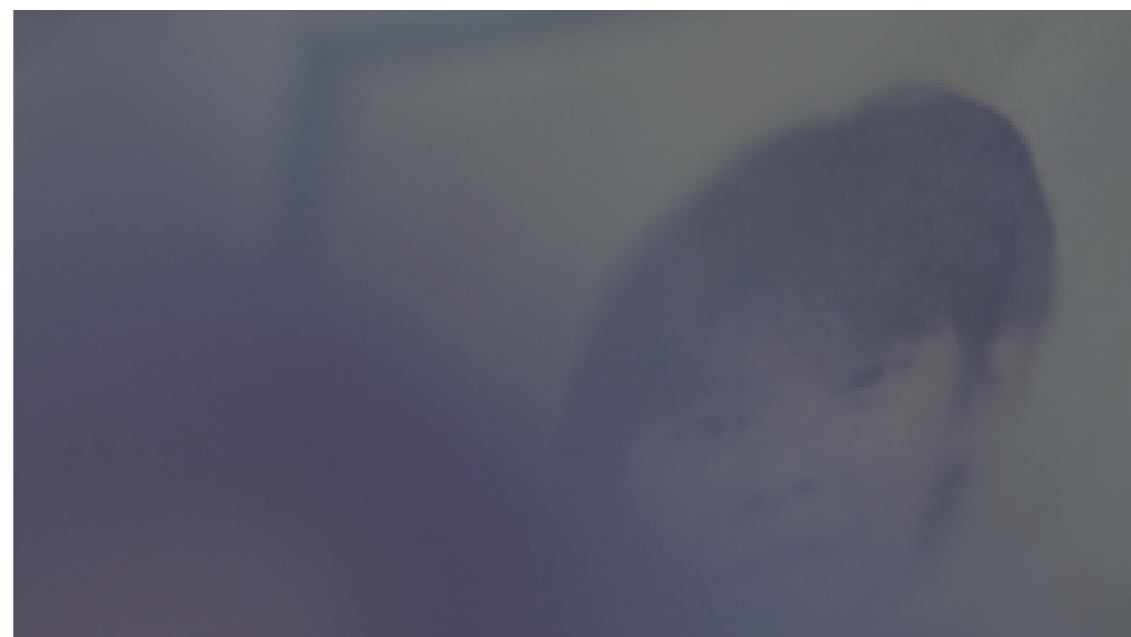

Se utilizaron materiales fotográficos, objetos de las casas y diferentes telares como representación de la cultura asiática, la cual termina influyendo en una cultura mestiza.

Pruebas de Animación

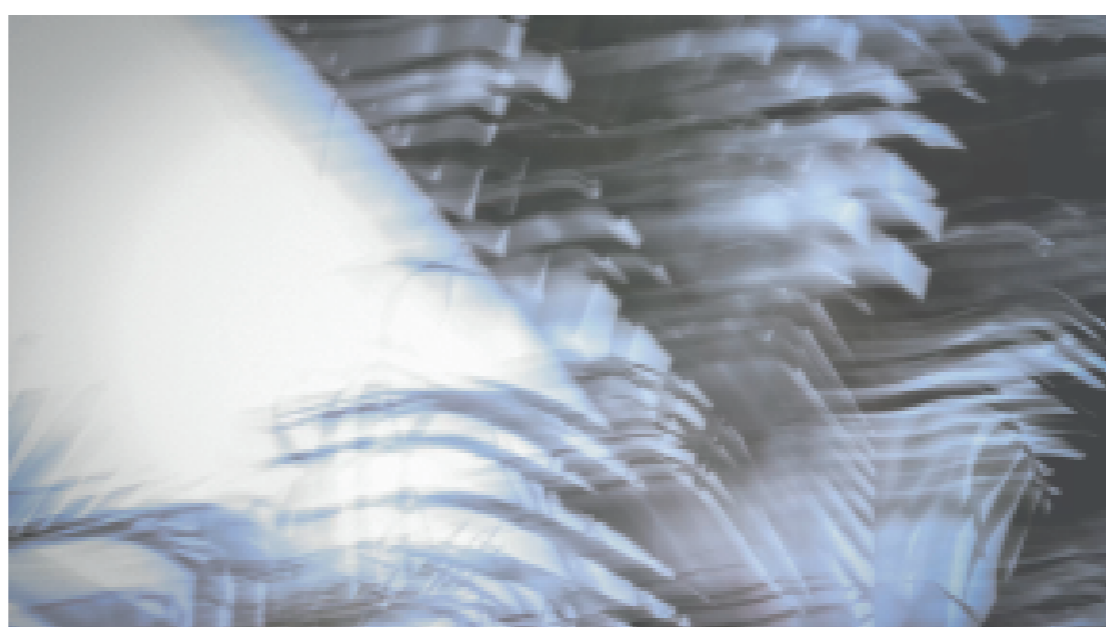

Se realizó una animación tipo stop motion con material fotográfico, con el objetivo de establecer relaciones entre la temporalidad del espacio y los sujetos.

Una Metonimia Tropical | **Diseño Sonoro_**

El ruido de la calle, las voces resuenan, los gritos atraviesan, los tímbores dan vida, la marimba la quita y las conversaciones se transparentan.

<https://youtu.be/JQMtclrrd4Y>

escuchar

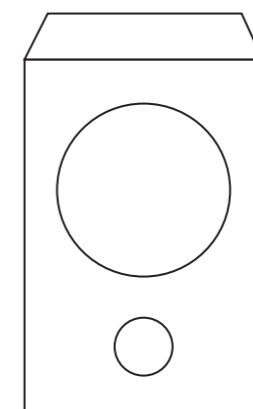
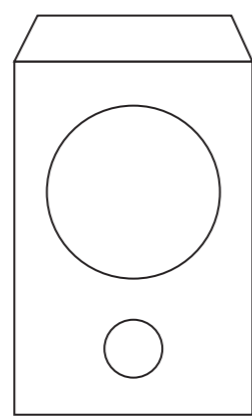

Palma enana admirando rosas y lirios del pacífico.

Una Metonimia Tropical | **Instalación**_

Mi casa no era perfecta; estaba mal hecha, pegada con uñas sobre lágrimas de sal. No había nada que fuese nuevo, y todo olía a guardado. Era bella, hasta que volví y me di cuenta de que era imperfecta. Así cobró otra forma y se volvió más valiosa: fue un reflejo de mi voluntad.

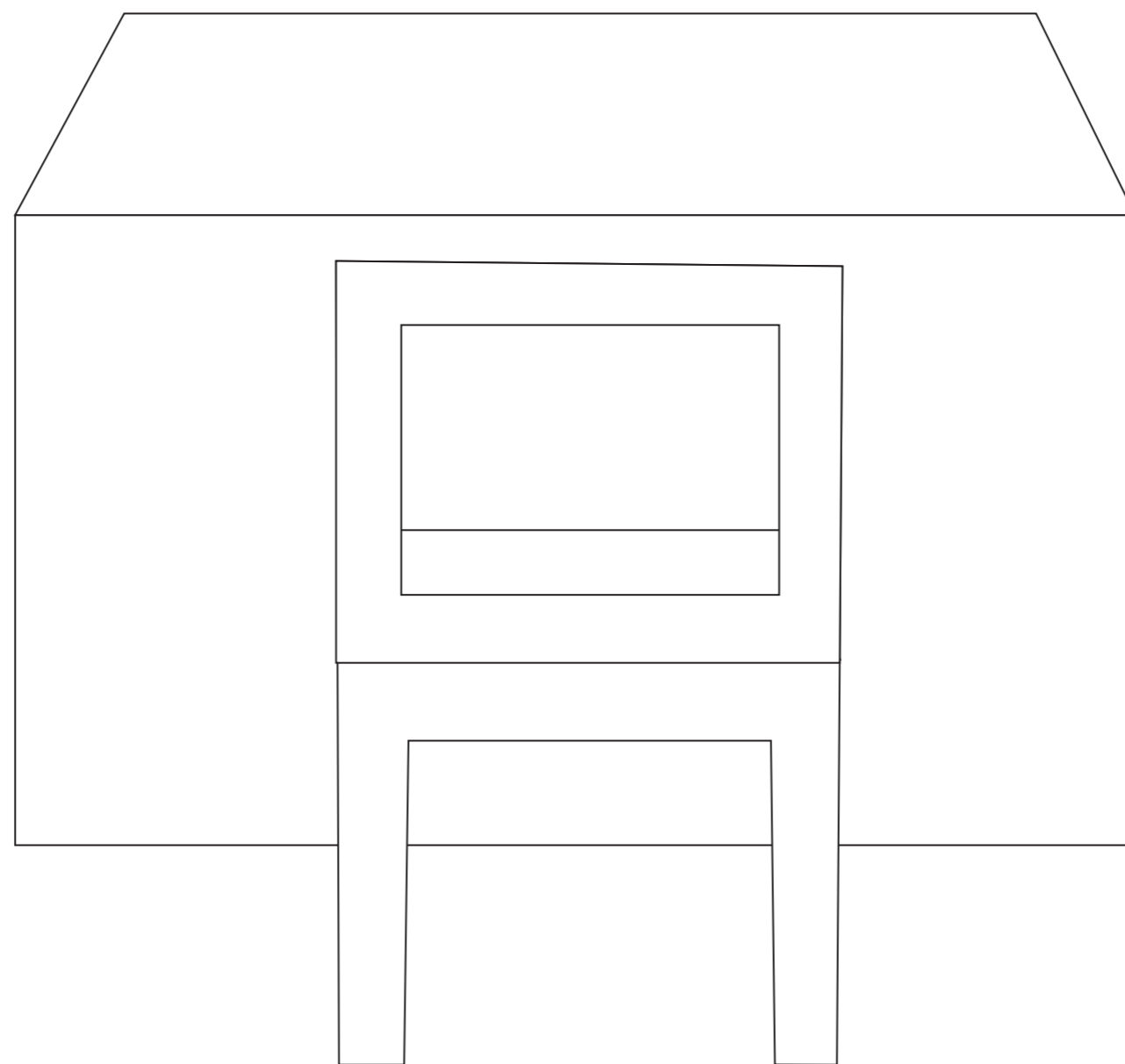

Paredes mohosas, sillas sin patas y mesas que cojean. Los mosquitos que dejan picaduras.

發 恭
財 喜

Statement

1.....	Tema_
2.....	Adstract_
3.....	Problemática_
4.....	Justificación_
5.....	Objetivo_
6.....	Marco Teórico_
7.....	Referentes Teóricos_
8.....	Referentes Cinematográficos_
9.....	Referentes Plásticos_
10.....	Metodología_
11.....	Conclusiones_
12.....	Bibliografía_

1

Statement | **Tema_**

Mi abuela nunca aprendió a leer, y mucho menos a escribir. Mi mamá si pudo hacer ambas cosas, pero cada letra y oración eran clavos que le recordaban que ella era y no era de acá. Ellas se sentaban en la sala de mi casa, justo enfrente de la virgen china, y mientras se tomaban un buen tinto con azúcar combinaban su escaso español con su escaso cantonés. Era difícil entenderlas, pero me gustaba escucharlas, era como si las palabras no llegaran a la mente, perforaban el tejido blanco y se convertían en energía.



| Mitología familiar | Relato familiar | Memoria | Tiempo | Mestizaje | Identidad |

2

Statement | **Resumen**

Un día me levanté

más temprano de lo usual y en-

contré a mi mamá a hablando con mi

abuela. No escuché lo que decía, pero vi

Uno resuena

sus cabellos negros y sus ojos rasga-

en partes, pero todas son

dos. Entonces, se transforma-

uno, como el mar, como el río que brilla

ron en fragilidad de carne

diferente según la hora y la temporada;

y llanto seco, perceptible

una voz, una mirada que construye un espa-

más no palpable. Ellas

cio de memoria ficcionada, así se propone una

me vieron, se levanta-

videoinstalación de tres partes. El intaglio es un

taron, recogieron el

sello, y los caracteres que elegí fueron letras en

dinero de la

sobres que me regalo mi abuela durante años, son he-

mesa y nos

rencias que compilé y arrumasé en un álbum de recuer-

sentamos a

dos sin fotos. El sonido fue ruido para oídos no entre-

desayunar.

nados que crecieron sin escuchar a un chino hablar,

mientras un negro gritaba de fondo; música mestiza

que solo existe cuando todo se mezcla sin dejar de

ser por separado. El video proyectado en papel es

una unión de fotos y eventos que se transformaron

en fantasmas que dan vida a un álbum de sellos y

articulan el ruido en música con sentido. Los pája-

ros vuelan y destruyen su nido, las flores se cultivan

y mueren en su tierra. Estas son imágenes, sensacio-

nes y un remolino de memorias del trópico, uno especial

que solo se puede ubicar en una zona que no existe en

alguna playa o selva del oriente o el occidente. Es una

zona perdida que solo aparece, cuando salen

las lágrimas de quienes son parte

de su historia.

3

Statement

Problemática

Mi abuela me contó que construyó sobre barro con madera por la pobreza, luego le agregó zinc para sobrevivir a los diluvios. Después de mucho pensar sobre su vida desbarató todo y lo que fue una casa se convirtió en un edificio, uno hecho de cemento y hierro, cargar en una maleta, no sabía cocinar, hablar español y jamás había visto un negro, o eso me dijo, mientras veíamos sus telenovelas venezolanas. Yo esperaba una lágrima, un suspiro o algo que me hablará de un pasado lejano, pero ella solo se limitó a ofrecerme té; es como si el tiempo le hubiera quitado la capacidad de sufrir convirtiendo a esa rosa de la China en una fiera tropical del Pacífico, transformó sus lágrimas en pura fuerza, en puro tambor y en pura sangre derramada en un lodazal.

Yo quiero hablar de ella, de mi familia y lo que fueron. En realidad, nadie me lo pidió, pero me robé su historia, lo hice desde de que nací y por eso quiero hablar. No hay nada más, solo quiero que todos sepan de lo que pasó, que experimenten las vidas de otros muchos a través de la mía. Quisiera que confundan el canto de las matronas con el del erhu, que se sientan desorientados como me pasa a mí, que más a menudo de lo que debería de ser, confundo el sonido de las marimbas con la voz de mi madre. Que todo se revuelva sin dejar de ser, como esas comidas de mi casa que nunca se fusionaron a pesar de que eso esperábamos.

Que el tiempo dependa del espacio para ser algo, porque así es la memoria de mi casa, en esto se convirtió mi vida y las palabras que resonaban en las fotografías que tanto contemplé, pues al final de todo, lo poco se convirtió en piezas de alma, en dolores de palma, en personas con color de trópico y en relatos entrecruzados que resuenan.

4

Statement | **Justificación**

La familia

es uno de los organismos biológicos y sociales que funge la función como primer acercamiento del ser humano. En este sentido, permea la experiencia del ser y la convierte en algo que es aparentemente tangible, pero se deshace en el tiempo. Aquí el pasado converge en ficción, en memoria, pero modificada por el presente que, interpretada, se hace y se deshace. Una vez contada se convierte, se transforma en otra cosa, en relato. Así, la experiencia, el hecho y el recuerdo resuenan más allá de lo que fue, de lo que compone al uno y se hace estético en la consciencia de otro. Una vez relatado se hace una y otra vez hasta que se convierte en un flujo interminables de historias que, acumuladas, se transforman en un compendio de frases que se interpretan como mitología. Después el colectivo entra en lo individual, lo posee, lo despoja, lo transforma y deforma hasta romperlo y reconstruirlo, es un ciclo interminable que de ser roto se transforma en identidad, pero solo es así hasta que se hace visible en quien padece la enfermedad de haber nacido.

Las voces del pasado se convirtieron en memoria, en sentido, ahí entendí que el amor que quería recibir con tanta urgencia ya había sido dado desde el momento en el que nací.

Personalmente, mi experiencia fue doble y una. Mi abuela creció y crio a sus hijos con gestos de su patria, por allá en el pacífico de China, pero mi mamá eligió a un esposo de acá. Dio vueltas y volvió al puerto, en el pacífico de Colombia, entonces empezó la danza del mestizaje, cuando nací. Me sentí en un límite que adicional al proceso que mencioné en el párrafo anterior no hizo más que partirme en dos, como a mi abuela que nació como Siu Hang, pero cuando llegó al cafetal le pusieron Rosa; o como a mi mamá que cuando nació la bautizaron como Oiyi, pero también como Liliana para que no la excluyeran. Esa dinámica de nombres originó en la familia un espacio liminal, como, cuando el río de agua dulce choca con el océano de agua salada en los esteros del pacífico, tal vez sea invisible y se vean como uno, pero al acercarse no es más que una división, una clasificación que siendo dos se asume como uno. Entonces, no me queda nada y por eso grito: ¡Que se vea! Que se vea lo partido, que se generen imágenes y que la memoria se convierta en experiencia, vivencia, sensación y conexión. Que se justifique lo recordado, relatado, mezclado y destruido en una propuesta de obra.

5

Statement | **Objetivo_**

General

Crear un espacio para la representación de la historia de mi familia, como parte de un proceso de mestizaje, memoria e identidad.

Me caí de las escaleras, mientras intentaba bajar un viejo retrato de una repisa de cemento. Justo intenté levantarme, pero las piernas no me respondían, me gire y vi todas las fotos de mi familia. Yo vi voces congeladas en el tiempo y ellos vieron a su hijo llorando sobre el suelo que construyeron.

- Explorar el relato familiar como proceso de transformación en la identidad.

- Exponer la conformación de la memoria construida a varias voces.

- Experimentar con la memoria y el relato en el formato de video instalación.

E
S
P
E
C
Í
F
I
C
O
S

6

Statement | Marco Teórico

En esta propuesta se va a explorar la mitología familiar como experiencia estética. En consecuencia, se hace la pregunta, ¿Qué significa el término mencionado? Se menciona brevemente en el documental Ana Rosa de Catalina Villar, donde se refiere a los múltiples relatos de la familia. Sin embargo, se plantea una construcción propia para iniciar, según la Real Academia Española (RAE, 2023), la mitología se define como el conjunto de relatos de una cultura o pueblo, además se menciona lo familiar en referencia a todo lo perteneciente a la familia. Así se propone definir este concepto como el resonar de los relatos familiares sin una clasificación alrededor del tiempo o la veracidad, dado que el espacio propone el medio para la clasificación.

Yo confundía el destello del sol con el del farol que estaba enfrente de mi cuarto. Y, en realidad, no había diferencia al despertarme, pero si cuando me acer- caba a la venta- na.

De esta manera, se establece que la temática principal nos ofrece una serie de ideas secundarias que deben de definirse. Por ello, se inicia con el relato familiar que se asume como un hecho en torno a la familia contado a detalle, a través de la memoria. A su vez se asume que la memoria es un proceso de selección y almacenamiento en un período determinado (MediPlus, 2021). De tal forma, Perec (2001) propone el tiempo como noción ajena a las palabras enfocada completamente a las sensaciones o aprehensiones impuestas por las costumbres humanas, dejando de lado, el acto intelectual, pragmático y experimental. En este sentido, es el espacio lo que permitiría asumir o demarcar experiencias específicas.

En cuestión de las dinámicas del tiempo, la memoria y el relato, se puede asumir según Arfuch (2013) que todo depende de la mirada y la voz. Puesto que las temporalidades se inducen en el recuerdo según la práctica artística o expresiva y esto genera una infinidad de versiones de un hecho. A lo cual, la capacidad de percibir amplía y cambia un hecho que termina por influir en la perspectiva de cada individuo. El resonar entre las intersecciones es recíproco, porque se conforma la colectividad desde las individualidades, pero termina por afectar a la identidad de cada miembro de la comunidad que crea su mitología.

Tres veces intenté dejarme ser, la primera fue por inocencia, un deseo innato, el vecino avisó a mi tía y así me quedé en este mundo, abandonado, ellos me querían para compartir lo que sería mi vida y yo solo deseaba cumplir mi sueño, volar.

Este
tema par-
ticular resulta
interesante en la dis-
ciplina artística en dos
sentidos, en primera instan-
cia, explora la memoria y con-
vierte los rasgos abstractos de la
acción de recordar en una obra mate-
rial que termina por ser percibible, repeti-
ble y estética. Esta proposición permite ex-

La
segunda fue por
desamor y el ron-
quido de mi herma-
no en la madrugada
me despertó del
trance.

plorar el arte desde lo contemporáneo al dejar de
lado el sentido matérico, algo típico, del valor de culto implícito en
la obra, en cambio pone en escena la capacidad de establecer la experiencia como
punto central de la propuesta (Benjamin, 2003). Por ello, se da mérito al espacio y
todo lo que habita en él cómo dispositivo para entrar en estados alterados de cons-
ciencia que permiten establecer la memoria como eje central, dicho de otro modo, ser
y recordar a través de otros.

Segundo, ofrece la apertura a la empatía y
se con otro caso particular. Según
tica no es el resultado de un
como las ciencias, por el contra-
autor propone su perspectiva,
pueden chocarse, interactuar
marse. En este aspecto,
puede entrar o salir
esto podría
p e r o
ci-

la capacidad de autopercebir-
Tarkovsky (2002), la obra artís-
cúmulo de investigaciones,
rio, es un espacio, donde cada
casi, círculos en un plano donde
o complementarse, pero no su-
se puede inferir que el espectador
del espacio, con o sin contexto,
alterar la experiencia que tenga,
indiferente de este hecho es su capa-
dad sensitiva a lo que se espera apelar.
En consecuencia, sentir es en últimas el
dispositivo para entrar en la individualidad
de quien hace la propuesta.

Este escrito pretende poner en contexto la mitología familiar como un tema relevante para el arte contemporáneo, pero estable-

La última fue una decisión, una convicción, premeditada por la tristeza y un profundo dolor por la vida en sí misma. Fallé.

cer que más allá de un interés académico puede generar una experiencia estética que

busque conectar con el público y el autor de la propuesta. En este último punto, la relación del yo puede ser esencial para exponer desde las pulsaciones hasta casos particulares como el de la migración de poblaciones a territorios específicos. También, permite reconocer los mecanismos del Arte como disciplina desde los elementos conceptuales y plásticos que se emplean para configurar sus formas. En otras palabras, el discurso tiene por objetivo los sentidos y la forma se construye en elementos explorados en la representación.



Statement | Referentes **Teóricos**

La obra de arte en su época de reproducibilidad técnica de Walter Benjamin

Se hace una reflexión sobre las nuevas técnicas

de expresión de carácter reproducible, además ofrece un análisis sobre su impacto y valor en la sociedad contemporánea. Sin embargo, el tema más relevante para esta propuesta son las definiciones sobre el valor de la obra artística, puesto que pone en discusión el impacto de una propuesta más que el objeto en sí mismo. Según Benjamin (2003), el carácter sagrado que desprende el aura alrededor de la obra decae en favor de la cercanía que genera la experiencia en la percepción del consumidor, conocido antes como espectador.

Por lo mencionado anteriormente, la materialidad se convierte en un dispositivo para fomentar la una ampliación de la sensibilidad, dando sentido a lo que no existe o no es relevante. De tal forma, esta propuesta teórica es importante, porque da importancia a la experiencia sensorial permitiendo cambiar el foco del consumidor/espectador en la obra.

una parte del ser, lo cual a su vez se transforma en un aspecto de capacidad interpretativa. Se podría denominar que tanto la capacidad de entendimiento y la expresión está determinada por una subjetividad situada desde una perspectiva estética, ética y política. Según Arfuch (2013), el aflorar de la memoria provoca destellos de una revelación sobre nuestra verdadera identidad, en este punto se asume que es la reinterpretación de los recuerdos la que termina por definir a un individuo, ya sea consciente o no de este hecho. Para la propuesta de lo colectivo se construye al individuo, pero la capacidad y forma de expresión dependen de la interpretación que tiene sobre un espacio que define la mirada del autor determinada a su vez por el contexto.

tiempo y la percepción, para establecer el uso y estética de un lugar. Por la forma de describir el proceso del contexto se puede entender que su principal aporte se encuentra en la capacidad de desarrollar nuevas sensibilidades. Pereg (2001) menciona que el tiempo es una noción sin referencia, esto infiere que solo es un conjunto de sensaciones y no un acto cognitivo, pragmático o experimental, por ello el espacio como dimensión matérica tiene la cualidad de indicar un momento y acumular una impresión. En ese sentido, el video estaría directamente relacionado con la percepción del tiempo. Con eso, la memoria tendría un papel clave como el vínculo entre el espacio y el relato familiar; por lo tanto, la mitología familiar se asume como medio de observación en un espacio y fenómeno específico.

Me-

moria y

Autobiografía:

exploraciones en

los límites, de Leonor

Arfuch

Se presenta una perspectiva sobre

la relación entre la identidad, la memo-

ria y la mirada del autor, donde los eventos

traumáticos de los individuos se convierten en

Es-

pecies

de espa-

cios de Geor-

ges Pereg

Se formula una pro-

puesta teórica que va de

la definición del espacio, el

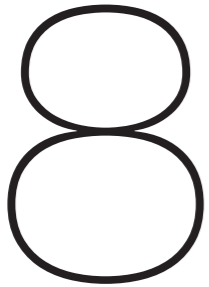

Statement | Referentes Cinematográficos

Anna Rosa (2024, Catalina Villar)

En este largometraje documental Villar habla del trasfondo de su familia y su relación con su abuela, específicamente, como mujer. Esta obra contribuye a mi propuesta, porque aporta mecanismos de investigación sobre la forma de contar y compartir los relatos familiares, cabe mencionar que la recopilación de información es interesante por el tipo de documentos y entrevistas.

El Espejo (1975, Andrei Tarkovski)

En este largometraje de ficción se habla del trasfondo de la memoria y la familia, donde se explora el entorno y la experiencia humana. Esta obra contribuye a mi propuesta, porque aporta una estética refractada en la narrativa, con ello, se muestra una serie de imágenes que tienen un sentido específico y puestos en relación permiten emular el comportamiento de la memoria.

The Family Album (1975, Alan Berliner)

Este largometraje documental habla del trasfondo del material de archivo, la familia y una representación de la cultura estadounidense en los años 30. Esta obra contribuye a mi propuesta, porque permite observar una propuse de montaje, donde el material recolectado se pone en discusión con el sonido.

El diseño sonoro es clave por su capacidad de relacionar el contexto de la familia estadounidense, por medio de una charla familiar.

Memoria (2021, Apichatpong Weerasethakul)

En este largometraje de ficción se habla de la historia de una mujer que escucha un sonido irreconocible y a lo largo de su búsqueda observamos su entorno y relaciones. Esta obra contribuye a mi propuesta en el diseño sonoro, pues nos presentan diversos mecanismos para acercarse al oyente y generar diversas sensaciones.

Love is the message, the message is Death (2016, Arthur Jaffa)

En este Cortometraje documental se habla de la historia de la comunidad afroamericana y su impacto cultural en Estados Unidos de América, por medio de imágenes de archivo y una clasificación de imágenes. El proyecto se basa en el uso de imágenes fijas. Esta obra contribuye en la propuesta de una metodología de trabajo, donde se organizan los elementos visuales.

Document

(2000, Michal Rovner)

Es un libro de artista que consta de una plataforma con un pliego de papel reciclado y una video proyección de una serie de figuras humanas que se desplazan sobre la superficie. Esta obra aporta una forma de soporte y unión para la propuesta, pues permite establecer espacio para entrar en experiencias estéticas. Particularmente, el dispositivo transforma la relación con el material y la interacción del espectador.

10

Statement | Metodología

El proceso de la propuesta se divide en dos: una parte de investigación y otra de ejecución. Para ello, se pretende establecer tres canales para la recolección de información, esto se hará con la función de establecer tres aspectos, estos son: el planteamiento de un precedente teórico, la conformación de un referente estético y la recolección de la información del registro familiar. Todo para tener claridad sobre los elementos del trabajo, se espera tener un dominio sobre la totalidad sobre cada parte

Así, se constituye un planteamiento de varios relatos que conformaran un archivo familiar que pretende ser funcional para la realización de un documental experimental como representación del formato del video. La ejecución de la propuesta en un entorno físico estará enfocada en la curaduría de elementos semióticos como producto de la revisión del material audiovisual que se construirá. Ahora bien, para facilitar los procesos en la propuesta de obra se hace una proposición de orden para cada parte del proceso.

Un día fueron dos, después cuatro semanas. Más pasó el tiempo y de cinco años se cumplieron seis, cuando me gradué para estar más de ocho horas sentado en una oficina. Medio año pasé sin trabajar, viendo mi ventana hasta que llegaron los tapabocas y terminé nuevamente en Buenaventura. De ahí morí y nació otro, que nuevamente tuvo que renacer cuando llegó la muerte ajena, la enfermedad fraternal y la soledad colectiva. De lo que fue quedó todo y aun así nada fue igual, yo no soy el que era, pero tampoco quiero volver a ser eso. O mínimo eso me enseñó Siu Hang, eso significa en busca de la felicidad, que, en español de Colombia, lo tradujeron como Rosa, pero yo le digo abuela **asimismo** todos los **mayor** sábados en **practici-** nuestros al- **del proceso.** muerzos familiares.

Investigación.....

Material de Archivo

Se espera crear un conjunto de imágenes. Este sistema se construirá usando como base la obra inacabada Atlas Mnemosyne de Aby Warburg. De esta forma, se creará una serie de carpetas para organizar de forma más eficiente la información. Otro ejemplo de clasificación por imágenes sería la metodología que usa, el artista, Arthur Jaffa que imprime grupos de imágenes y las archiva en carpetas que, posteriormente, organiza por propuesta de obra, como resultado tenemos dos videos, estos son: Love is the message, the message is Death y APEX 2013.

Conversación

Se pretenden establecer rondas de entrevistas que incluirán unas individuales y algunas grupales, a modo de conversatorio, esto se hace con el fin, de establecer espacios seguros para recolectar los diferentes relatos familiares. Además, se espera que esta información se pueda seleccionar y unir en diferentes bloques, de acuerdo con el eje temático y su relevancia en la investigación.

Creación de Espacio

Finalmente, como cierre del proceso se espera crear dos tipos de producto que se completen entre sí. El primero será un producto audiovisual que funcionará como un documental experimental que tenga como foco una experiencia estética que represente el mecanismo de la mitología familiar. Por otra parte, el segundo es una instalación que acompañe al cortometraje, esta estará conformada por elementos semióticos que complementen a las imágenes que se seleccionaron desde objetos hasta elementos del entorno, en este sentido será un apoyo al visionado y el montaje de la obra. Ambos elementos deberán funcionar por separado, pero apoyarse entre sí para dar al espectador una exploración en concordancia con la obra contemporánea.

.....Ejecución

Intaglio

Se hizo una selección de caracteres y se vectorizaron para asegurarse de realizar diferentes pruebas, estas incluyeron: dimensiones, tipo de papel. y tamaños.

Video

A lo largo de varios meses se han registrado eventos especiales como: cumpleaños, almuerzos y celebraciones típicas de la cultura china. Adicionalmente, se ha registrado a los miembros de la familia en el cotidiano.

Material de Archivo

La principal fuente de material fueron álbumes familiares. La clasificación de todas las fotografías se ha realizado mediante ejes temáticos: los miembros familiares, el entorno, las relaciones y los personajes que se han desarrollado.

Diseño Sonoro

Durante este proceso se ha accedido a registros de conversaciones causadas intencionalmente y otras capturadas en su entorno de socialización. Cabe mencionar que en cuanto al uso de musicalización se ha procurado distorsionar el material original según la intencionalidad del proyecto.

12

Statement | **Bibliografía**

Me caí de las escaleras, mientras intentaba bajar un viejo retrato de una repisa de cemento. Justo intente levantarme, pero las piernas no me respondían, me gire y vi todas las fotos de mi familia. Yo vi voces congeladas en el tiempo y ellos vieron a su hijo llorando sobre el suelo que construyeron.

Arfuch, L. (2013). Memoria y autobiografía: exploraciones en los límites. Fondo de Cultura Económica.

Bazin, A. (1990). ¿Qué es el cine?. Ediciones RIALP, S. A.

Benjamin, W. (2003). La obra en la época de su reproducción técnica. Sello Editorial Itaca.

Berliner, A. (Director). (1986). El álbum familiar [Película]. Milestone. <https://mubi.com/es/co/films/the-family-album>

Jafa, A. (Director). (2016). Love is the message, the message is Death [Película]. Arthur Jafa. <https://americanart.si.edu/artwork/love-message-death-117232>

Perec, G. (2001). Especies de Espacios. Montesinos.

Tarkovski, A. (Director). (1975). El espejo [Película]. Mosfilm. https://archive.org/details/ElEspejo_201610

Tarkovski, A. (2002). Esculpir en el Tiempo: reflexiones sobre el arte, la estética y la poética del cine. Ediciones RIALP, S. A.

Maker, C. (Director). (1983). Sans soleil [Película]. Argos Films. <https://www.filmin.es/pelicula/sans-soleil>

Villar, C. (Directora). (2024). Ana Rosa [Película]. Danta Cine.

Warburg, A. (1924). Atlas Mnemosyne [Archivo]. IDIS. <https://proyecto-idis.org/atlas-mnemosyne/>

賀年

Montaje

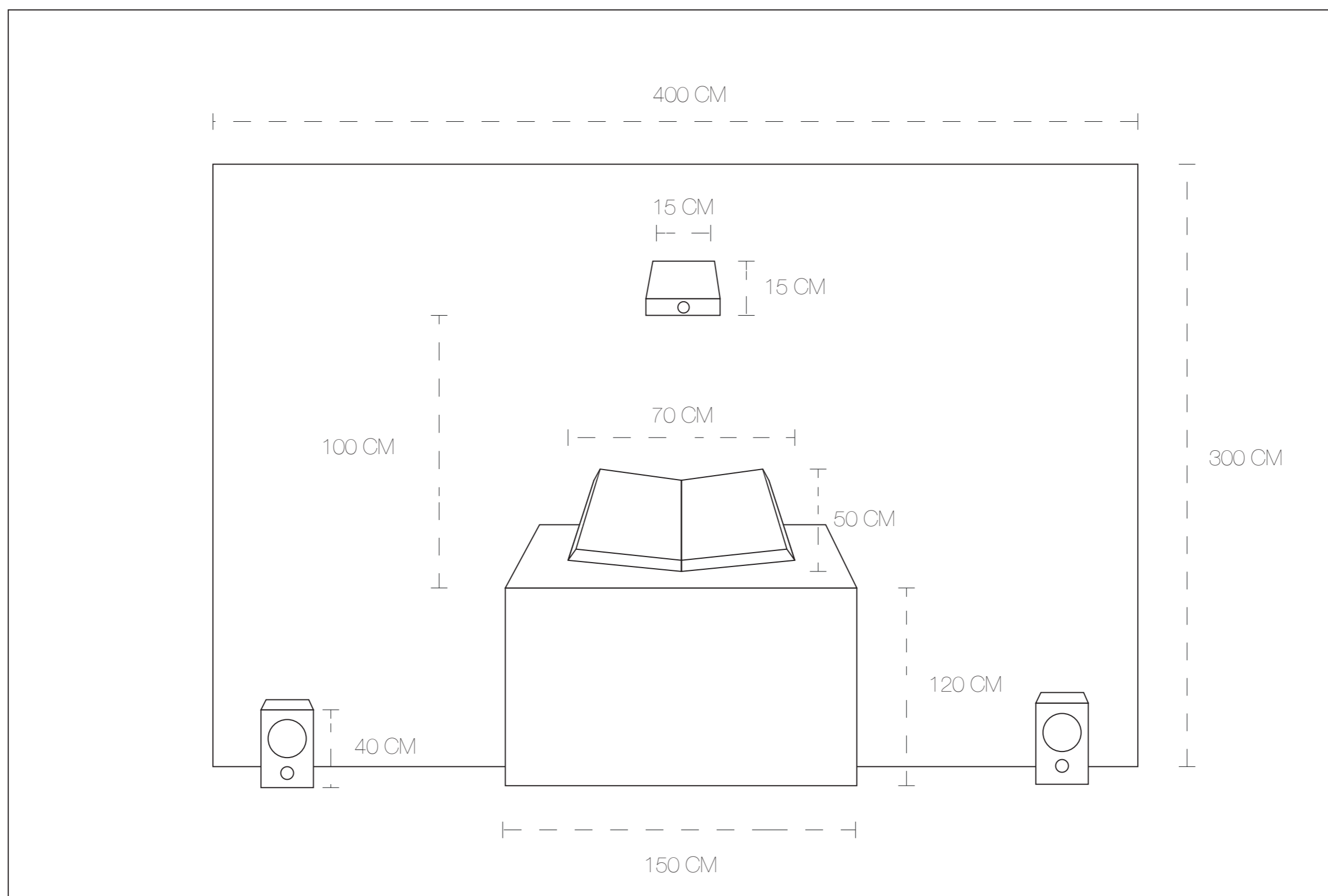

Propuesta de plano_

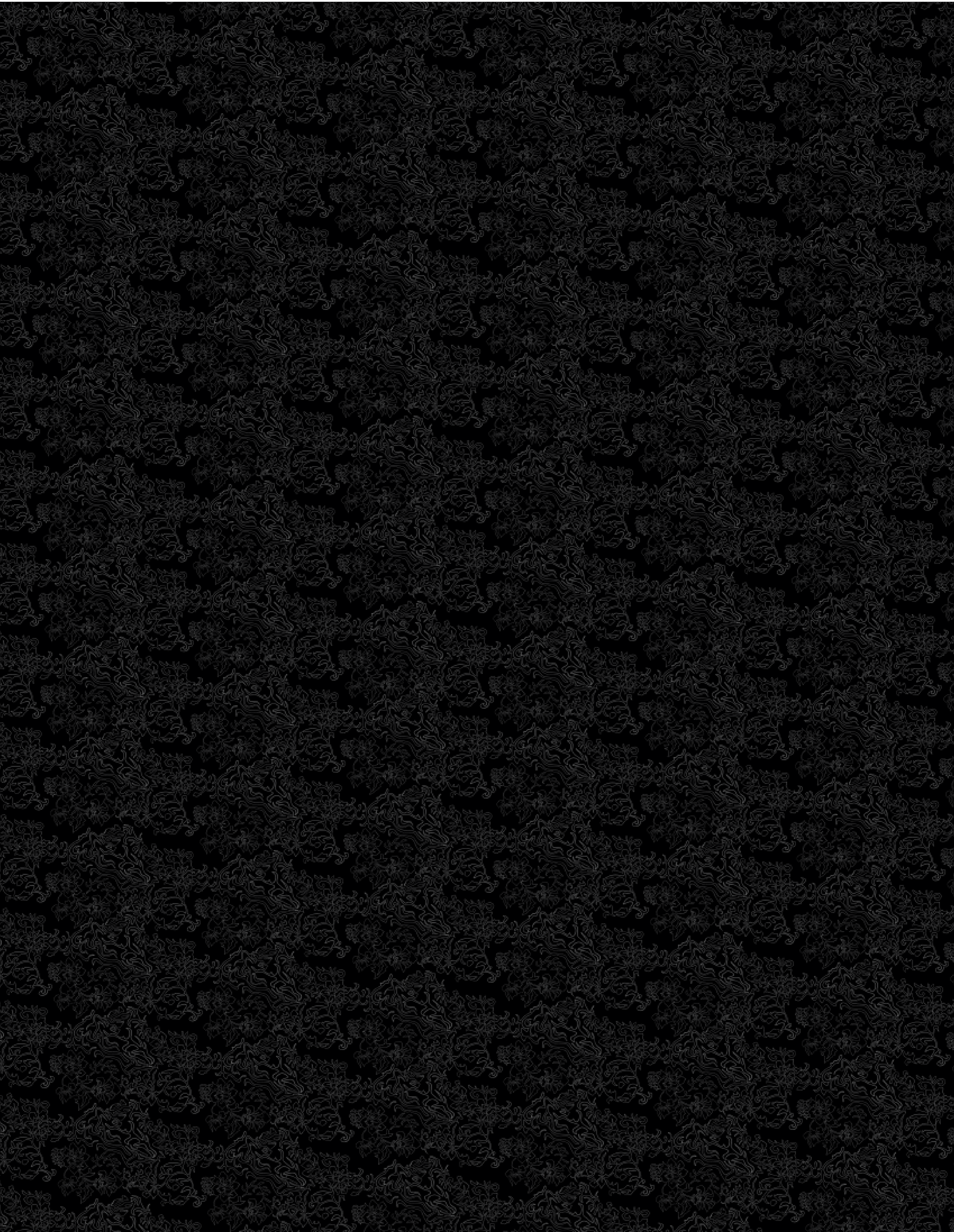

如意吉祥

Ficha Técnica

Metonimias Tropicales

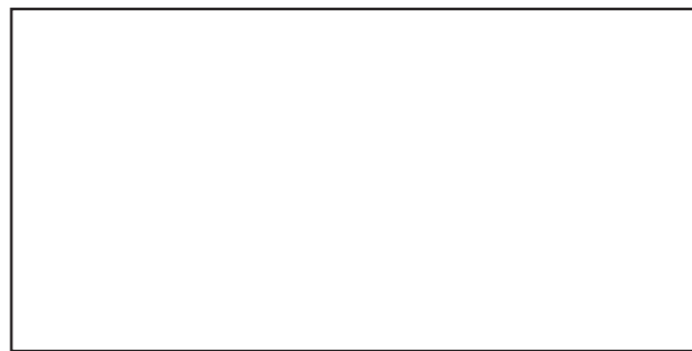

3 M x 5 M

2024

\$ 2'000.000

Video Instalación

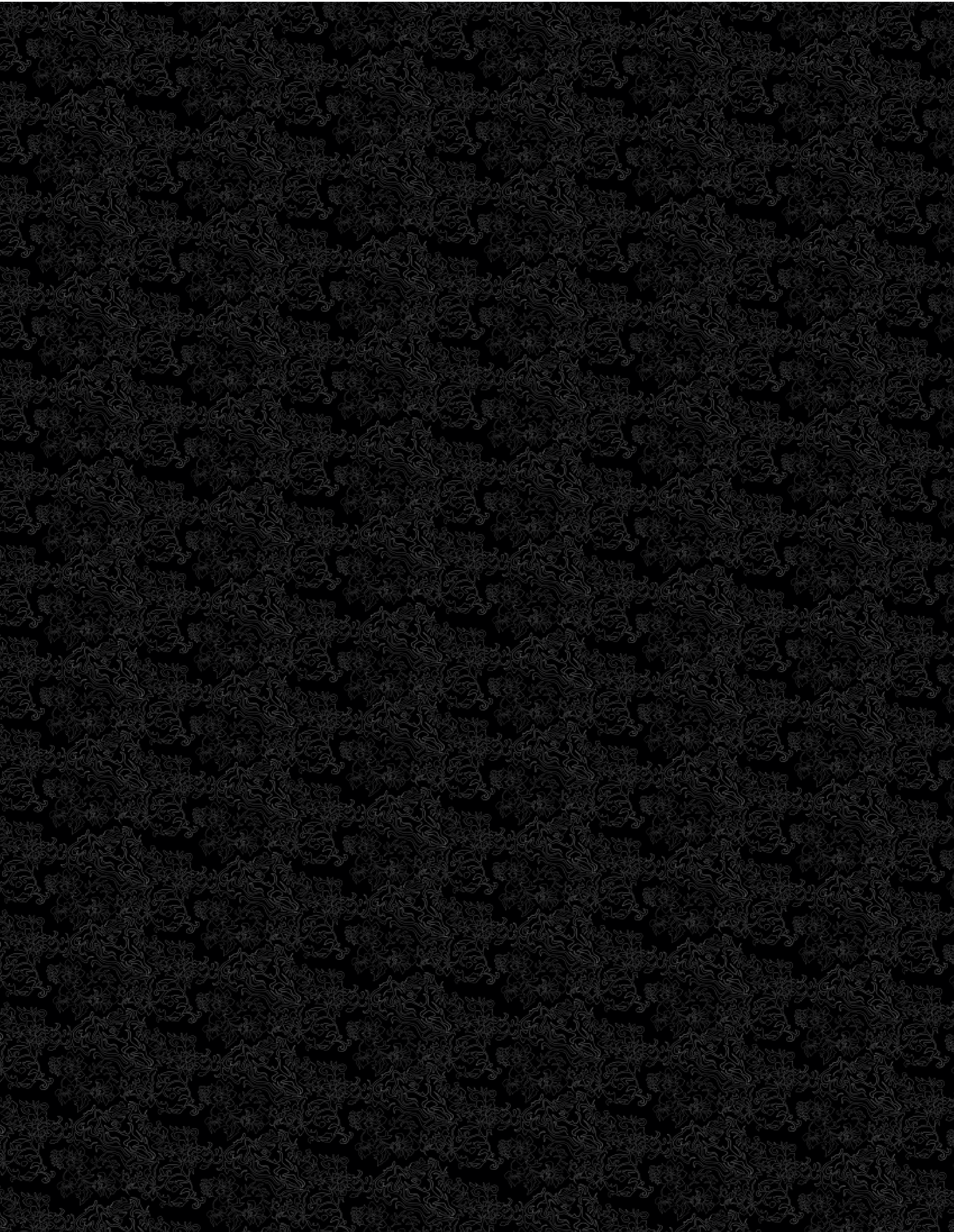

大吉大利

_Registro

Montaje en el Espacio_



La jornada de montaje se realizó en la mañana del 15 de enero desde las 9 AM hasta las 3 PM. Se tomó esta decisión, por las cualidades del espacio, pues se había seleccionado un entorno abierto, por ello se priorizó cuidar de los elementos.

Propuesta en el Espacio_



La jornada estuvo activa desde las 3:30 PM hasta las 5:30 PM. Parte de las propuesta fueron una serie de imprevistos, como: sonidos contaminantes, exceso de luz solar para la proyección y mosquitos. Se decidió incluir estos elementos como una forma de experiencia estética..

OIYI **KAN**

O M
r a
o n
z u
c e
o |

