

CENTRO DE ENCUENTRO INTERGENERACIONAL

POTRERO GRANDE

"Un espacio donde la infancia impulsa el movimiento, la vejez resguarda la memoria y la arquitectura actúa como puente entre generaciones"

PRESENTACIÓN PROBLEMÁTICA

La soledad y el aislamiento social se han convertido en problemáticas que afectan de manera significativa a poblaciones vulnerables como los adultos mayores e infantes, repercutiendo en su bienestar, desarrollo y calidad de vida. En contextos urbanos como la comuna 21 de Cali, estas condiciones se intensifican debido a factores sociales, económicos y a la limitada existencia de espacios orientados al encuentro y la interacción. Ante este panorama, surge la necesidad de pensar la arquitectura como una herramienta capaz de promover integración social, vínculos intergeneracionales y escenarios de cuidado y construcción comunitaria.

¿De qué manera un centro de encuentro intergeneracional ofrece oportunidades de integración social que contribuyan a mejorar la calidad de vida de adultos mayores e infantes en situación de soledad en la comuna 21 de Cali?

Proyectar un centro de encuentro intergeneracional en la comuna 21 de Cali, con el fin de ofrecer oportunidades de integración social que contribuyan a mejorar la calidad de vida de adultos mayores e infantes en situación de soledad

OBJETIVO GENERAL

OBJETIVOS ESPECIFICOS



Caracterizar las problemáticas que afrontan las personas de la tercera edad e infantes en situación de soledad, teniendo en cuenta los factores que influyen en su desarrollo y calidad de vida

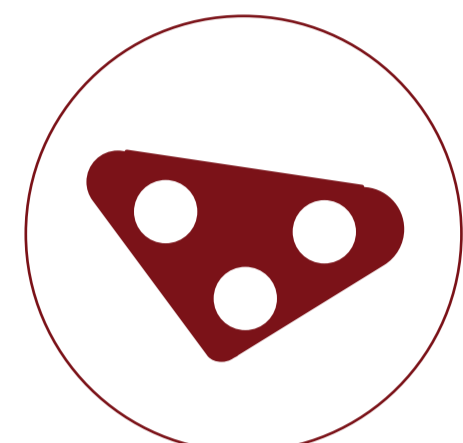

Determinar los parámetros espaciales, funcionales, y de implantación que se desarrollarán en la formulación de la propuesta arquitectónica.



Aplicar estrategias bioclimáticas en el diseño proyectual, que garanticen el confort de los usuarios y promuevan una construcción sostenible

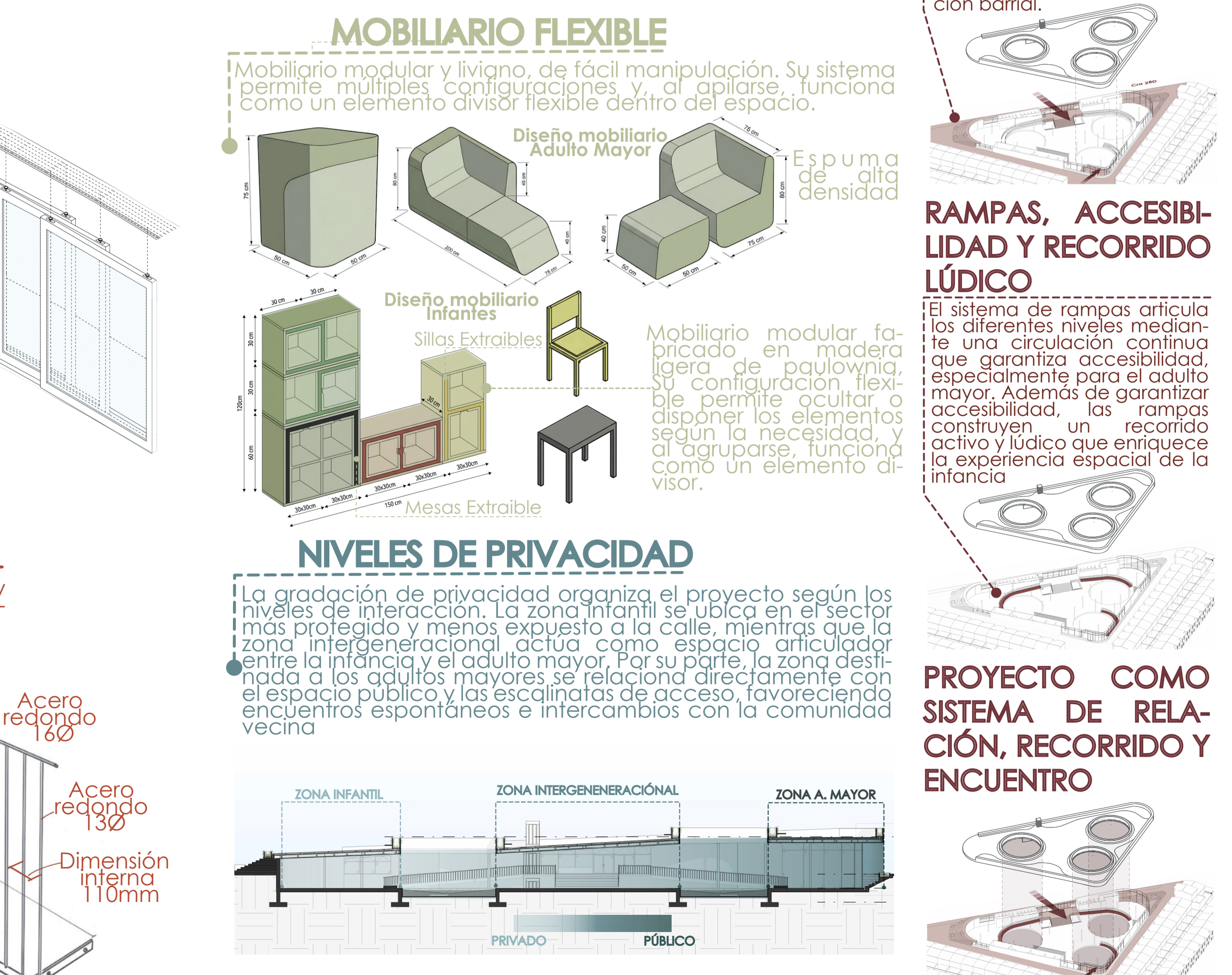
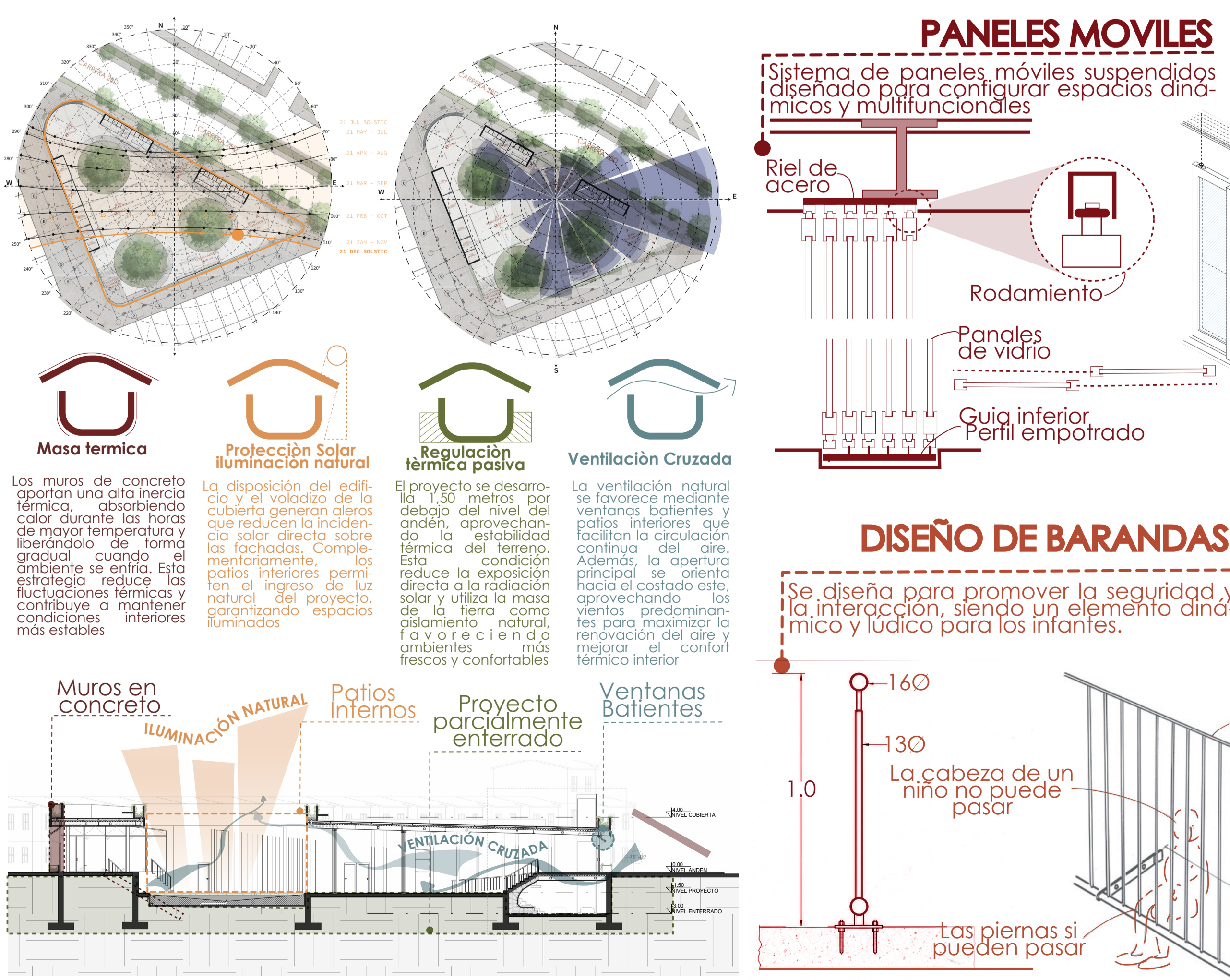
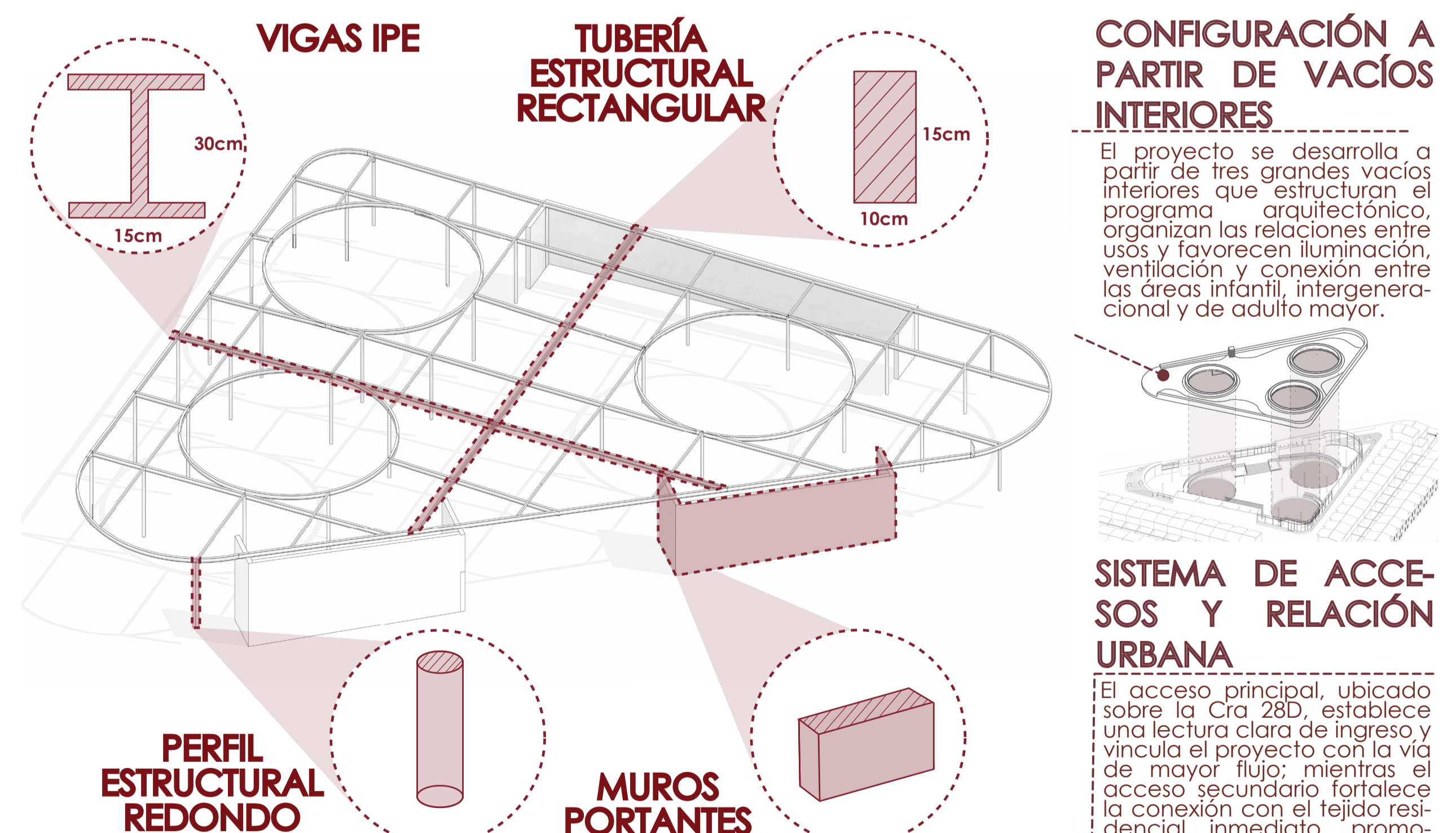
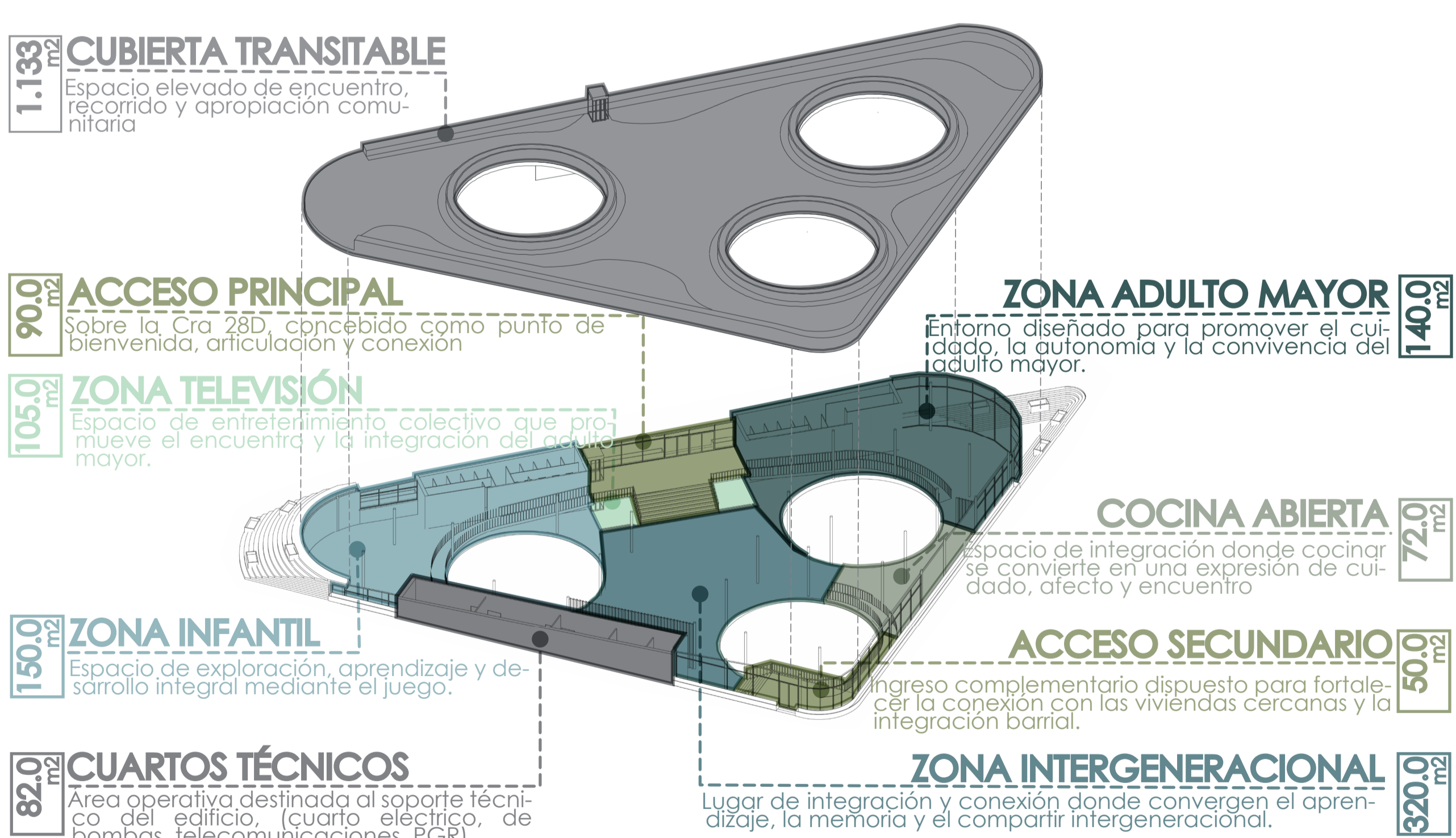
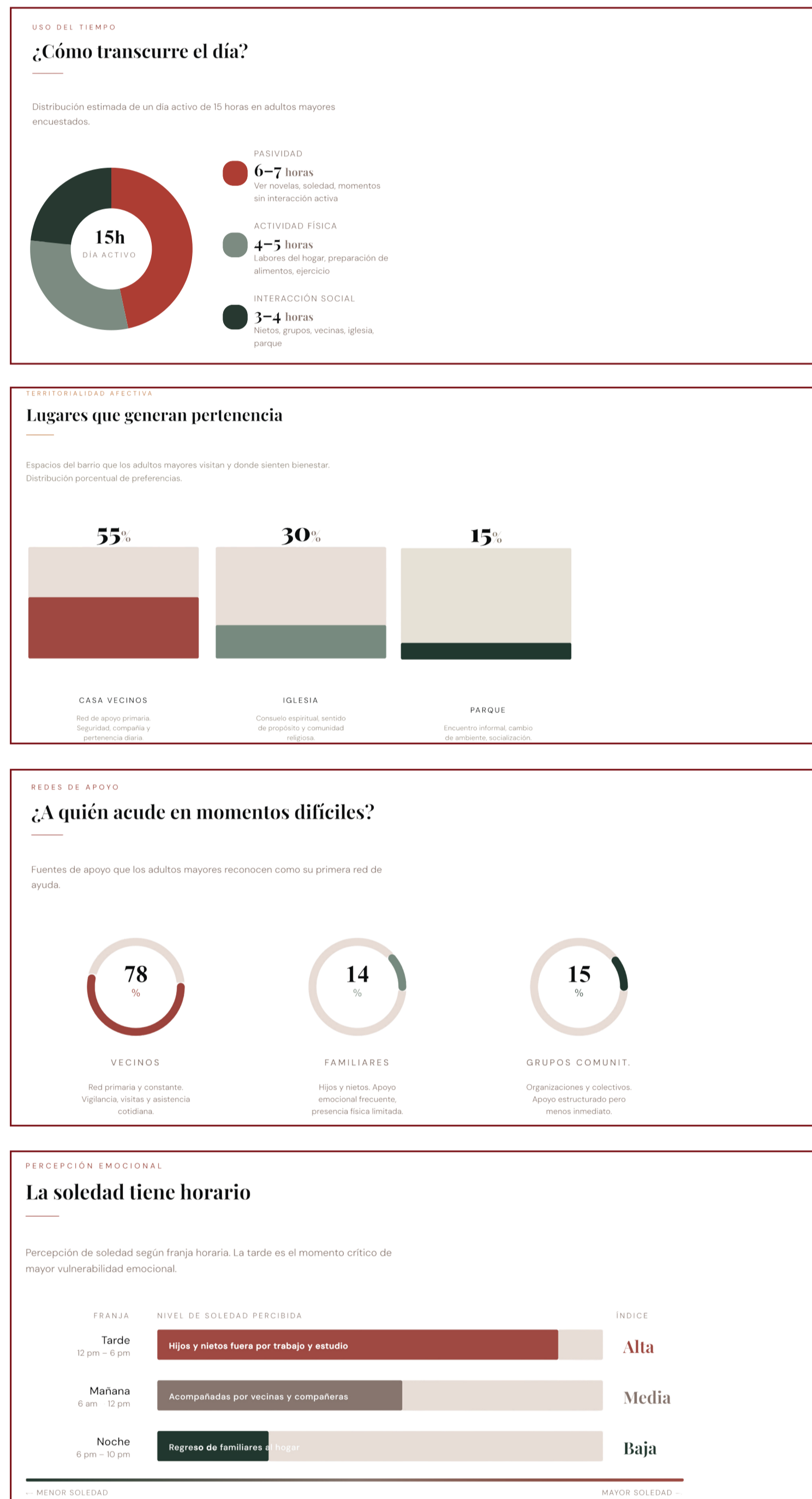



PLANO DE LOCALIZACIÓN



Escala 1:1000

CORTE URBANO CRA 28D

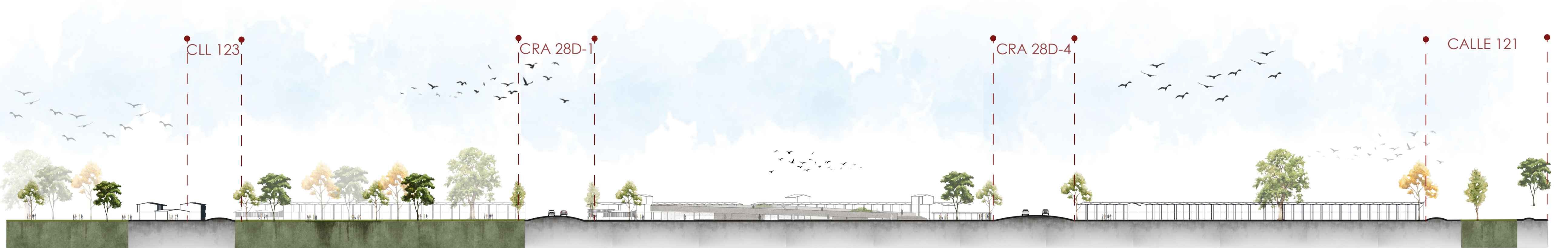

Escala 1:1000

PLANTA DE CUBIERTA



Escala 1:200

PLANTA PÚBLICA



Escala 1:200

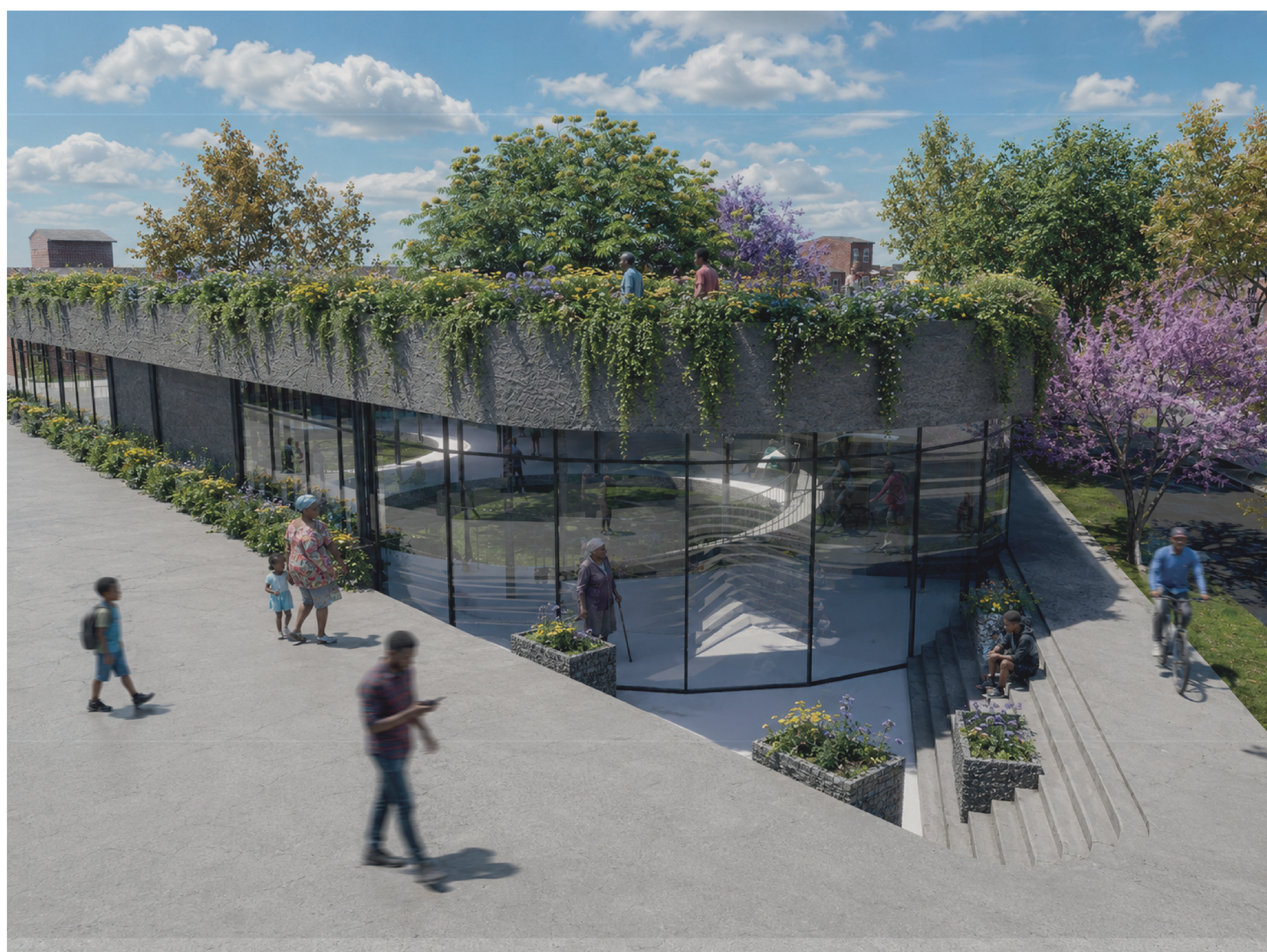

FACHADA PRINCIPAL (NORTE)



Escala 1:200

FACHADA POSTERIOR (OESTE)



Escala 1:200

FACHADA LATERAL (ESTE)



Escala 1:200

PLANTA NIVEL -1.5



Escala 1: 200

CORTE LONGITUDINAL A-A'



Escala 1:200

CORTE TRANSVERSAL B-B'



Escala 1:200

CORTE LONGITUDINAL C-C'



Escala 1:200

CORTE TRANSVERSAL D-D'

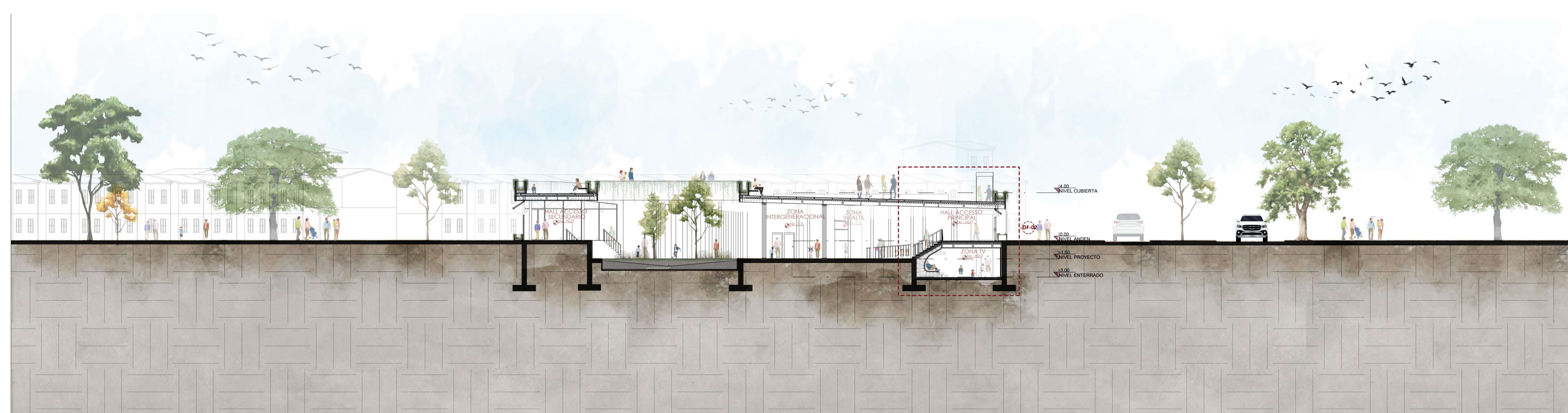

Escala 1:200



CORTE POR FACHADA -01

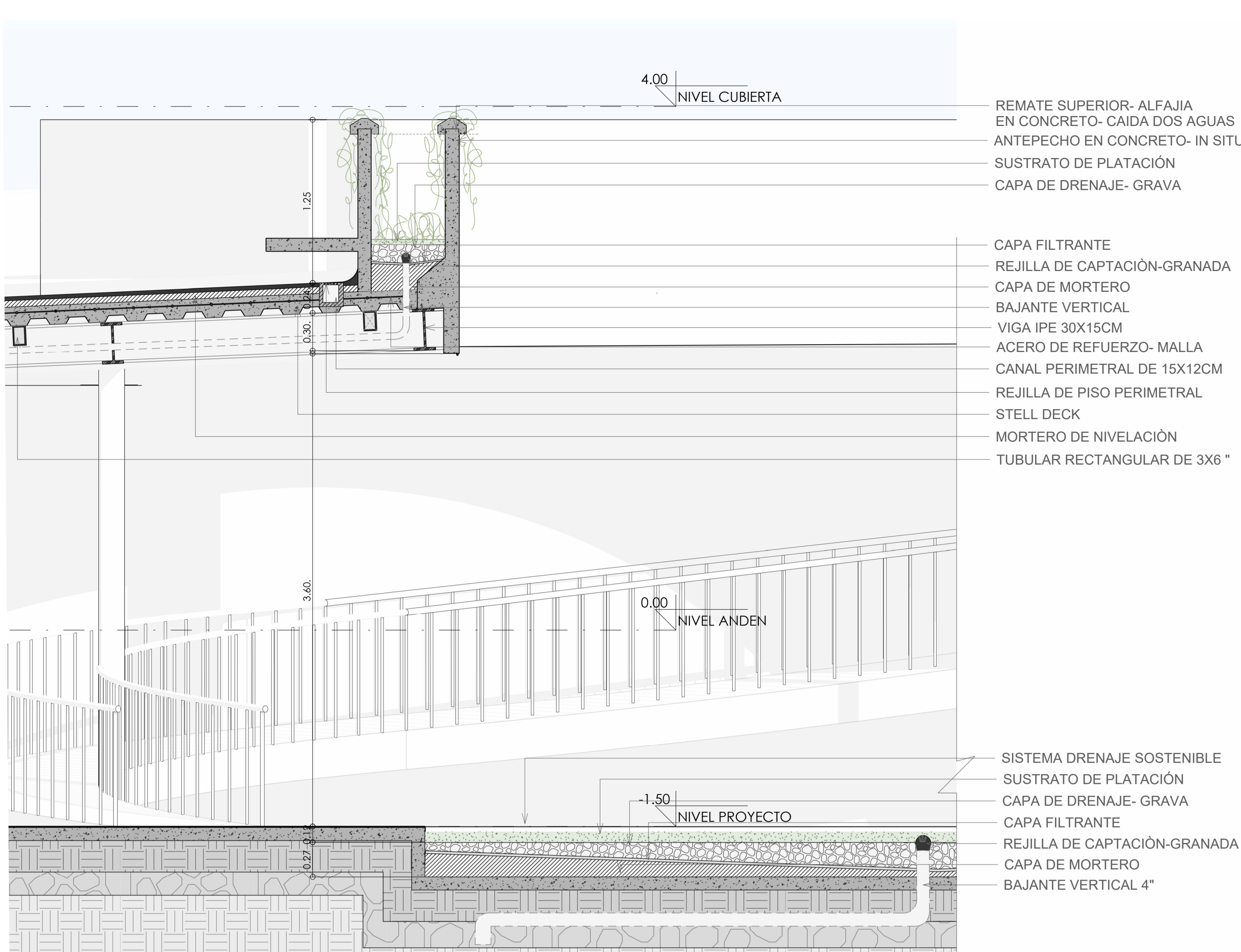
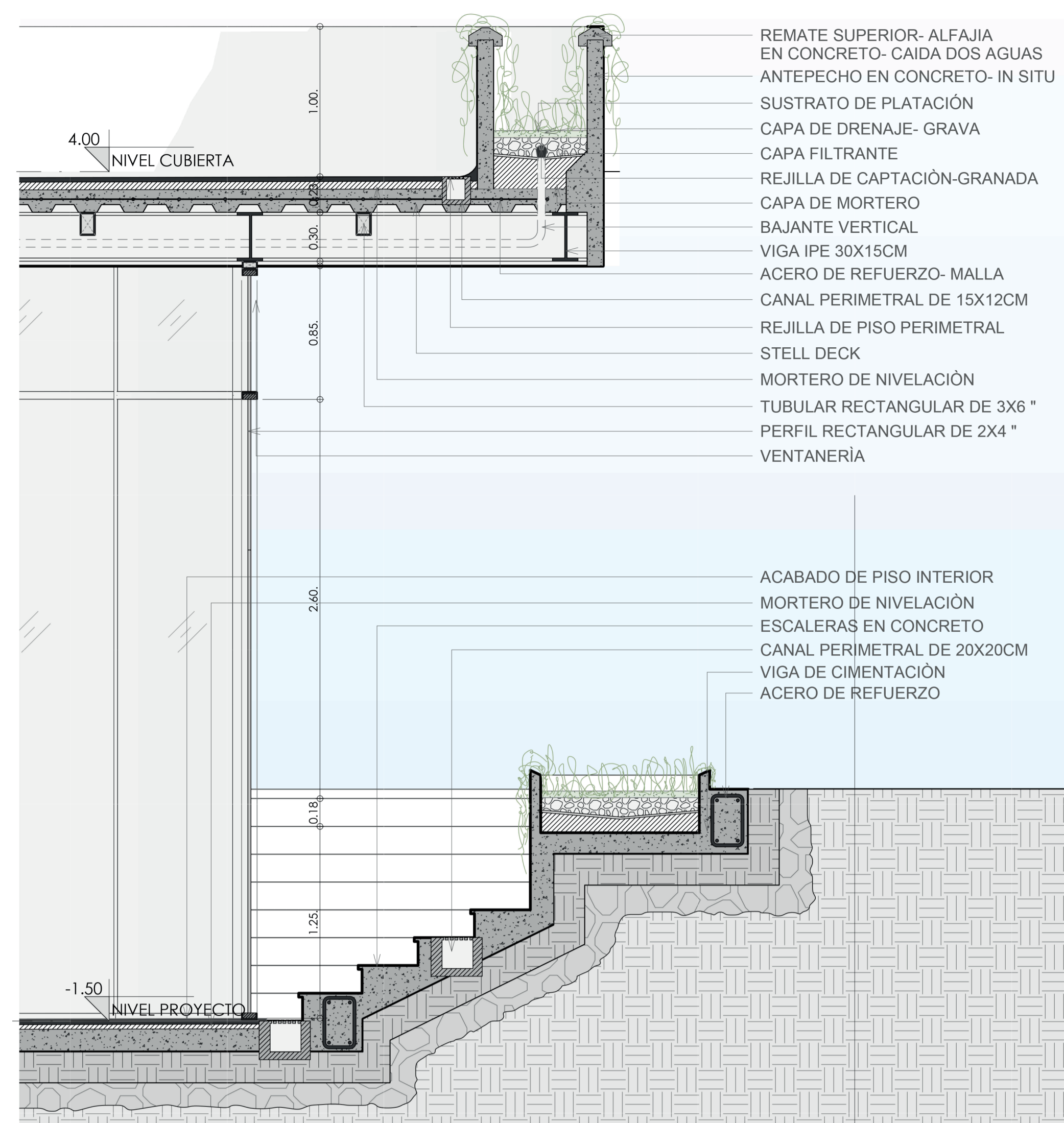

Escala 1:25

CORTE POR FACHADA -02

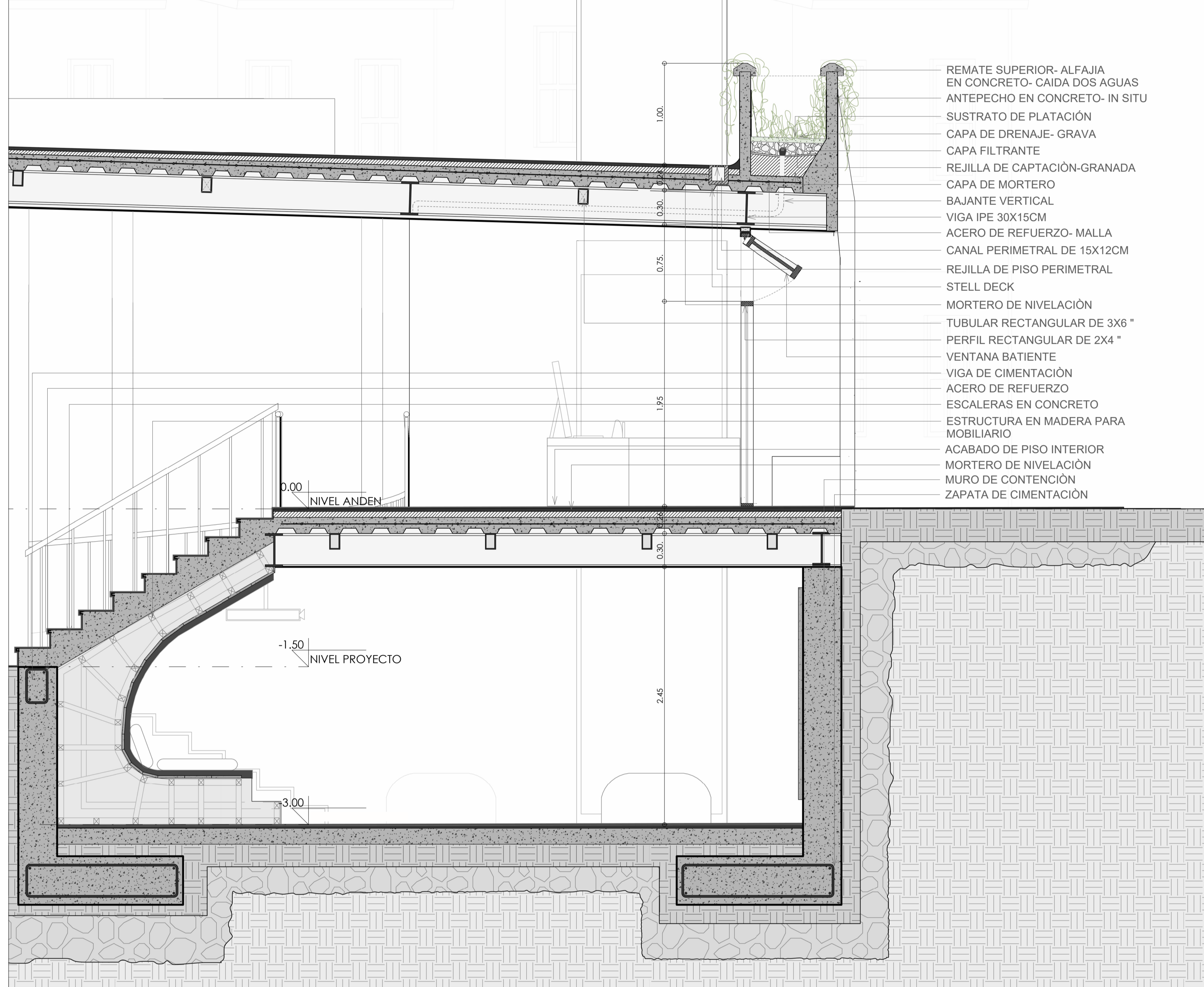

Escala 1:25

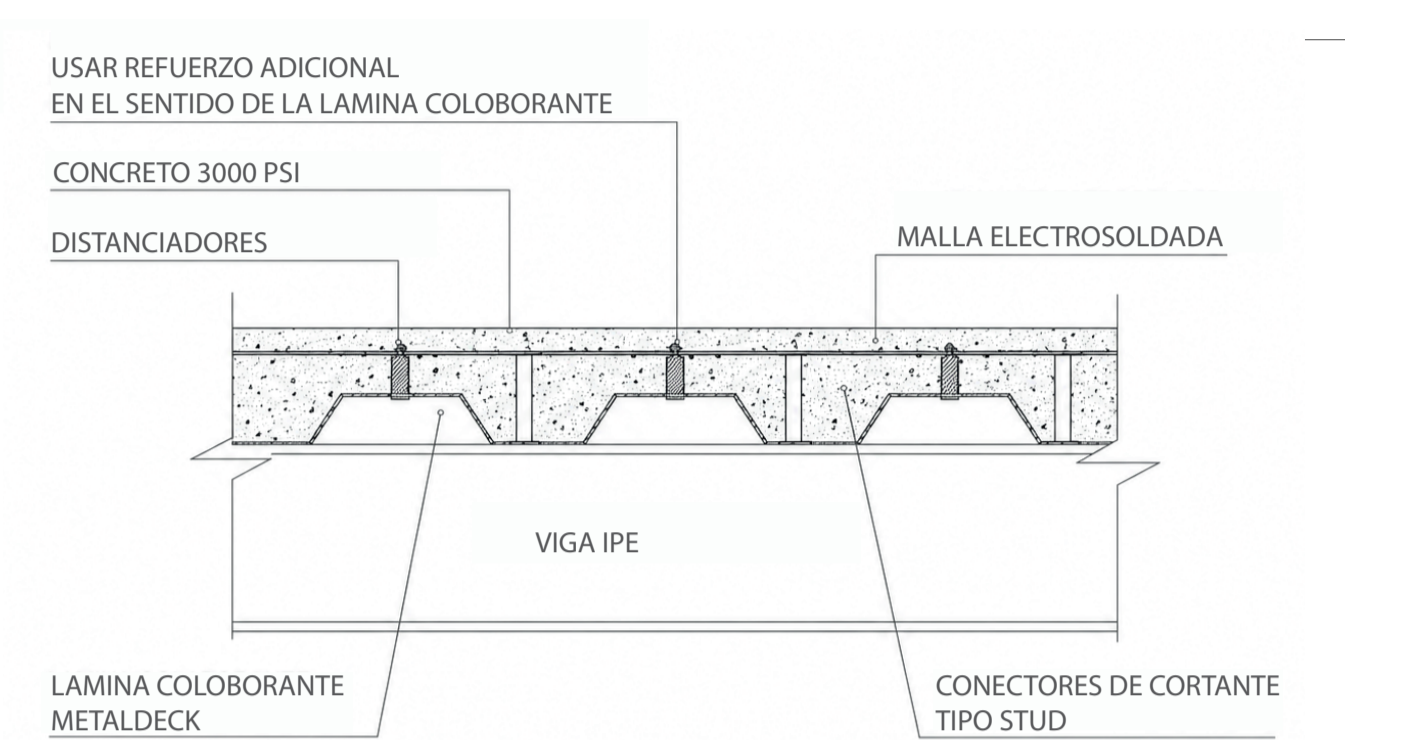

DETALLE DE LOSA METAL DECK

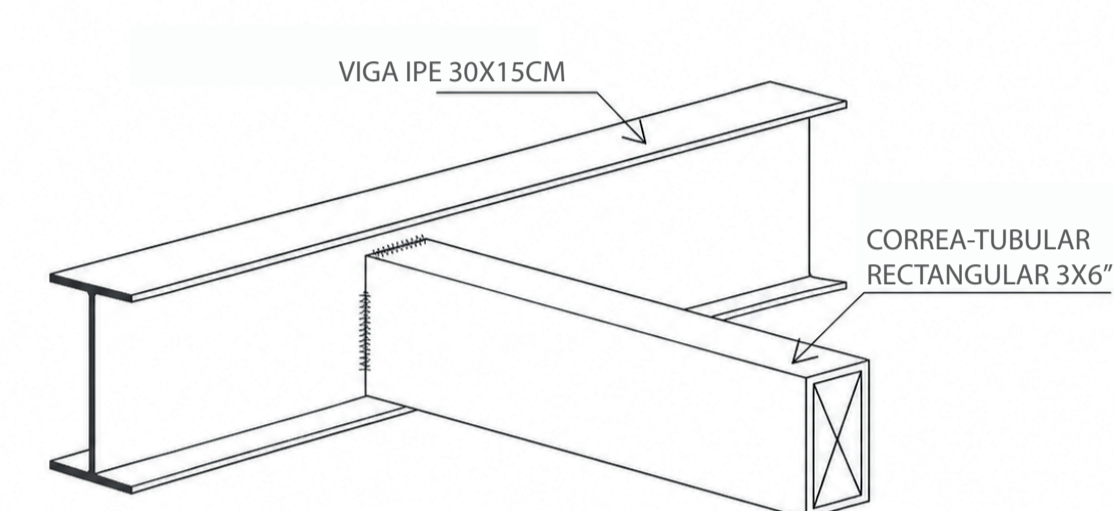

DETALLE UNIÓN VIGA IPE-TUBULAR

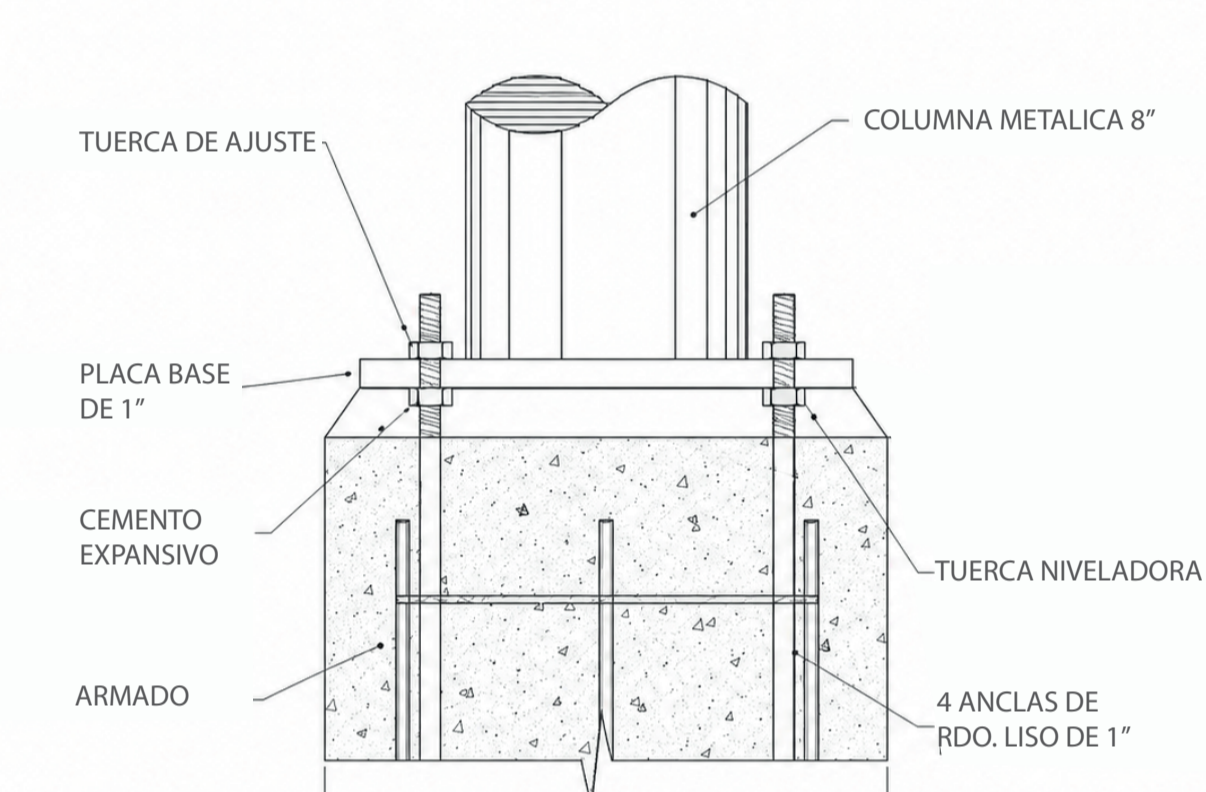

DETALLE DE COLUMNA METALICA

DETALLE PLANTA COCINA

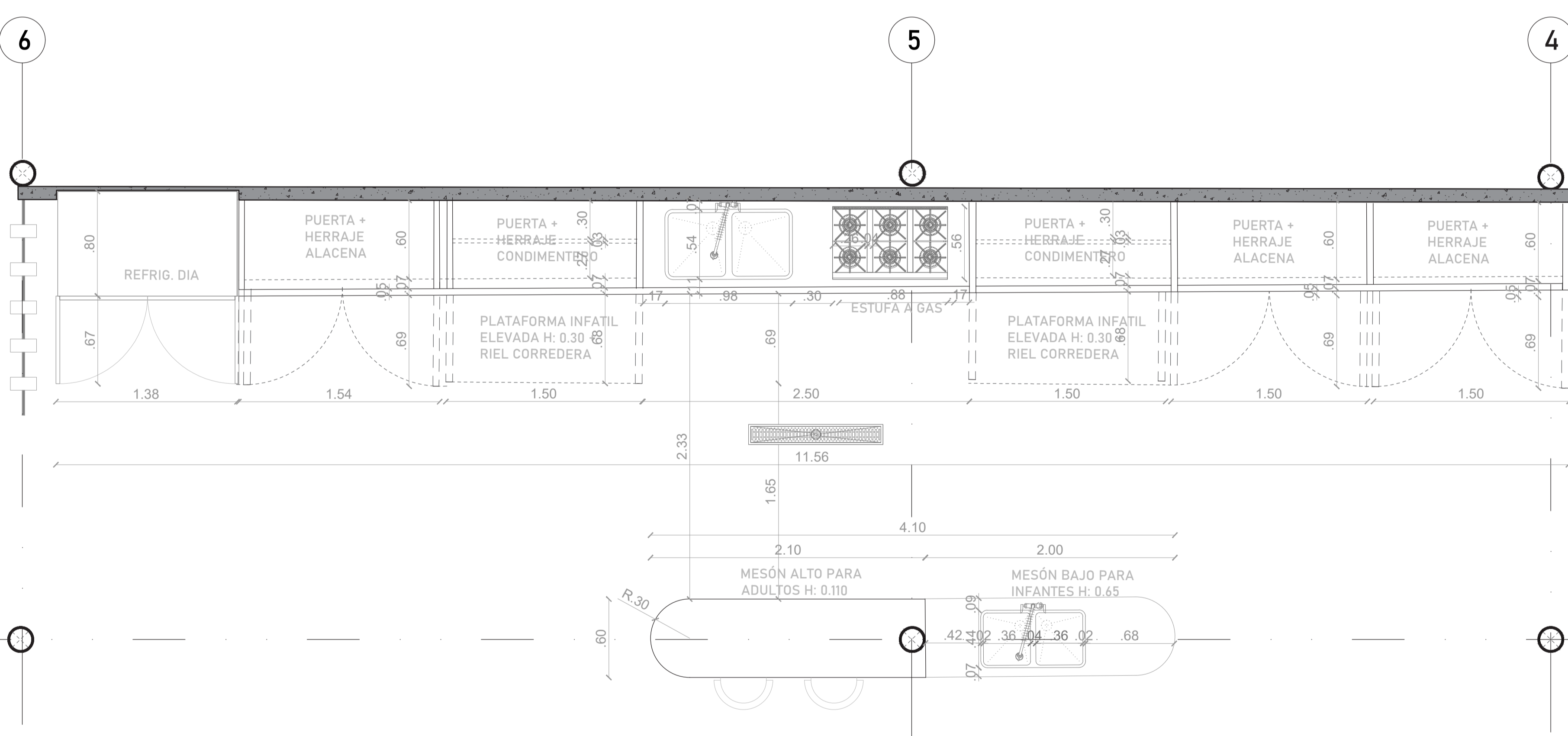

Escala 1:25

